

КРОК ДО ШКОЛИ

ЧИ ГОТОВІ МИ

В. Федієнко

ДО ШКОЛИ?

ВЕЛИКА КНИГА ТЕСТІВ

РОБОЧИЙ ЗОШИТ



- МАТЕМАТИКА ● ЛОГІКА ● УВАГА ● ПАМ'ЯТЬ
- ПРИРОДОЗНАВСТВО ● СОЦІАЛЬНЕ ВИХОВАННЯ ● РОЗВИТОК
- ПІДГОТОВКА ДО ПИСЬМА ● ОСНОВИ ГРАМОТНОСТІ



## Так правильно сидіти.

- Спину тримай рівно, не спирайся грудьми на парту.
- Лікті поклади на стіл, вільною рукою притримуй зошит, пересуваючи його вгору у міру потреби.
- Ноги всією ступнею постав на підлогу чи підставку.

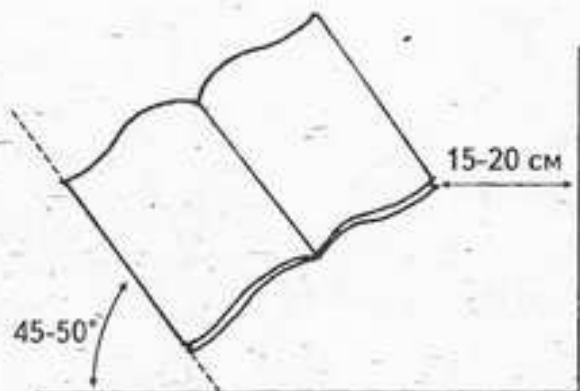

Так має лежати зошит, якщо ти пишеш правою рукою. Нижній кут сторінки, на якій ти пишеш, має бути напроти середини грудей.

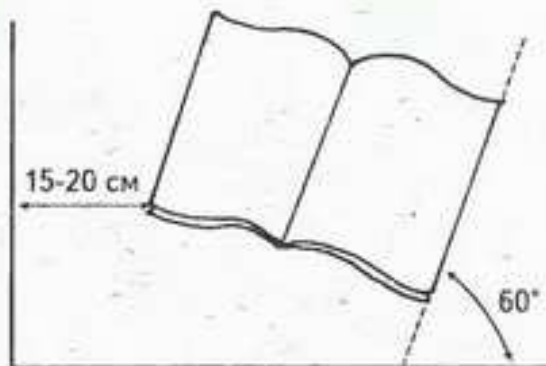

Так має лежати зошит, якщо ти пишеш лівою рукою. Нижній кут сторінки, на якій ти пишеш, має бути напроти середини грудей.

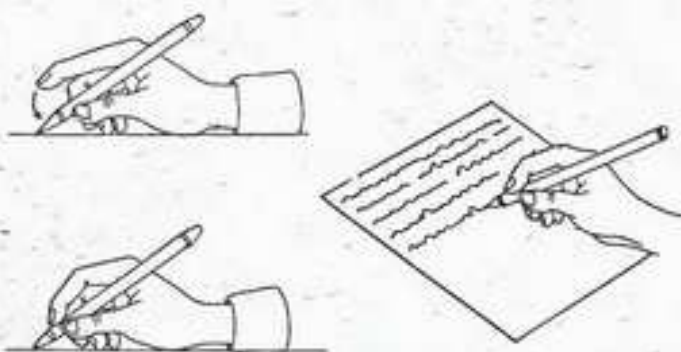

Так правильно тримати ручку, якщо ти пишеш правою рукою.

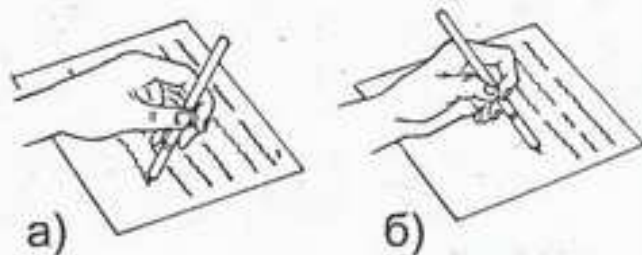

Так правильно тримати ручку, якщо ти пишеш лівою рукою.

# ЗМІСТ

Математика.....	5
Логіка.....	21
Увага.....	33
Пам'ять .....	45
Природознавство.....	53
Соціальне виховання.....	67
Дрібна моторика (підготовка руки до письма) .....	81
Розвиток мовлення .....	97
Основи грамотності.....	113



## ШАНОВНІ БАТЬКИ ТА ПЕДАГОГИ!

Пропонована збірка тестів допоможе вам визначити, наскільки дитина готова до вступу до школи. Всі ми знаємо, що тестування дитини під час вступу до школи не передбачене чинними законодавчими нормами. Але це на папері. На практиці ж тестування буде обов'язковим етапом під час вступу до гімназії або ж просто до престижної школи. Більше того, те саме тестування, тільки під назвою «співбесіда», скоріше за все, буде запропоноване дитині під час вступу до будь-якого навчального закладу. Досить поширеною є практика, коли за результатами таких співбесід дітей ділять на класи за рівнем знань та умінь (тобто формуються класи з найбільш розвинених дітей, із «середнячків», та з дітей, що поступаються ровесникам у навчальних компетенціях). Це допомагає педагогам ураховувати середній рівень розвитку дітей у навчальному процесі. Взагалі, ця практика є виправданою, але трапляються випадки, коли дитині із досить розвиненим інтелектом із різних причин не вдається пройти співбесіду на відповідному рівні. Такі діти, опинившись серед учнів із нижчим рівнем знань та умінь, часто відчують себе набагато розумнішими за інших. Як результат, вони перестають приділяти навчанню достатньо сил і уваги і згодом можуть не тільки втратити свою початкову перевагу, а й навіть «скотитися» до рівня найгірших учнів класу. Тож у процесі підготовки дитини до вступу до школи не можна нехтувати оволодінням навичок виконання типових тестових завдань.

Ця книга містить типові завдання, які широко використовуються на співбесідах під час вступу до школи і складається з дев'яти розділів: «Математика», «Логіка», «Увага», «Пам'ять», «Природознавство», «Соціальне виховання», «Дрібна моторика (підготовка руки до письма)», «Розвиток мовлення», «Основи грамотності».

Під час добирання завдань використовувалися матеріали й вимоги програм для дитячих дошкільних закладів: «Малятко», «Дитина», «Я у світі», а найголовніше — реальні тестові завдання, які широко застосовуються під час співбесід із дітьми, що вступають до школи. А це, як показує практика, далеко не одне й те саме. **Будьте готові до того, що на співбесіді вашу шестирічну дитину можуть попросити продемонструвати знання й навички, не передбачені чинними програмами навчання й розвитку дітей у дошкільних закладах** (наприклад, знання знаків «плюс» чи «мінус», дії додавання, віднімання чи порівняння у межах десяти, знання букв, початкові навички читання тощо).

Працюючи з дитиною за завданнями кожного розділу, ви зможете визначити, які її здібності розвинуті найкраще, які — задовільно, а над якими, можливо, варто попрацювати ще. Завдання, виконання яких потребує знань та умінь, не передбачених чинними програмами виховання та розвитку дошкільників, позначені зірочкою. Вони розраховані на дуже високий рівень розвитку дитини і не обов'язково потребують оцінювання. Якщо дитина впоралася з ними (навіть із певною вашою допомогою), вважайте це дуже добрим результатом. Радимо вам все ж таки попрацювати над цими завданнями, адже схожі завдання можуть бути запропоновані вашій дитині під час вступу до школи.

Займатися за книжкою радимо по 15—20 хвилин на день, пропонуючи дитині під час одного заняття кілька завдань із різних розділів. При цьому всередині кожного розділу завдання розміщено у певній послідовності, якої ми рекомендуємо дотримуватися. Для виконання завдань дитині знадобляться добре заточений простий олівець або ручка. Для зафарбовування малюнків радимо використовувати кольорові олівці.

Перед початком заняття заспокойте дитину, налаштуйте її на робочий лад, приберіть все зайве зі столу. Під час виконання завдань стежте за тим, як сидить дитина, чи правильно вона тримає ручку або олівець, чи правильно лежить зошит. Вимагайте від дитини працювати охайно і не поспішаючи. Пояснюючи завдання, переконайтеся, що дитина все зрозуміла правильно. Під час виконання завдання ви можете підказати, якщо дитина мислить не в тому напрямку, але ні в якому разі не виконуйте завдання за неї. Пам'ятайте, що заняття мають викликати у дитини позитивні емоції. Не забувайте хвалити дитину за вдало виконані завдання, не загострюючи уваги на невдачах. Згодом ви зможете додатково попрацювати над завданнями, що викликали певні утруднення.

Майте на увазі, що книга містить велику кількість тестових завдань, покликаних допомогти вам якнайповніше оцінити рівень підготовки дитини до школи. Реальна кількість тестів, які їй запропонують у школі, буде значно меншою. Разом з тим посібник не претендує на вичерпність, адже реальна кількість існуючих типових завдань потребувала б обсягу у кілька десятків разів більше. Тож вашій дитині можуть запропонувати тести, яких немає у цьому посібнику, але подібні до наведених. І майже неможливо сказати, які саме з існуючих типових завдань випадуть саме вашій дитині. Тому правильним буде підготувати її до виконання тестових завдань усіх типів.

## ОЦІНЮВАННЯ ЗАВДАНЬ

Посібник передбачає оцінювання виконаних завдань. Для цього після кожного завдання вам пропонується домалювати вираз обличчя-оцінки:

- 😊 — якщо дитина виконала завдання самостійно, без помилок та досить швидко,
- 😐 — якщо дитина упоралася з завданням із незначною допомогою дорослого, або з незначними помилками, або якщо це потребувало від неї значного часу,
- 😞 — якщо дитина не змогла виконати завдання без сторонньої допомоги (такі обличчя радимо малювати олівцем, щоб згодом можна було їх виправити).

Після закінчення роботи над розділом прогляньте виставлені оцінки і зробіть висновки. Можливо, вам треба буде додатково попрацювати над розвитком у дитини певних знань і вмінь, перелік яких наведено на початку відповідного розділу. Після такої роботи радимо повернутися до виконання тестових завдань і виправити сумні обличчя на усміхнені.

Пам'ятайте що систему оцінювання наведено для вас, а не для дитини. Тому не забувайте в будь-якому разі хвалити її за старанність, заохочуючи до подальшої праці.

**Не забудьте приділити увагу загальним знанням дитини про школу.  
Обов'язково обговоріть разом із малюком такі питання:**

- Навіщо люди ходять до школи?
- Які предмети вивчають у школі і для чого вони потрібні у житті?
- Скільки років учні вчаться у школі і що роблять потім?
- Що таке молодша (1—4 класи), середня (5—9 класи) та старша (10—12 класи) школа?
- Що таке урок, перерва, канікули, домашнє завдання, контрольна робота, оцінка, екзамени?
- Що таке підручник, зошит, щоденник, інші навчальні приладдя?
- Що таке клас, кабінети, їдальня, бібліотека, спортзал, актовий зал, учительська кімната?
- Хто такі товариші, вчителі, завучі, директор школи?
- Які існують правила поведінки на уроках та під час перерви? Що таке правила ввічливості?
- Що таке шкільна та спортивна форма, змінне взуття?

**Кожна дитина, яка йде до школи, має знати відповіді на такі питання:**

- Як твоє ім'я, по батькові, прізвище?
- Скільки тобі років? Назви дату твого народження.
- Де ти живеш (твоя адреса)? Твій номер телефону?
- Як називається місто (селище), де ти живеш?
- У якій країні ти живеш? Як називається столиця України?
- Як звати твоїх батьків?
- Де і ким працюють твої батьки?
- Чи є в тебе брат чи сестра? Скільки їм років? Як їх звати?
- Чи подобається тобі вчитися?
- Чи хочеш ти навчатися у школі? Чому?

# МАТЕМАТИКА

**Згідно з чинними програмами навчання та виховання дітей у дошкільних навчальних закладах, дитина шести років повинна мати такі знання та навички:**

1. Розрізняти і правильно називати цифри від 1 до 10.
2. Лічити предмети в межах десяти (лінійно, по колу, хаотично).
3. Знати склад числа у межах п'яти.
4. Порівнювати кількість предметів, робити з неоднакової кількості предметів однакову.
5. Розуміти поняття «пара».
6. Порівнювати предмети за довжиною, шириною, висотою, масою. Розташовувати їх у порядку збільшення (зменшення).
7. Виміряти предмети за допомогою умовної мірки.
8. Розрізняти геометричні фігури та знаходити схожі на них предмети:
  - площинні: коло, квадрат, прямокутник, чотирикутник, п'ятикутник і шестикутник;
  - об'ємні: куб, куля, циліндр.
9. Орієнтуватися в просторі відносно себе та інших об'єктів, користуватися планом-схемою.
10. Знати поняття «ліворуч», «праворуч», «угорі», «унизу».
11. Знати назви днів тижня.
12. Розрізняти поняття «зараз», «згодом», «раніше», «пізніше».

**На співбесіді під час вступу до школи дитину можуть також попросити продемонструвати такі додаткові знання й навички:**

1. Розрізняти кількісну й порядкову лічбу.
2. Розрізняти і правильно називати за порядком числа від будь-якого числа у межах 20.
3. Рахувати у прямому й зворотному порядку в межах 10.
4. Орієнтуватися в лічбі у межах 100. Рахувати до 100 десятками.
5. Уміти співвідносити число з кількістю предметів.
6. Лічити предмети в межах 20.
7. Знати склад числа в межах 10.
8. Уміти розв'язувати прості задачі та приклади на додавання і віднімання в межах 20.
9. Розуміти відмінність між цифрами й числами.
10. Розуміти відношення між числами у межах 20, використовувати знаки «+», «-», «>», «<», «=».
11. Знати міри вимірювання: кілограм, літр, метр, сантиметр, година, хвилина.
12. Знати, що в тижні сім днів, у місяці — чотири тижні, у році — дванадцять місяців.
13. Визначати за календарем число й місяць.
14. Визначати за годинником час (із точністю до півгодини).

1

Покажи та назви числа за порядком. Згадай, що таке цифри. Чим вони відрізняються від чисел? Що ми пишемо і читаємо — числа чи цифри? Що ми вимовляємо та чуємо — числа чи цифри?

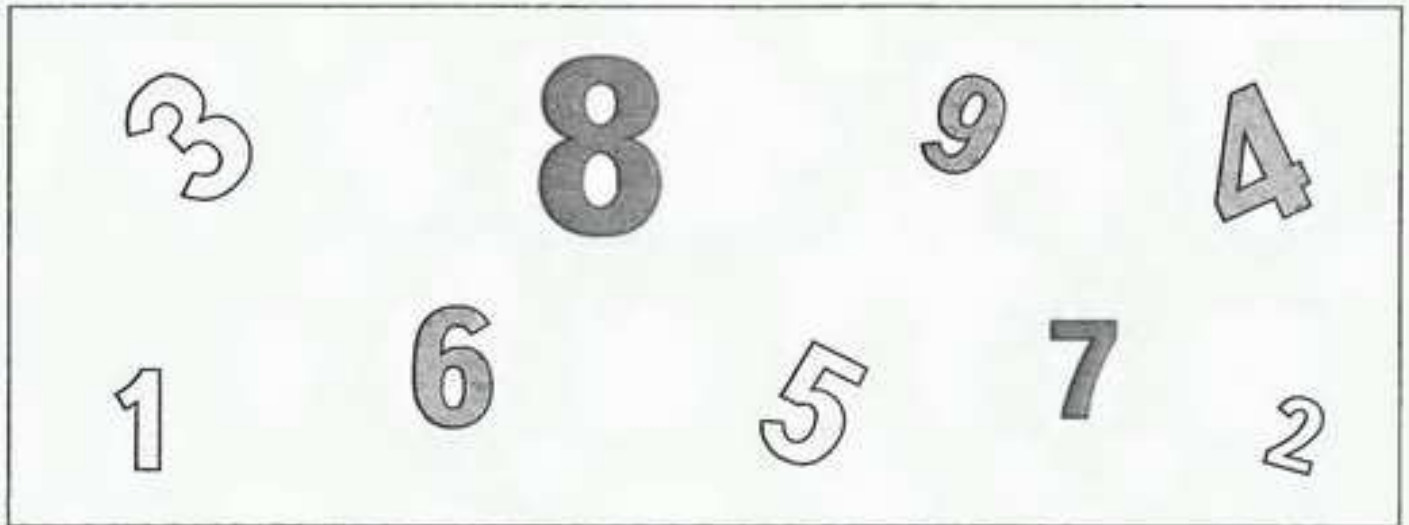

- Яка з цифр найбільша за розміром? Яка з цифр найменша за розміром? Яке число тут найбільше? Яке число тут найменше?

2

Розглянь малюнок. Скільки гостей прийшло до білочки на День народження? Як ти гадаєш, скільки білочці років? Чому ти так вважаєш?



6

ОЦІНКИ: 1. ☹️; 2. 😊.



3

Розглянь малюнок. Чи для кожного метелика є квітка? Чого більше: метеликів чи квіток? На скільки метеликів більше, ніж квіток? На скільки квіток менше, ніж метеликів? Зроби так, щоб метеликів і квіток стало порівну. Домалюй.



4

Розглянь малюнок. Чого більше — тарілок чи яблук? Що потрібно зробити, щоб тарілок і яблук стало порівну? Домалюй. Розфарбуй яблуко на третій тарілці зліва жовтим кольором, а на шостій — червоним.



5

Знайди пару кожній шкарпетці. З'єднай парні шкарпетки лініями. Скільки пар шкарпеток ти отримав? Постав відповідну кількість крапок:

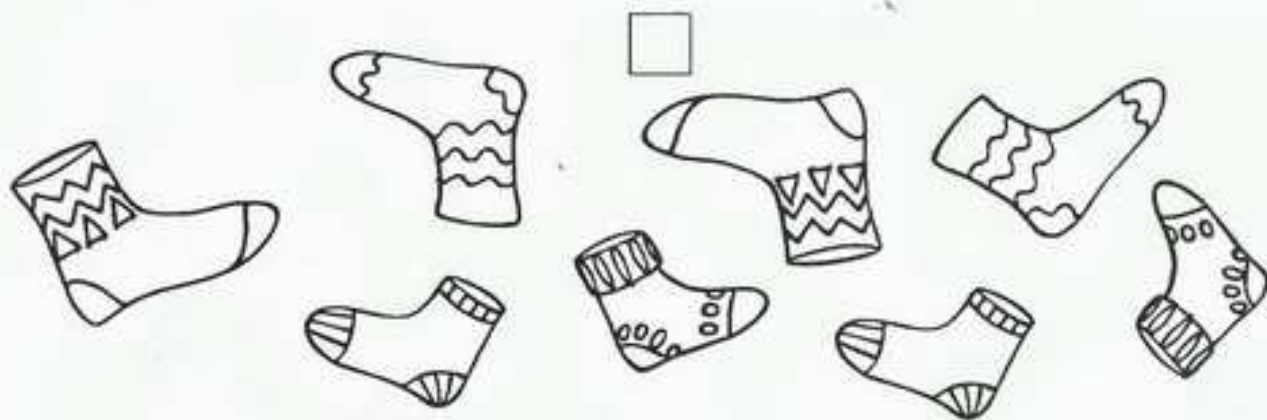

ОЦІНКИ: 3. ; 4. ; 5. .

7

6

Розглянь малюнок.

- Які звірята катаються на колесі?
- Полічи, скільки їх.
- Хто знаходиться найвище?
- Хто — найнижче?
- Хто знаходиться між вовчиком і лисичкою?
- Назви сусідів зайчика.



7\*

Допоможи зайчикові дістатися до горіду з капустою, з'єднавши по порядку числа від 1 до 20.

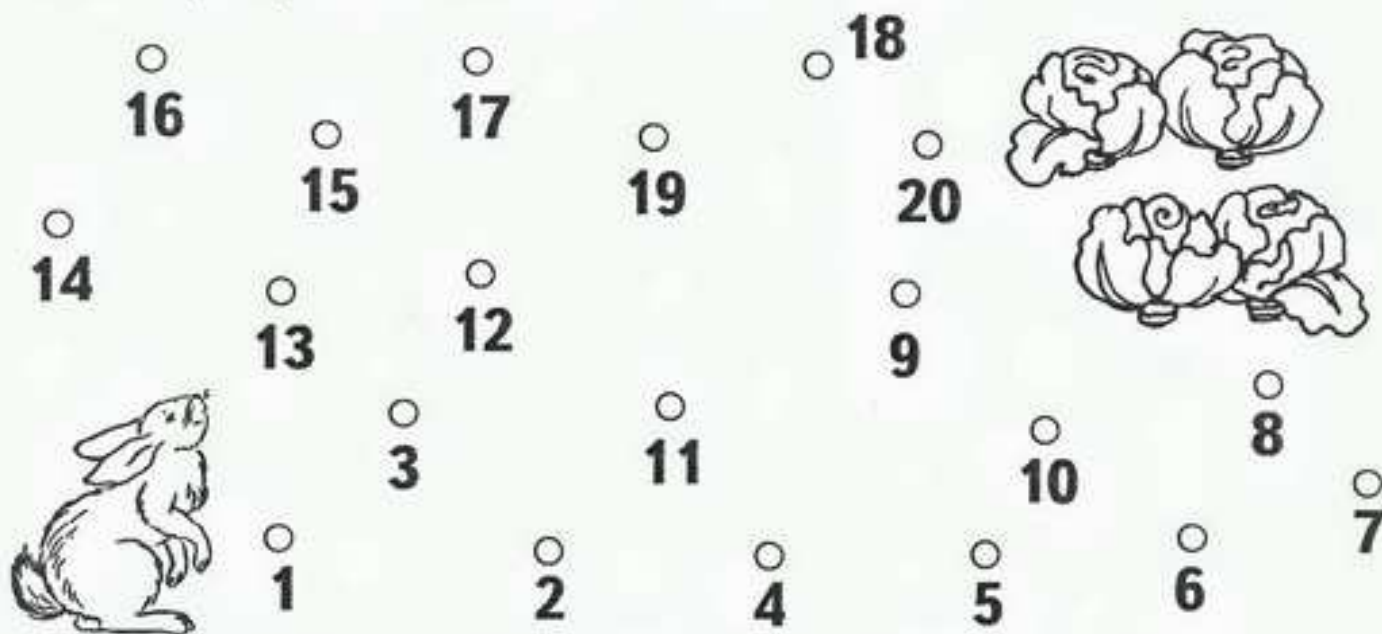

8\*

Впиши пропущені числа в прямий та зворотний числові ряди.

10		12		14		16		18		20
----	--	----	--	----	--	----	--	----	--	----

20		18		16		14		12		10
----	--	----	--	----	--	----	--	----	--	----

9\*

Полічи:

- Від одного до двадцяти двійками (два, чотири, шість і т. д.), п'ятірками.
- Десятками до ста і навпаки.

8

ОЦІНКИ: 6. (6,6); 7. (6,6); 8. (6,6); 9. (6,6).

10\*

Розглянь малюнок. Чи правильно вважає Незнайко, що в нього квітів більше, ніж у Мальвіни? Постав відповідний знак ( $>$ ,  $<$ ,  $=$ ) у клітинку. Розфарбуй квітник, на якому квіток більше.



11\*

Порівняй. Впиши відповідні знаки ( $>$ ,  $<$ ,  $=$ ) у клітинки.

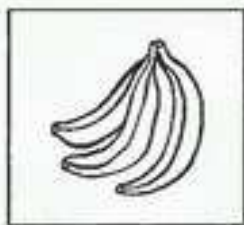
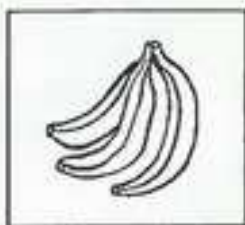

12\*

Домалюй предмети відповідно до поставлених знаків за зразком.

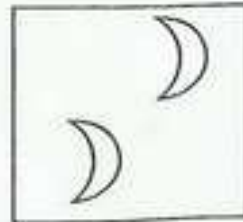

ОЦІНКИ: 10. 😊; 11. 😊; 12. 😊.

13\* Порівняй. Впиши в клітинки відповідні знаки (>, <, =) за зразком.



5  0

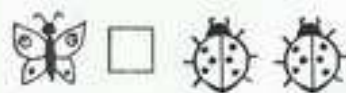

7  11



14  12

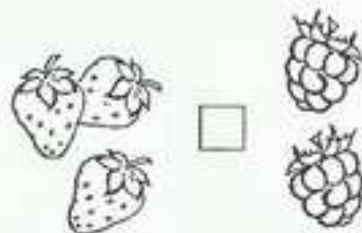

14

Намалюй праворуч на два грибки більше, ніж посередині.  
Намалюй ліворуч на три квітки менше, ніж посередині.

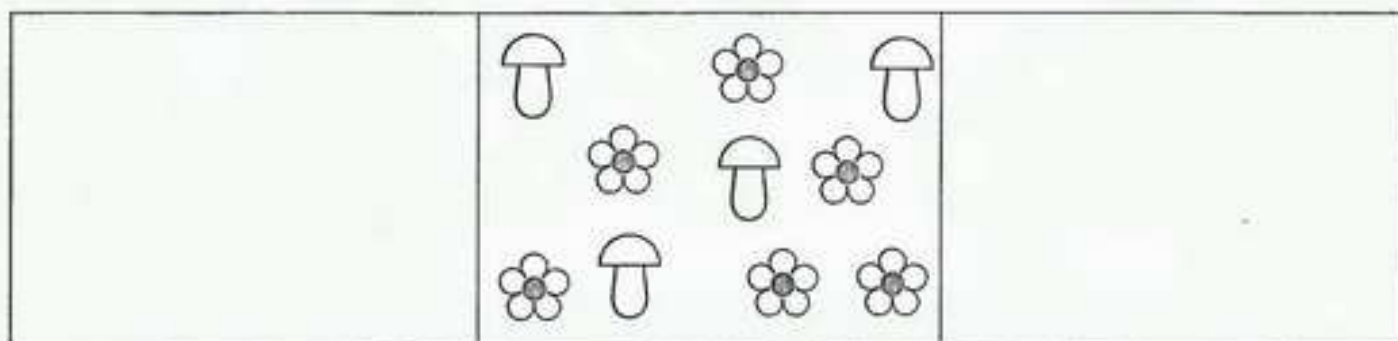

15\*

В Андрійка круглі кульки, а в Оленки — довгасті. Зафарбуй Андрійкові кульки червоним кольором, а Оленчині — жовтим. Запиши, у кого скільки кульок, і постав між числами відповідний знак.

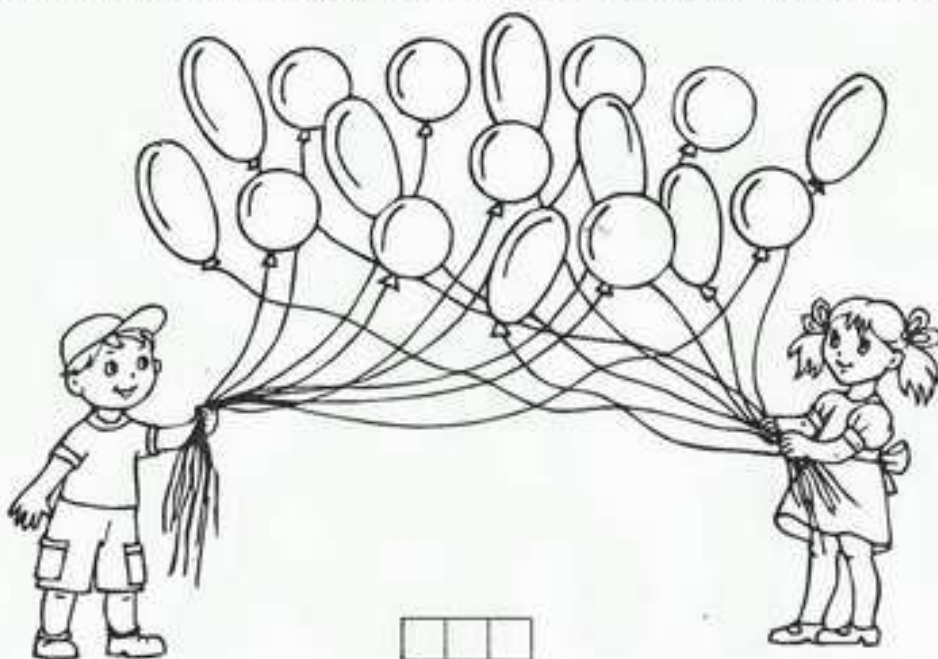

16 Розстав матрешок за порядком, починаючи з найменшої. Продовж ставити у кружечках крапки відповідно до їхнього зросту.



17 Розглянь малюнок. Як ти гадаєш, хто швидше прийде на День народження до ведмедика? Чому? Проведи олівцем по найкоротшій стежці.

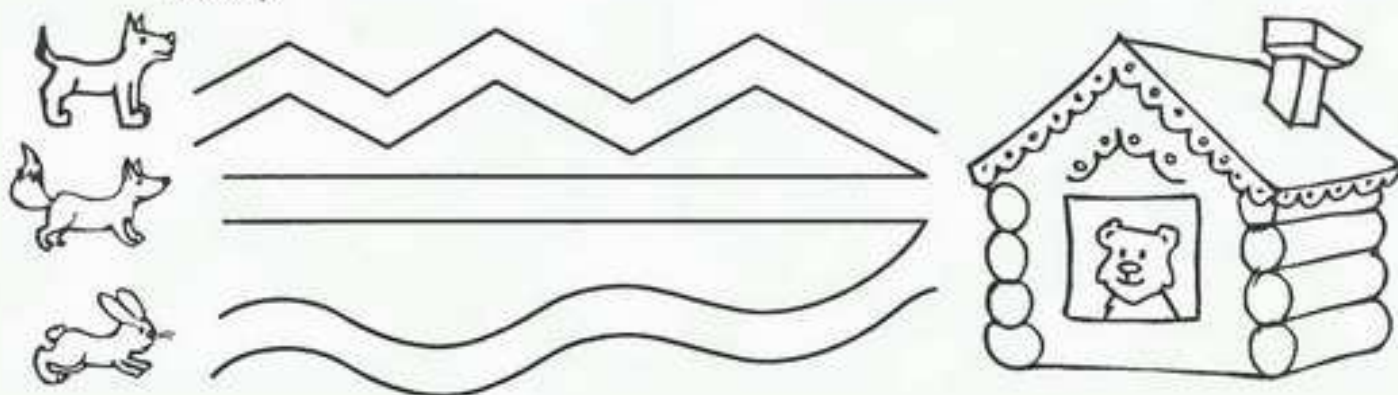

18\* Яка довжина цих відрізків? Впиши відповідні цифри у клітинки.

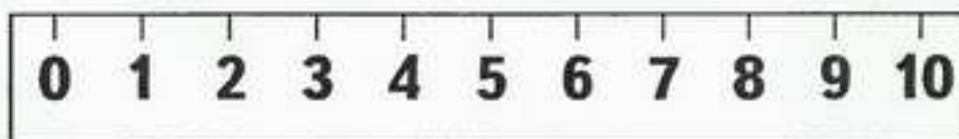

19\* Скільки метрів від дверей будинку до колодязя, якщо кожний крок дядька Юхима — це один метр?



ОЦІНКИ: 16. 😊; 17. 😊; 18. 😊; 19. 😊.

20\*

Поглянь на малюнки і дай відповіді на питання: яка маса курки, яка маса гусака. Чия маса більша? На скільки? Запиши відповідні цифри у клітинки.

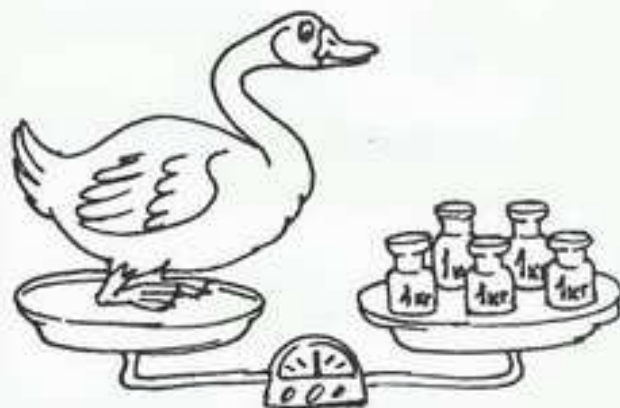
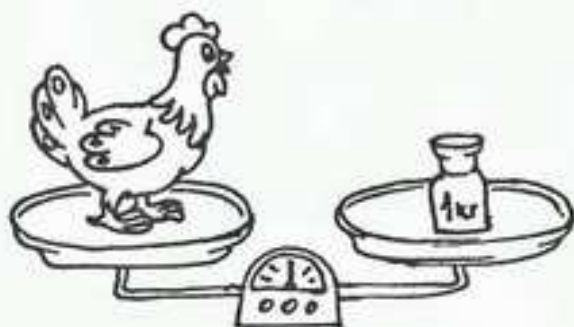

21\*

З намальованих нижче предметів розфарбуй той, що використовують для вимірювання об'єму; обведи той, що використовують для вимірювання довжини; той, що використовують для вимірювання маси, — підкресли. Які одиниці виміру довжини, маси та об'єму ти знаєш?



22\*

В одне відро налили 10 л води, а в друге — лише вісім. Скільки літрів води треба долити в друге відро, щоб у цих відрах води стало порівну?



Запиши відповідь:  
Треба долити  л води.

- А якщо води більше немає, як зробити, щоб води в цих двох відрах стало порівну?

23

Розглянь намальовані фігури. Скажи, скільки кутів має кожна з них. Постав відповідну кількість крапок у клітинки біля кожної фігури за зразком.

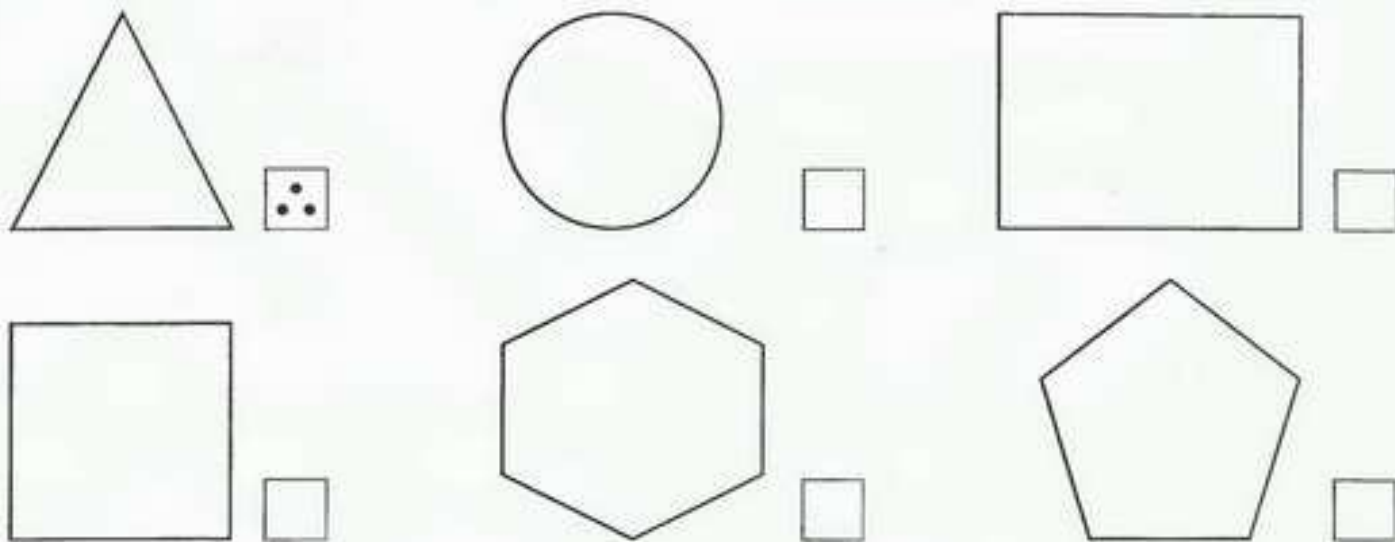

- Як ти гадаєш, яка з цих фігур називається шестикутником? Чому? Скільки у шестикутника сторін та вершин?

24

Розглянь фігури, намальовані нижче. Зафарбуй чотирикутники червоним кольором, п'ятикутники — зеленим кольором, шестикутники — синім.

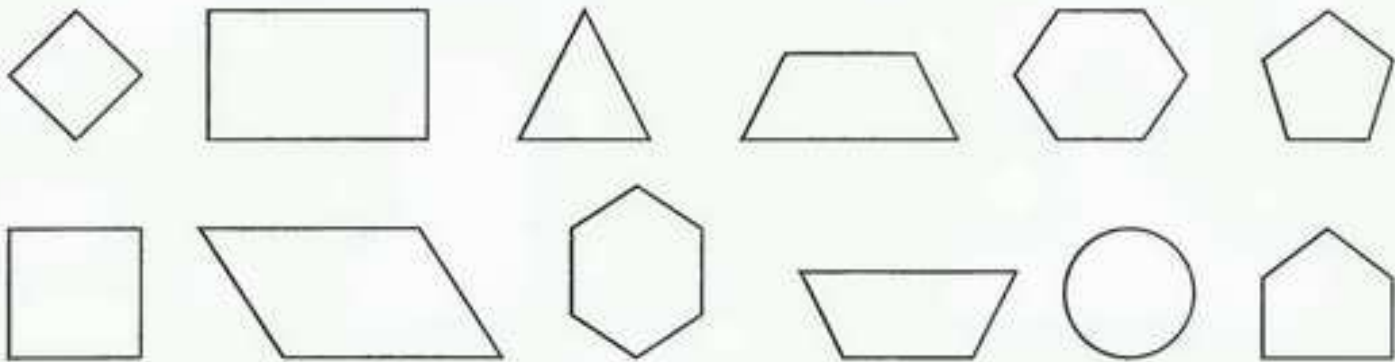

25

Якщо ти подивишся на об'ємні фігури збоку, то побачиш площинні фігури. З'єднай лініями відповідні фігури за зразком.

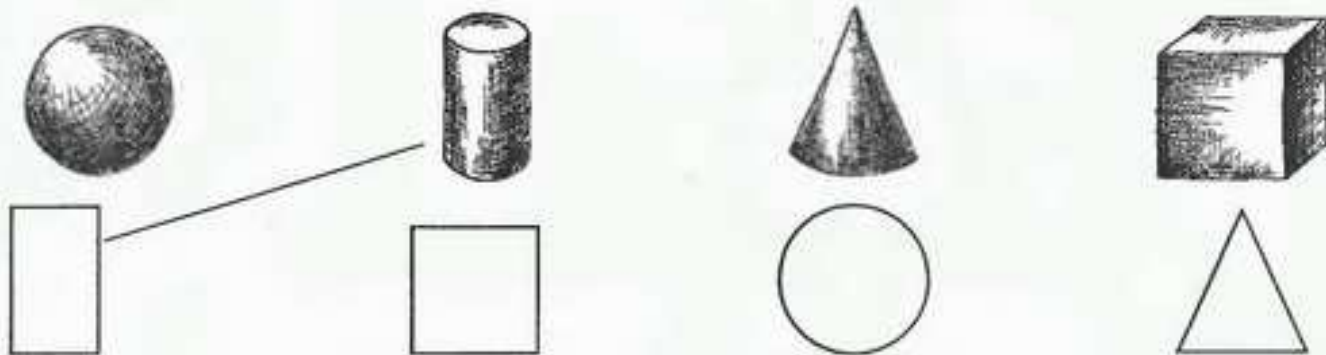

ОЦІНКИ: 23. (6,3) ; 24. (6,3) ; 25. (6,3) .

26 Знайди та розфарбуй два однакові килимки. З яких геометричних фігур вони складаються?

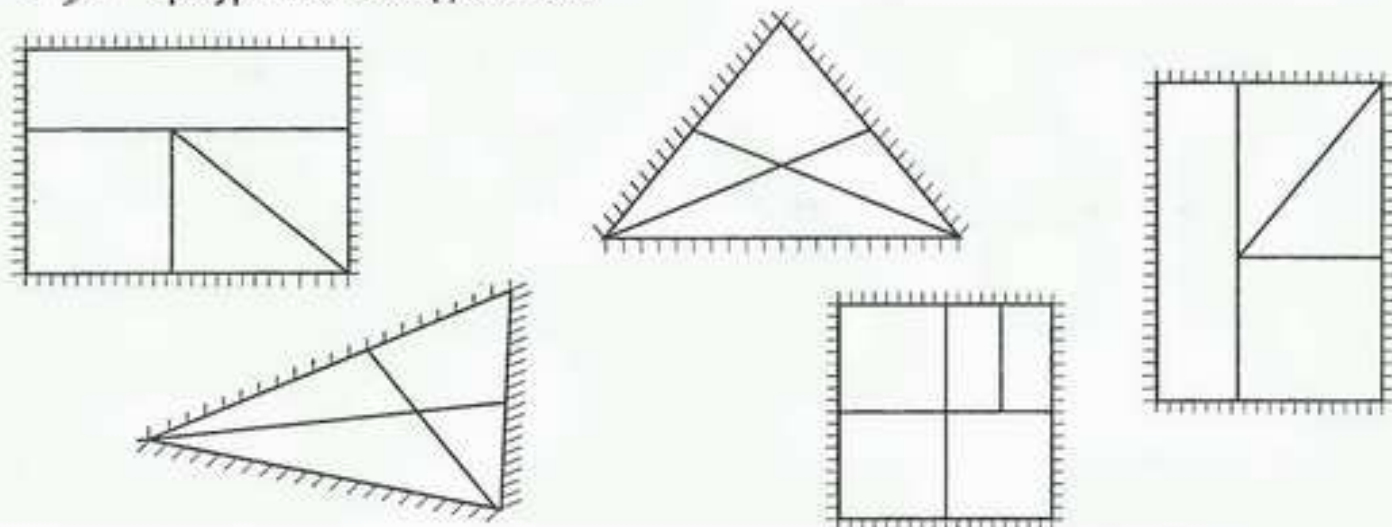

27 Яка фігура зайва у кожному рядку? Чому? Зафарбуй її.

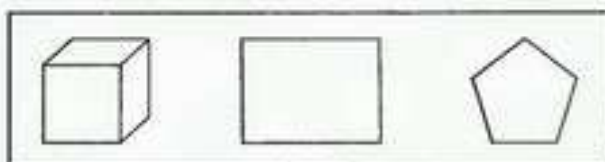
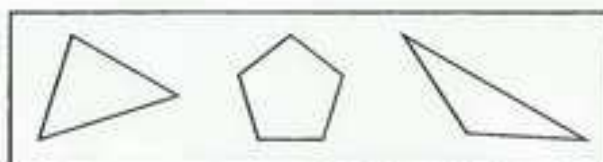
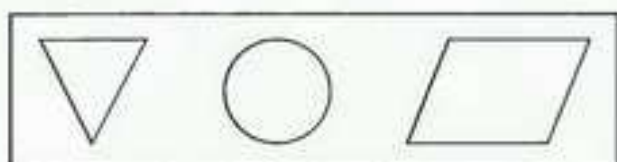

28 Полічи та постав у клітинках крапки відповідно до загальної кількості фігур на малюнках.

Трикутники	—	<input type="text"/>
Чотирикутники	—	<input type="text"/>
Кола	—	<input type="text"/>
Овали	—	<input type="text"/>

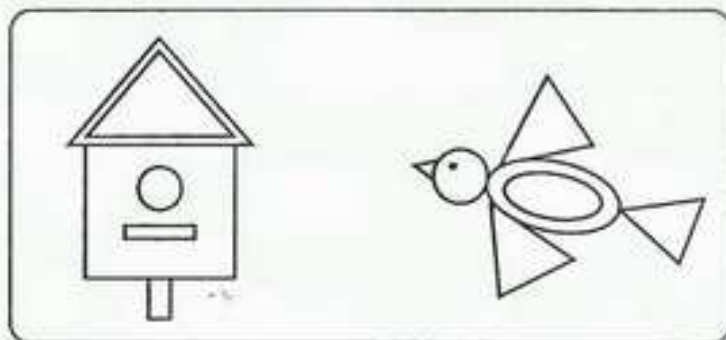

29 Полічи кількість квадратів у кожній фігурі та постав відповідну кількість крапок у клітинках.

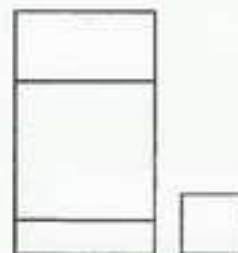
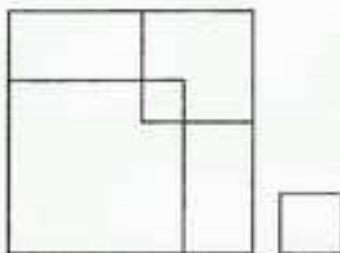
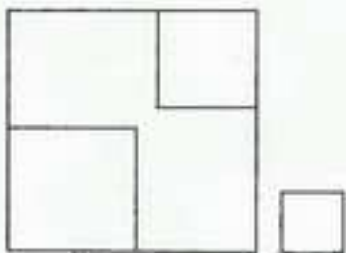



30\* } Склади задачу на віднімання за малюнком.

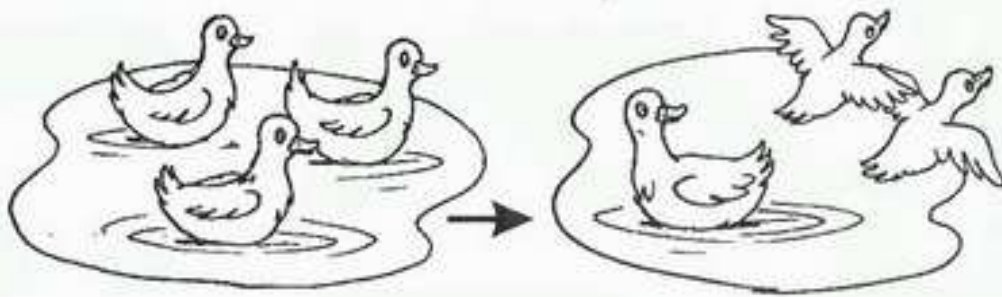

- Запиши розв'язання.

	-	=	
--	---	---	--

- Назви умову, питання та відповідь до цієї задачі.

31 } Розглянь малюнок. Знайди м'ячик під двома сніжинками. Що розташоване ліворуч від нього? Праворуч? Знайди, що намальовано над двома жолудями? Що намальовано під двома грибами?

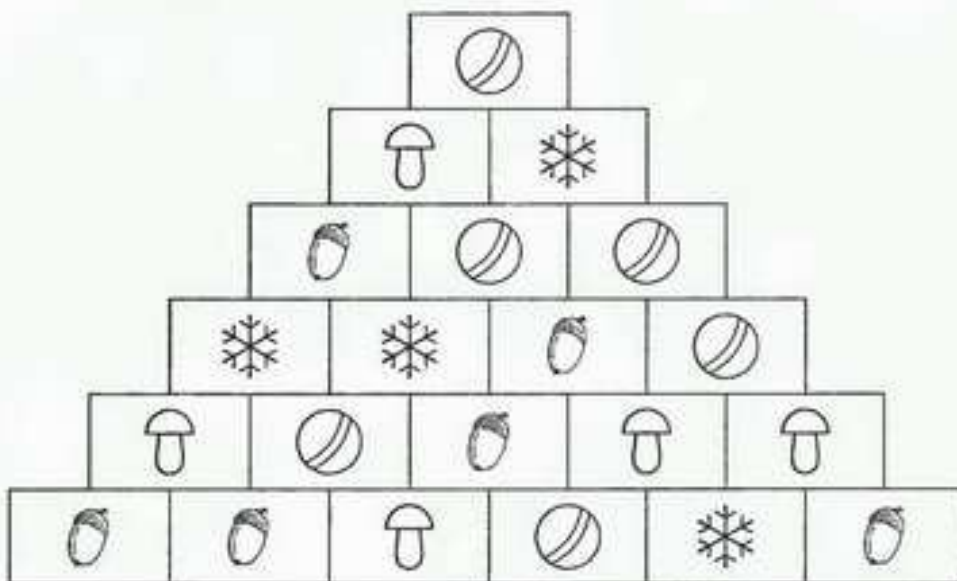

32 } Намалюй картину під диктовку. Починай малювати по клітинках від крапки.

Три клітинки вгору, одна клітинка ліворуч, одна вниз, чотири праворуч, одна вгору, одна ліворуч, сім униз, одна праворуч, дві вгору, дві праворуч, дві вниз, одна праворуч, п'ять угору, одна ліворуч, одна вниз, п'ять ліворуч.

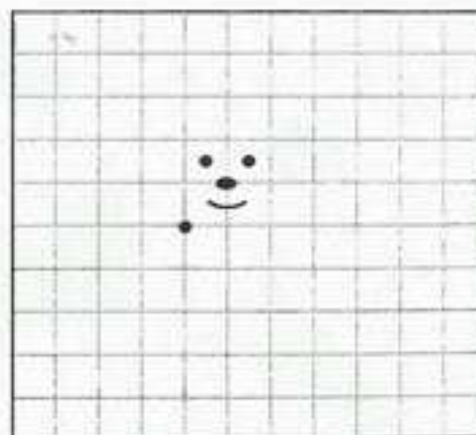

33\*

Допиши сусідів по поверху до кожного числа за зразком так, щоб числа на кожному поверсі складали число 9 у першому будиночку і число 7 — у другому.

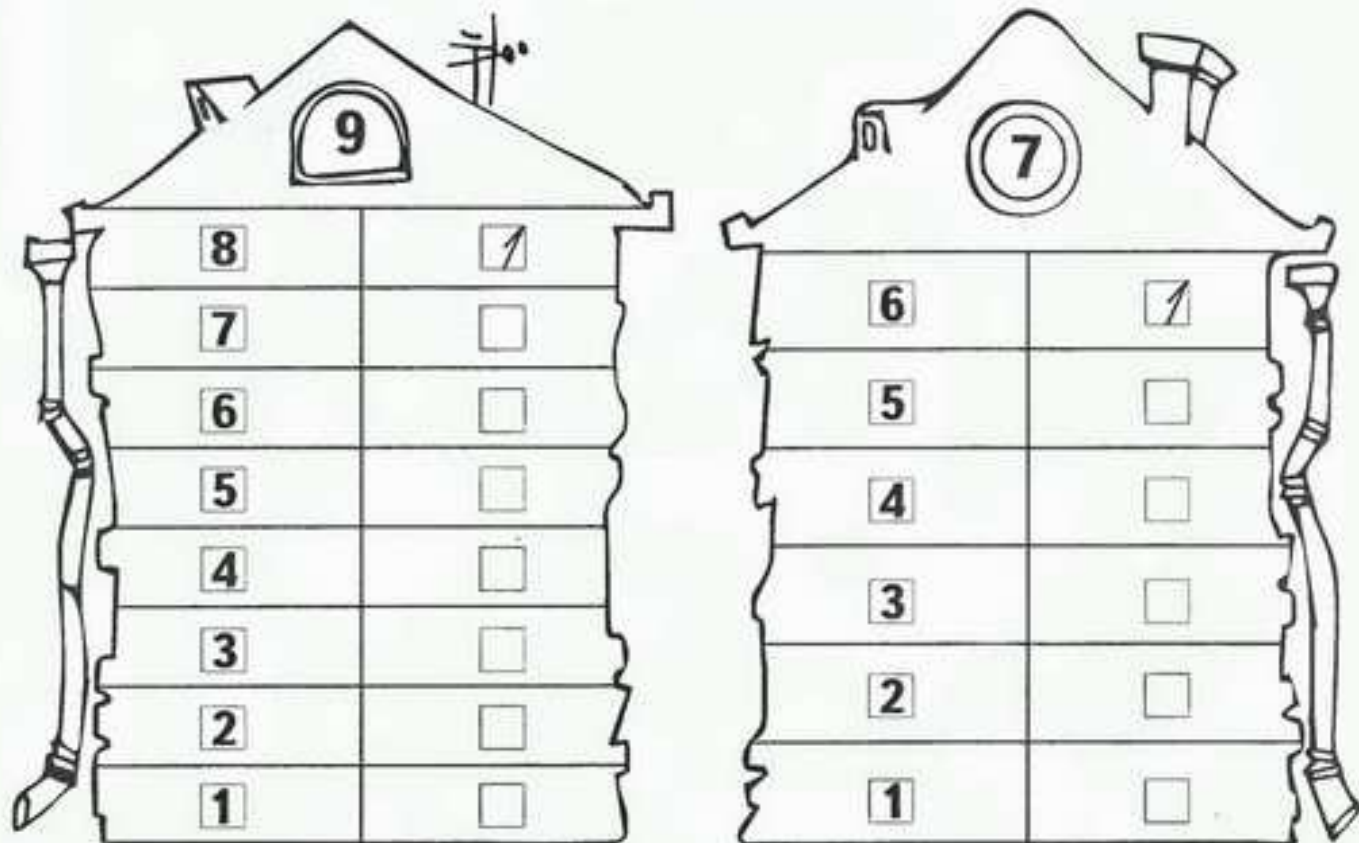

34\*

Заповни клітинки за зразком.

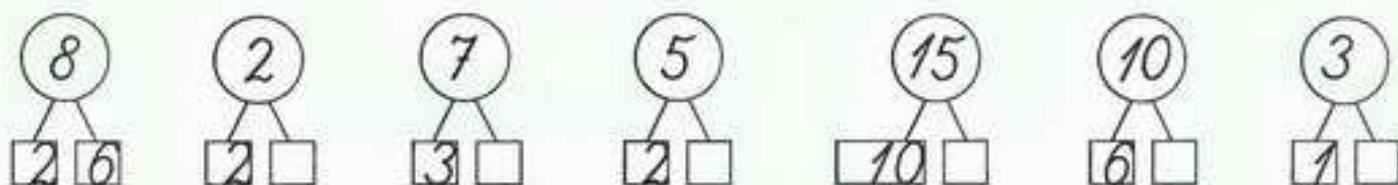

35\*

Запиши у хмаринках склад числа 10 за зразком.

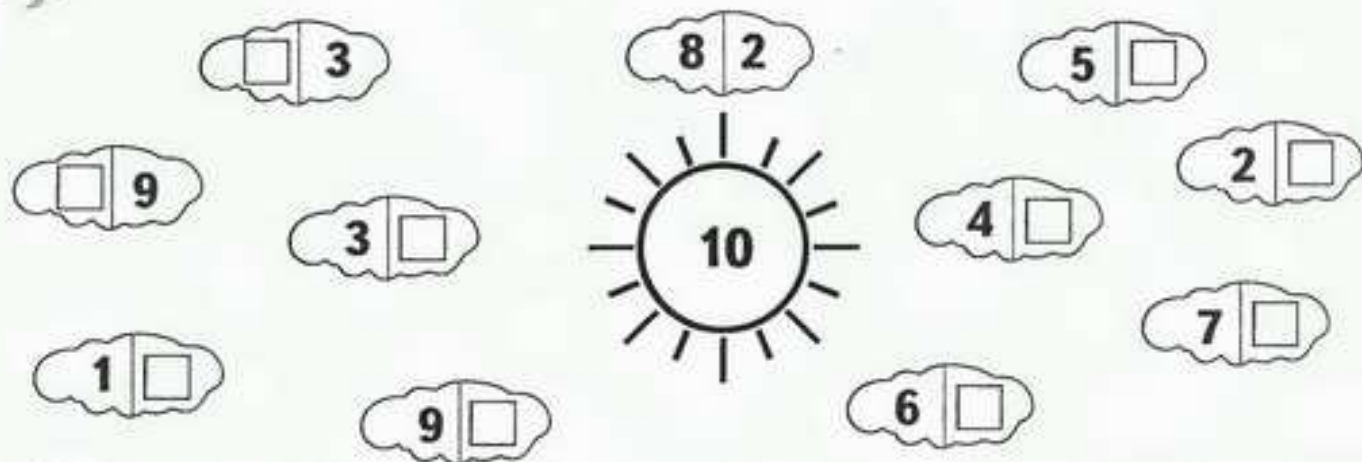

16

ОЦІНКИ: 33. ☺; 34. ☺; 35. ☺.

36 Виконай завдання за зразком.

$$\begin{array}{c} \bullet \bullet \bullet \\ \bullet \bullet \bullet \end{array} - \begin{array}{c} \bullet \bullet \bullet \\ \bullet \bullet \bullet \end{array} = \bullet$$

$$\bigcirc \bigcirc + \bigcirc \bigcirc =$$

$$\triangle \triangle + \triangle =$$

$$\begin{array}{cc} \square & \square \\ \square & \square \end{array} - \square =$$

37\* Щоб дізнатися, яка з машин найшвидша, треба розв'язати приклади на прапорцях (де відповідь — найбільше число, та машина і є найшвидша). Розфарбуй найшвидшу машину.



$$2+1$$

$$\square + \square = \square$$



$$7-1$$

$$\square - \square = \square$$

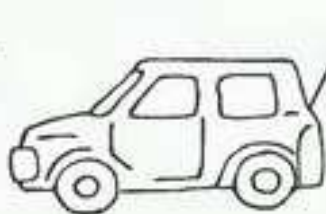

$$3+2$$

$$\square + \square = \square$$

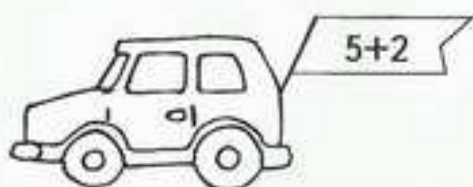

$$5+2$$

$$\square + \square = \square$$



$$4-4$$

$$\square - \square = \square$$

38\* Русалочка розв'язувала приклади, написані на піску. Набігла морська хвиля і змила частину записів. Допоможи Русалочці — впиши пропущені числа.

$$\square + \square = 9$$

$$\square - \square = \square$$

$$\square + \square = 7$$

$$\square - \square = \square$$

$$\square - \square = \square$$

$$\square + \square = \square$$

$$\square - \square = \square$$

$$\square + \square = \square$$



ОЦІНКИ: 36. ; 37. ; 38. .

39\* Розв'яжи задачу (У — умова, П — питання, Р — розв'язання, В — відповідь).

У Миколка вирішив виміряти відстань між двома деревами. Від першого дерева до каменя було три кроки, а від каменя до другого дерева — два кроки.



П Скільки кроків від дерева до дерева? Запиши.

Р  +  =

В Від дерева до дерева  кроків.

40\* Розв'яжи задачу.



У Три руді лисиці грались на траві. З них одна сховалась —

П Скільки ж їх зосталось?

Р  -  =

В Зосталось  лисиці.

41\* Склади та розв'яжи задачі за малюнками. Запиши розв'язання в клітинках.

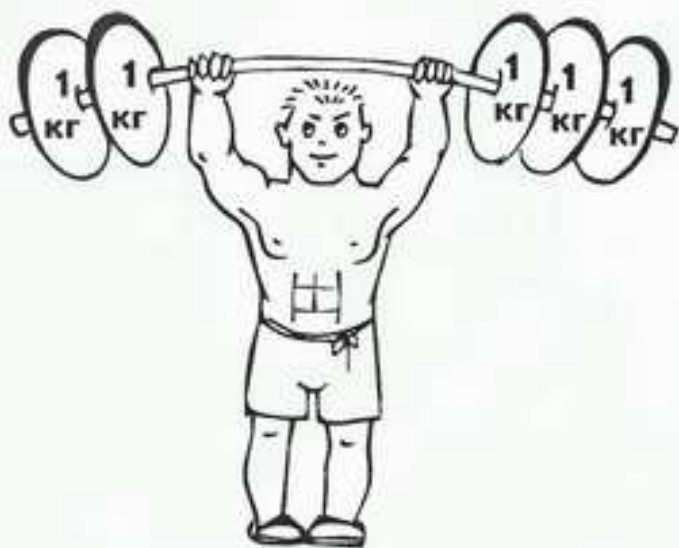

З одного боку:  +  =  (кг)

З другого боку:  +  +  =  (кг)

Атлет разом підняв:  +  =  (кг)

Відповідь: атлет підняв  кг.

Було:



Стало:



Було меду:  +  +  =  (л.)

Лишилося меду:  -  =  (л.)

Відповідь:  банка меду.

42\* Скільки монет на кожному малюнку? А скільки копійок? Запиши, скільки копійок.

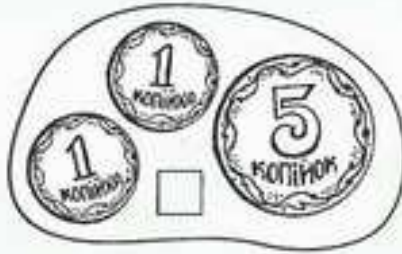

43\* Порівняй. Впиши відповідні знаки (>, <, =).

$13 \square 15$

$15 \square 50$

$50 \square 90$

$15 \square 15$

$100 \square 100$

$80 \square 90$

44\* Допиши цифри на циферблаті годинника. Скажи, за скільки часу велика стрілка пробігає повне коло? А маленька? Скільки хвилин у годині? Скільки годин у добі?

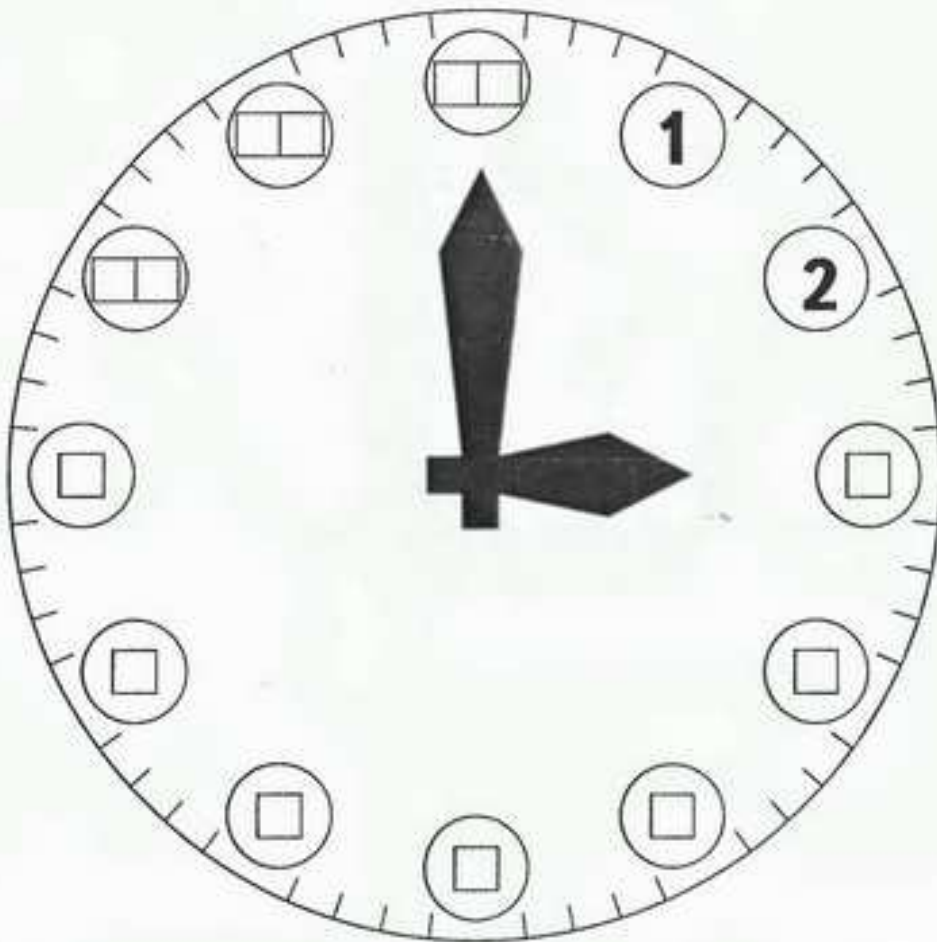

ОЦІНКИ: 42. ; 43. ; 44. .

## 45 Послухай і відгадай загадку Лісовичка.

Ану, хто на здогад швидкий?  
У мене є чотири тітки.

В гості по черзі приходять вони.  
Перша несе кожуха й ковзани.  
Друга усе те ховає від мене:  
Любить не кригу, а листя зелене.

Третю чекаю я з друзями радо —  
У неї гостинці з городу і саду!  
Ще одна тітка відводить до школи.  
Жовтий — у неї улюблений колір.

Що ж це, хлоп'ята, за дивна сім'я?  
Ви вже знайшли для них спільне ім'я?

46\* Продовж нумерувати місяці за порядком. Віконця з назвами зимових місяців розфарбуй синім кольором, весняних — зеленим, літніх — червоним, осінніх — жовтим.

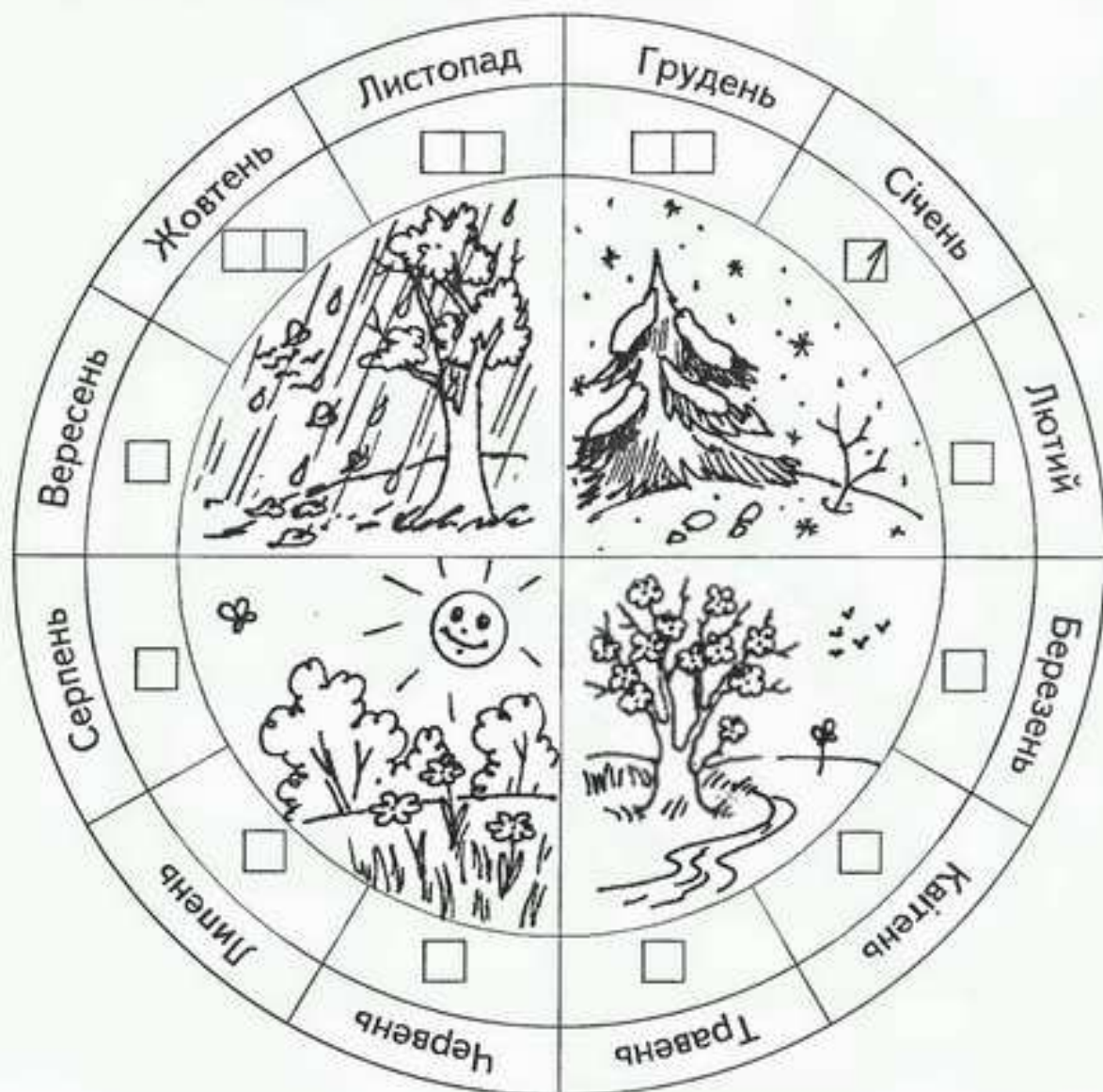

- Назви всі пори року. Скільки їх? Скільки місяців має кожна пора року?  
Назви весняні місяці.

# ЛОГІКА

**Згідно з існуючою практикою, дитина шести років під час вступу до школи повинна мати такі знання та навички:**

1. Володіти елементарними прийомами класифікації: об'єднувати предмети за спільними ознаками, поділяти їх на групи, знаходити зайвий предмет у групі.
2. Володіти прийомами порівняння: умінням установлювати ознаки схожості та відмінності між предметами та явищами (за кількістю, довжиною, шириною, товщиною, висотою, об'ємом, зовнішніми ознаками).
3. Володіти прийомами систематизації: умінням розташовувати предмети у певному порядку, встановлювати між ними певну послідовність на основі двох і більше ознак.
4. Уміти розмірковувати: обгрунтовувати, доводити і відстоювати правильність свого міркування, використовуючи при цьому зв'язки «і...», «...якщо, то...», «...тому, що...».
5. Робити правильні висновки на основі запропонованих ситуацій чи умов.
6. Володіти навичками розв'язування логічних задач, знаходити логічні помилки на малюнках.
7. Уміти відтворювати послідовність подій та складати зв'язну розповідь за картинками.

1

Антон вищий за Богдана, але нижчий за Сашка. Андрійко найнижчий серед усіх. Хлопці вишикувалися за зростом. Поміркуй та назви імена хлопців від найнижчого до найвищого.



2

Наталка, Оксанка й Тетянка прийшли на святковий ранок до дитсадка у сукнях різного кольору: червоній, жовтій та зеленій. Наталка була не в жовтій, Оксанка — не в жовтій і не в зеленій. У якій сукні була кожна дівчинка? Зафарбуй дівчаткам сукні.



НАТАЛКА



ОКСАНКА



ТЕТЯНКА

3

Котик їде не в першому і не в останньому вагоні. Півник — не в середньому і не в останньому вагоні. Зафарбуй жовтим олівцем вагон, у якому їде котик, а коричневим — вагон, у якому їде півник.

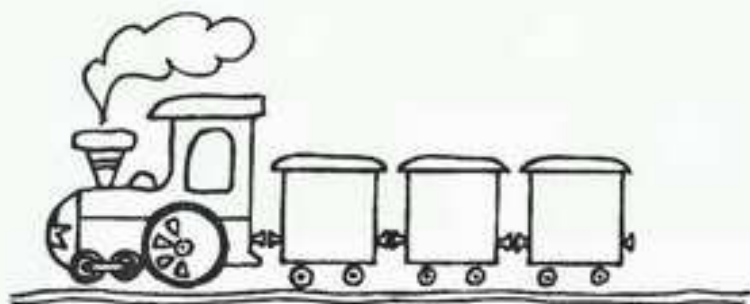



4

Максим з Ірою пішли до лісу збирати гриби та ягоди. Максим збирав не гриби. Покажи стрілочками, що збирала Іра, а що — Максим.



5

Бабуся сплела шарфи для своїх онучок: Оленки, Тетянки та Світланки. Оленчин шарф найдовший, а Тетянин — найкоротший. З'єднай лінією дівчаток із шарфами, які їм належать.



ОЛЕНКА



ТЕТЯНКА



СВІТЛАНКА

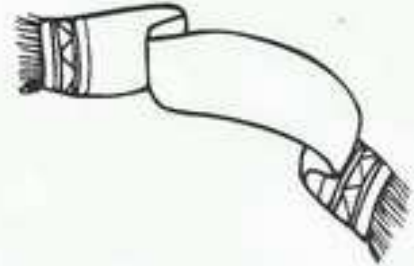
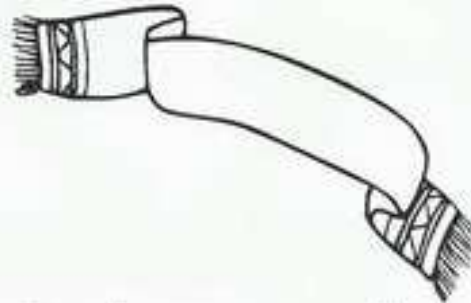
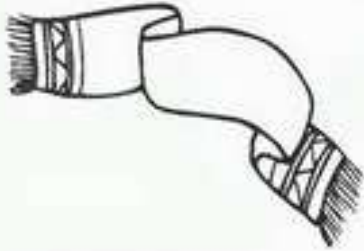

6

Бабка сіла не на квітку і не на листок. Метелик сів не на грибок і не на квітку. Жучок сів не на листок і не на грибок. З'єднай комах лініями із тими місцями, куди вони сіли.

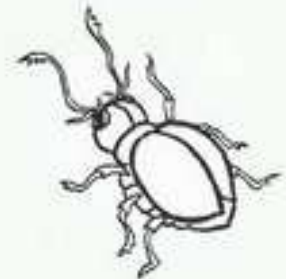
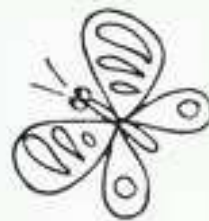

ОЦІНКИ: 4. ; 5. ; 6. .

- Бублик розрізали на три частини. Скільки при цьому зробили розрізів?



- Батон розрізали на чотири частини. Скільки при цьому зробили розрізів?



- У дівчинки було ціле яблуко і дві половинки. Скільки всього яблук було у дівчинки?



- Груша важча від яблука, а яблуко важче від персика. Що важче — груша чи персик?



- Синій олівець товщий, ніж жовтий, а жовтий товщий, ніж червоний. Який олівець товщий: синій чи червоний? Зафарбуй олівці відповідними кольорами.

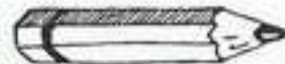
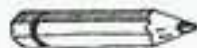

Зафарбуй кружечок біля малюнка, де метеликів більше, ніж квіточок, але менше, ніж грибочків.

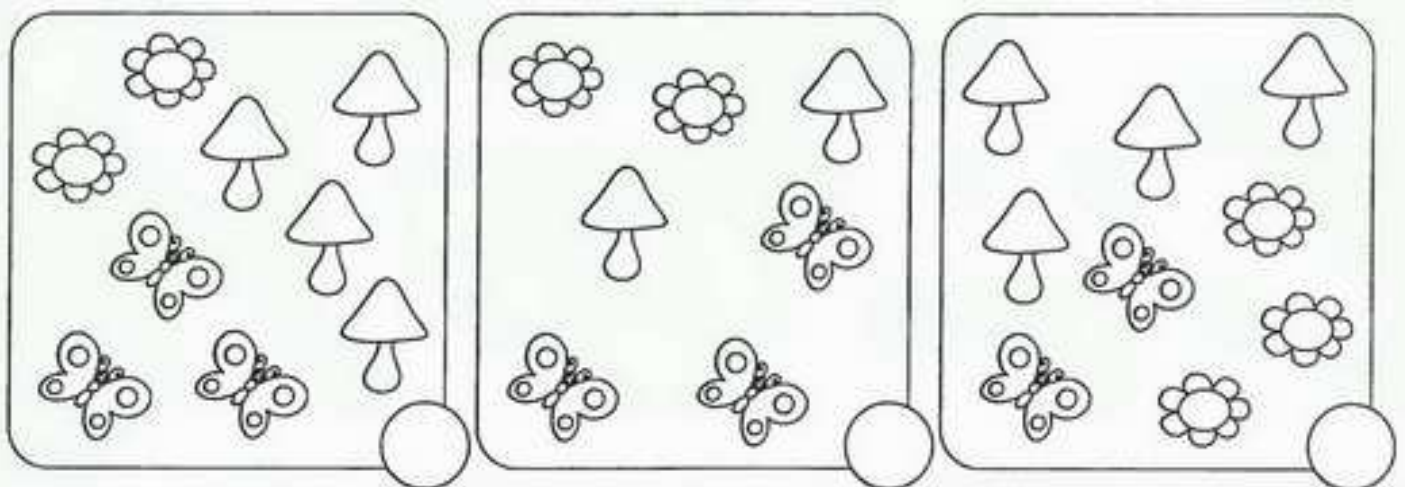

9 Поміркуй і дай відповіді на запитання.

- Скільки ший у п'ятьох журавлів?
- Скільки рогів у двох корів?
- Скільки хвостів у п'ятьох лисиць?
- Скільки вушок у трьох ведмежат?
- Скільки хвостів у двох ослів?
- Скільки очей у двох кошенят?

10\* Поміркуй. Будь уважним!

- У живому куточку дитячого садка живуть два папуги і п'ять рибок. Скільки всього пташок живе у живому куточку?
- 2, 4, 6... А що далі?
- Ранок, день, вечір, а що далі?
- Понеділок, вівторок, середа... А що далі?
- Стоїть у полі дуб. На дубі 3 гілки. На кожній гілці по 2 груші. Скільки всього груш?
- На столі стояли 3 склянки молока. Сашко випив молоко з однієї склянки. Скільки склянок залишилось?
- Що важче — 100 грамів цукерок чи 100 грамів цвяхів?
- У мого батька є двоє дітей: хлопчик та дівчинка. Жоден із них мені не брат. Чому?
- Кого у ставку більше — карасів чи риби?
- Кого в лісі більше — звірів чи зайців?

11 Як виглядає новий сусід Сашка, якщо відомо, що він не кучерявий, не в окулярах, але має веснянки.



ОЦІНКИ: 9. 😊; 10. 😊; 11. 😊.

12

Знайди в кожній рамочці зайвий предмет і закресли його. Поясни, чому він не підходить до решти.

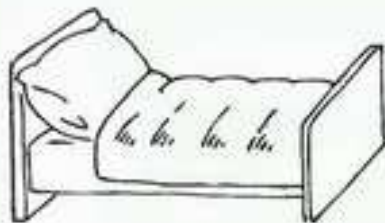

ЛОГІКА

9

2

1

8

5

3

=

4

7

13

Підкресли малюнки, на яких зображено предмети, котрі можна закрити (зачинити).

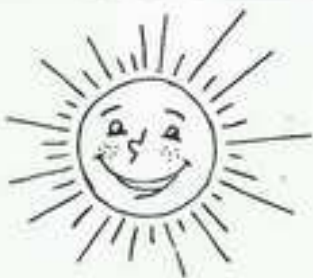

26

ОЦІНКИ: 12. ; 13. .

14

Зафарбуй кружечки біля предметів, виготовлених із паперу, жовтим кольором, виготовлених із металу — зеленим кольором, виготовлених із дерева — синім. Назви ще кілька предметів, окрім зображених, які виготовляють із паперу, із металу, із дерева.

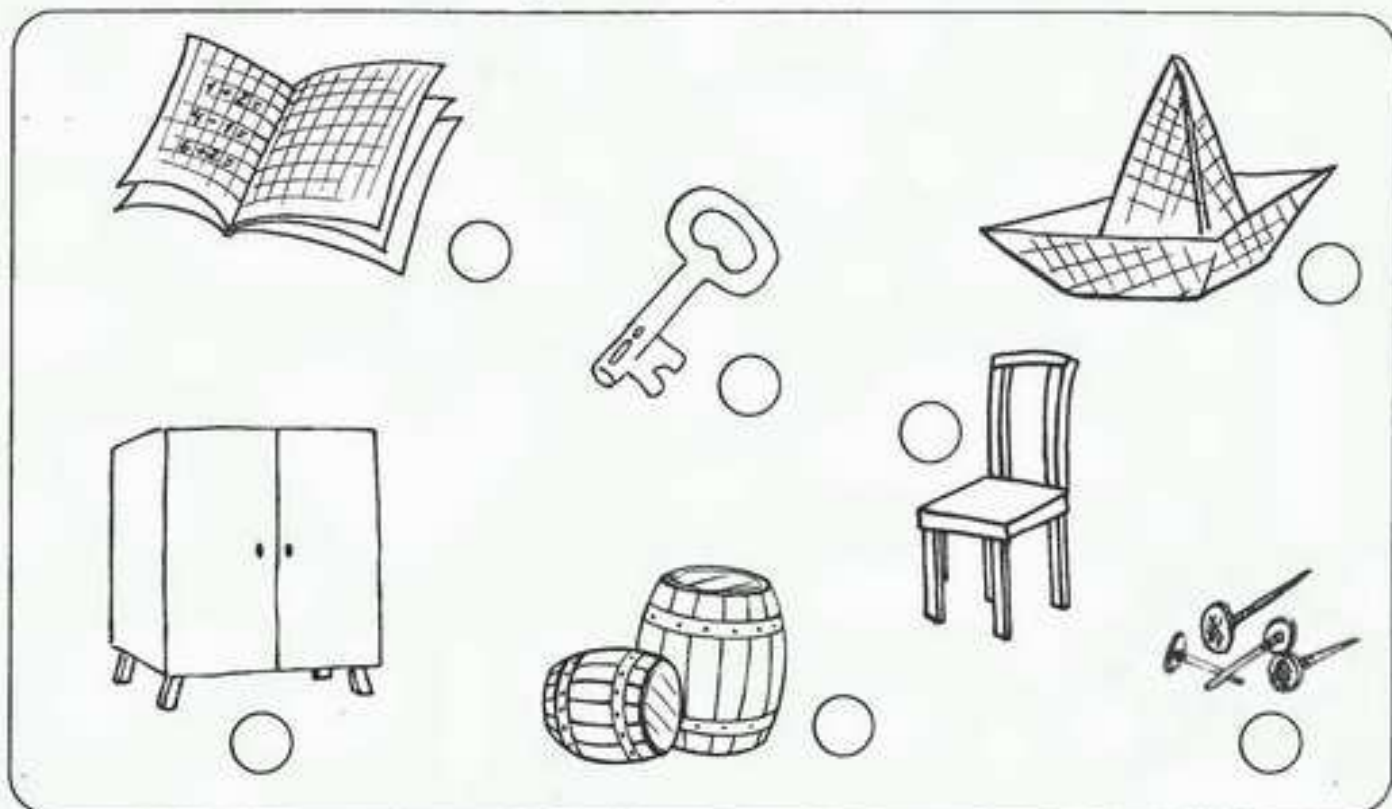

15

Поміркуй, у якому порядку малювалися ці картинки. Постав у кружечку біля малюнка, що був спочатку, одну крапку, біля наступного — дві крапки і так далі.

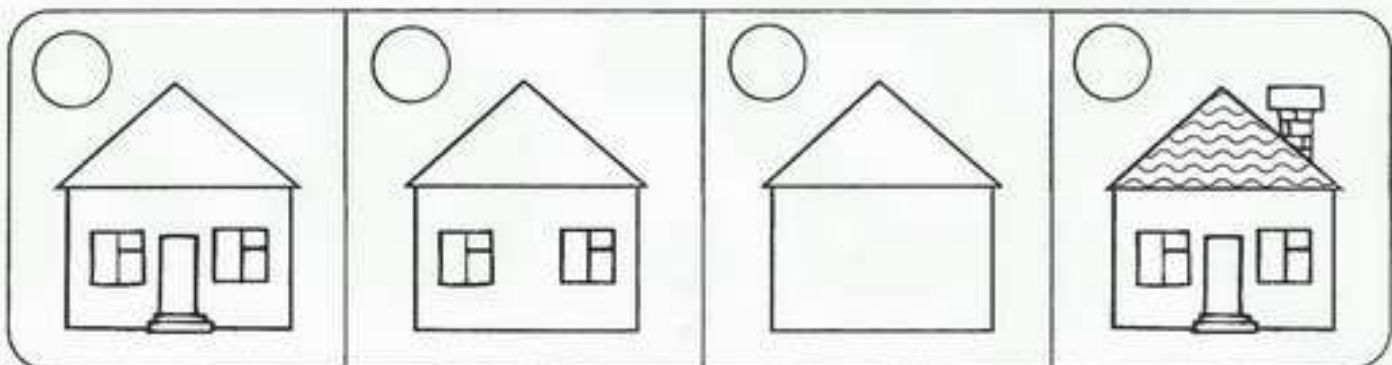
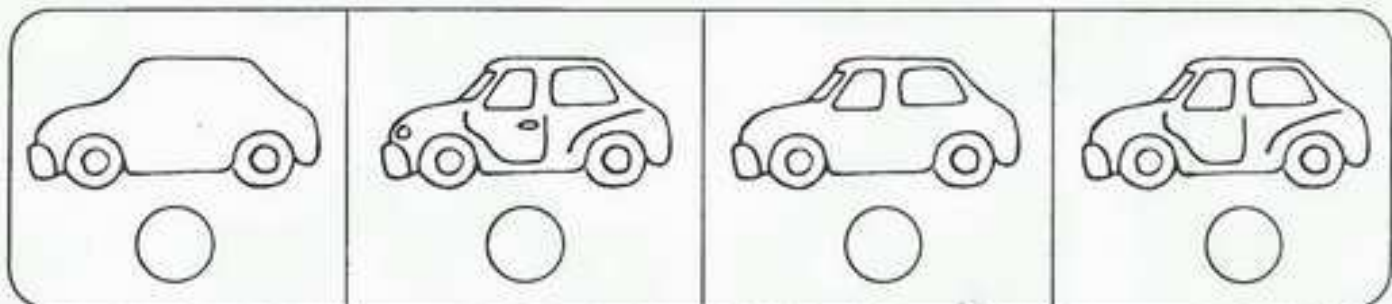

ОЦІНКИ: 14. (0.0); 15. (0.0).

27

16\*

Поміркуй, за якою ознакою згруповано фігури у кожній рамочці.

ЛОГІКА

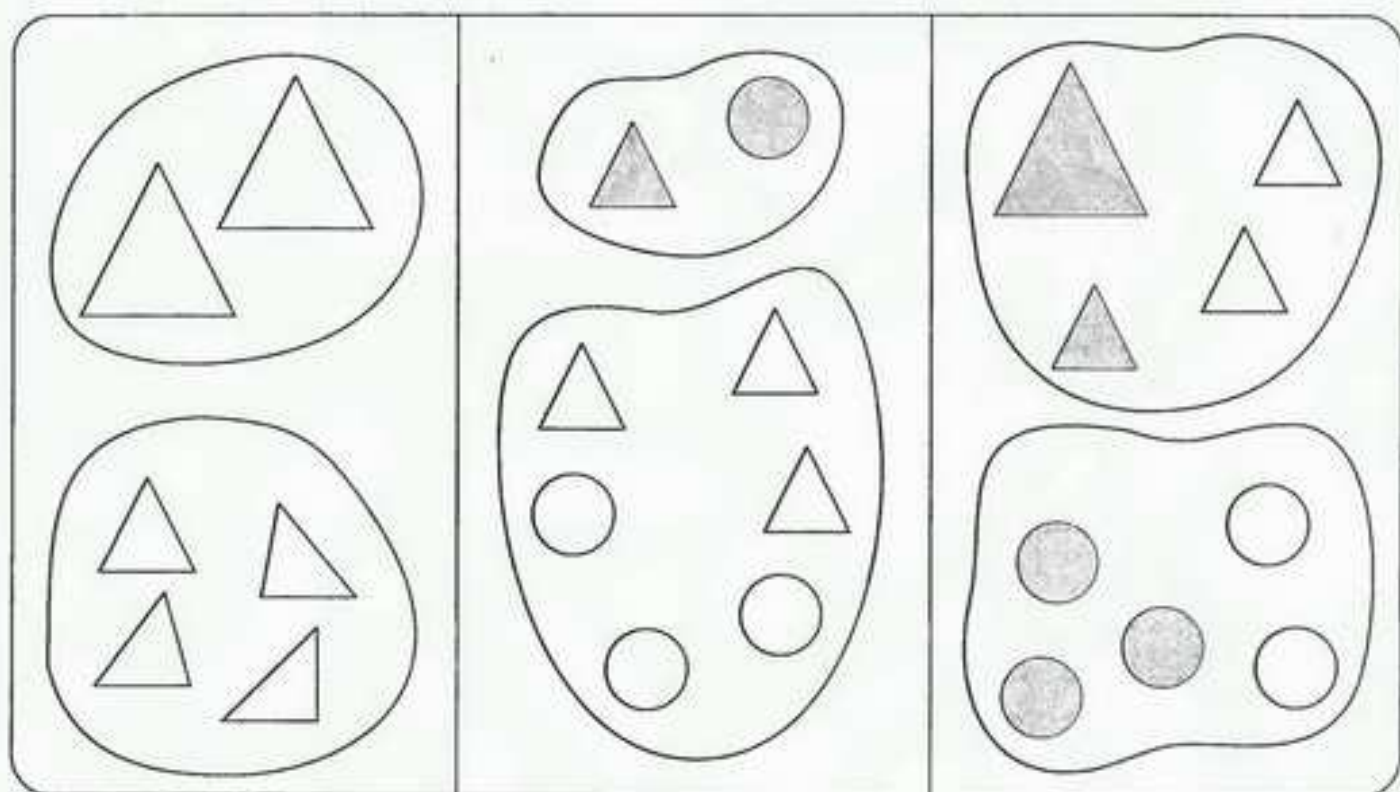

17\*

У першій групі з'єднай лініями фігури, однакові за кольором. У другій групі з'єднай лініями предмети, однакові за формою, у третій — однакові за розміром.

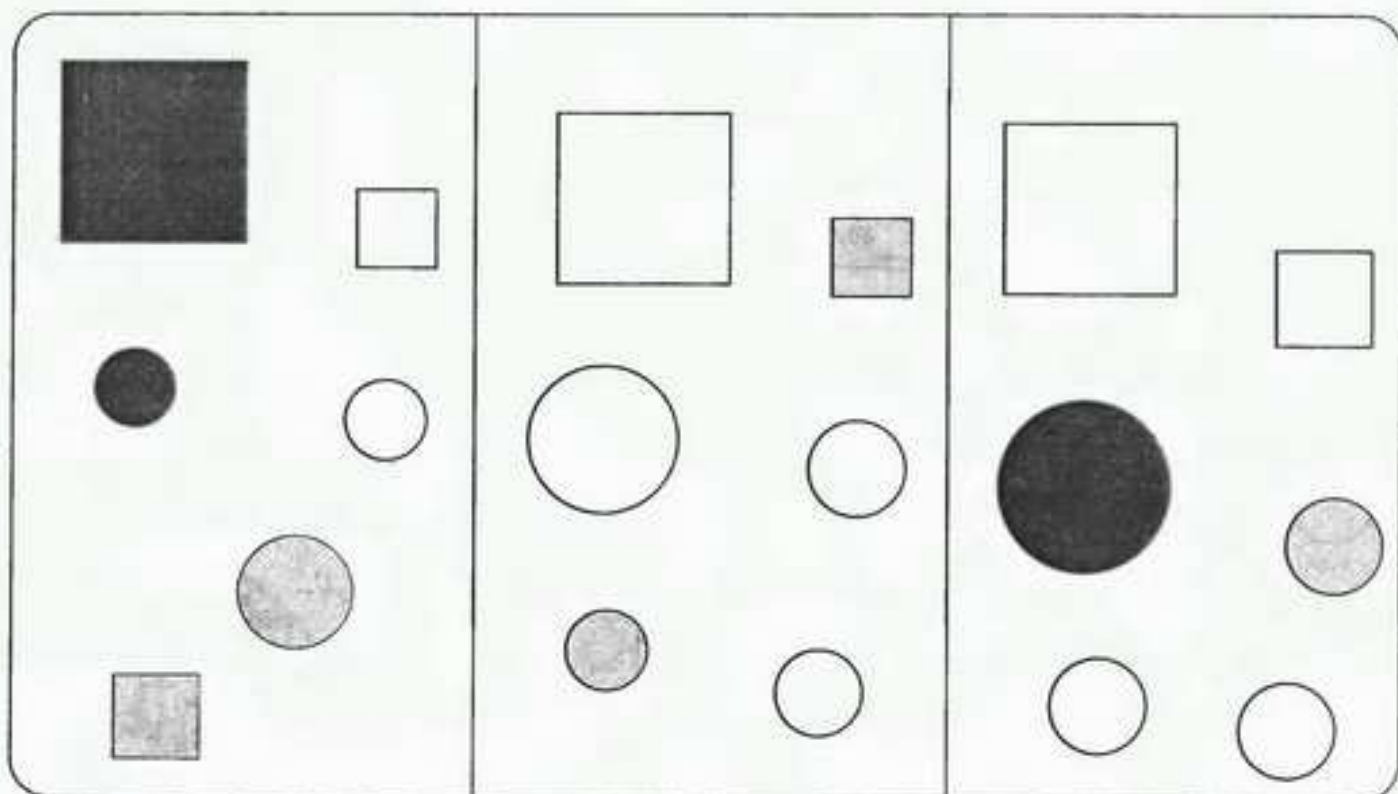

18

Поміркуй, у який куваль у кожній рамочці можна налити більше води.  
Чому?

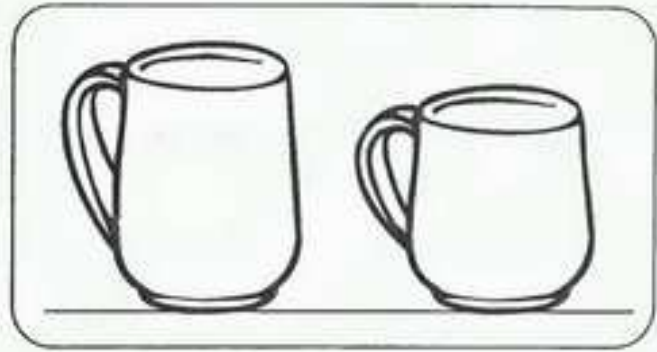
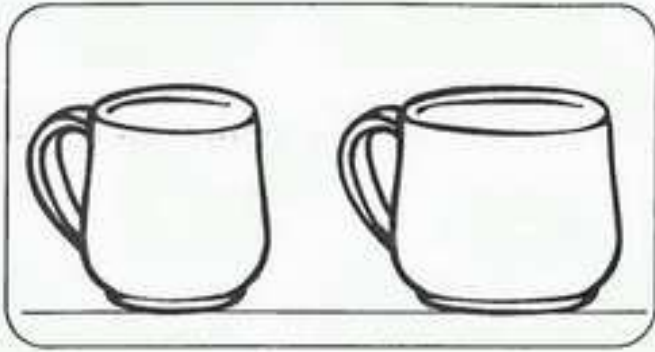

19

Поміркуй, чого більше поміститься в кошику — вишень чи яблук.  
Чому?

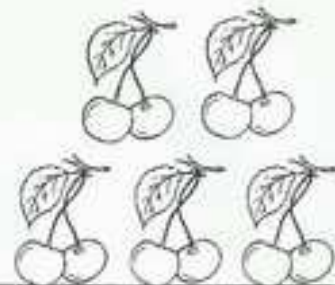
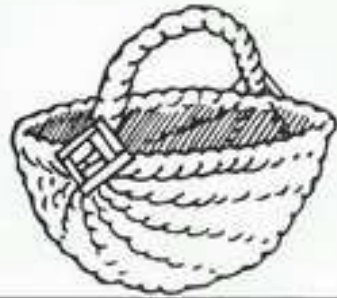
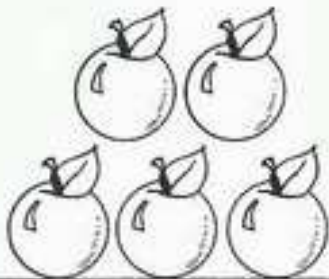

20

Поміркуй, для виготовлення якої гірлянди знадобилося більше деталей.  
Чому?

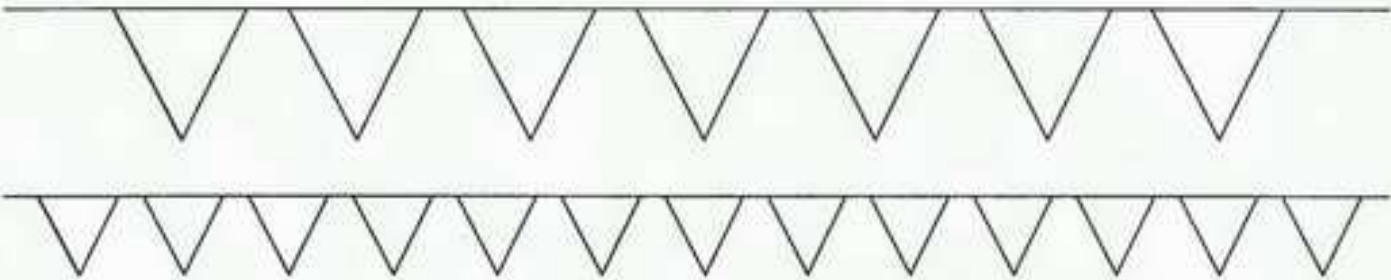

21\*

Зафарбуй маленькі кубики так, щоб великий кубик був між червоним і синім, жовтий — ліворуч від червоного, але праворуч від зеленого.

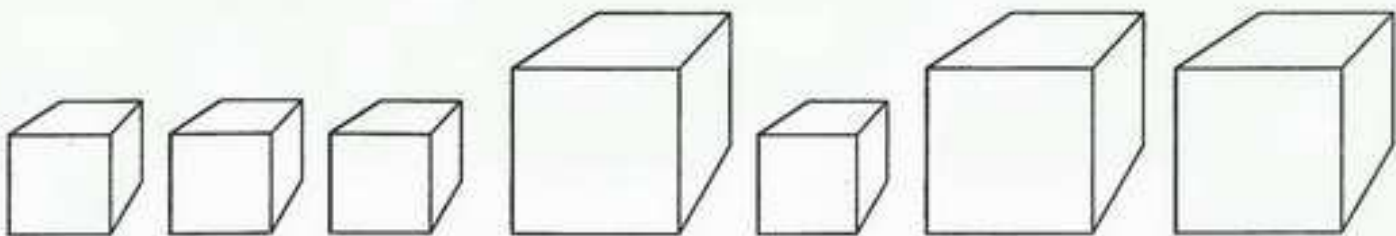

ОЦІНКИ: 18. 😊 ; 19. 😊 ; 20. 😊 ; 21. 😊 .

29

Поміркуй і покажи стрілочкою, який із предметів, намальованих праворуч, повинен стояти замість знака питання. Поясни свій вибір.



=



=

?



=



=

?



Забери 2 сірники так, щоб:

- залишився один прямокутник;
- залишилися два квадрати.





24

Знайди і з'єднай лінією за зразком споріднені пари малюнків. Пояснюючи, розмірковуй так: «Душ і рушник — споріднені предмети, тому що рушником користуються після душу».

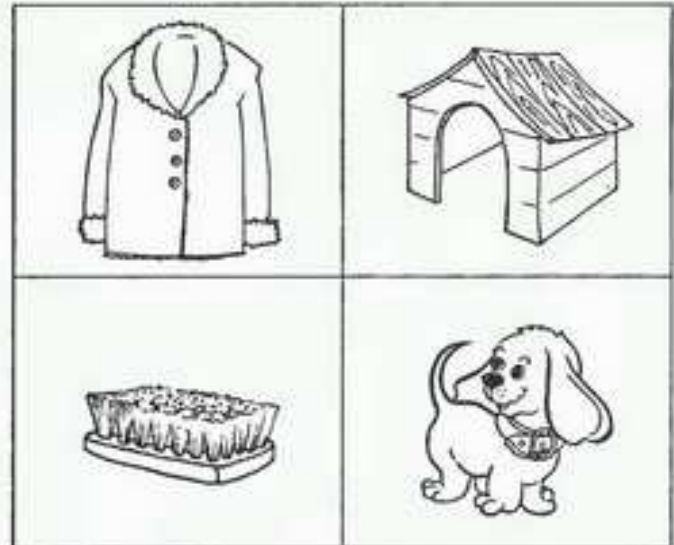
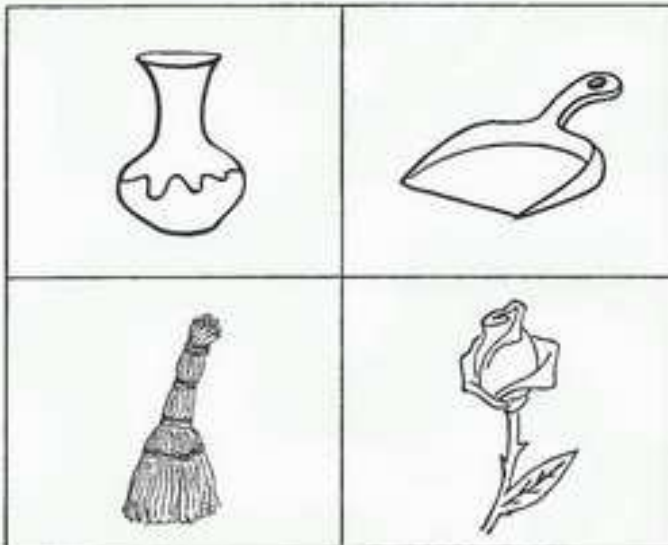
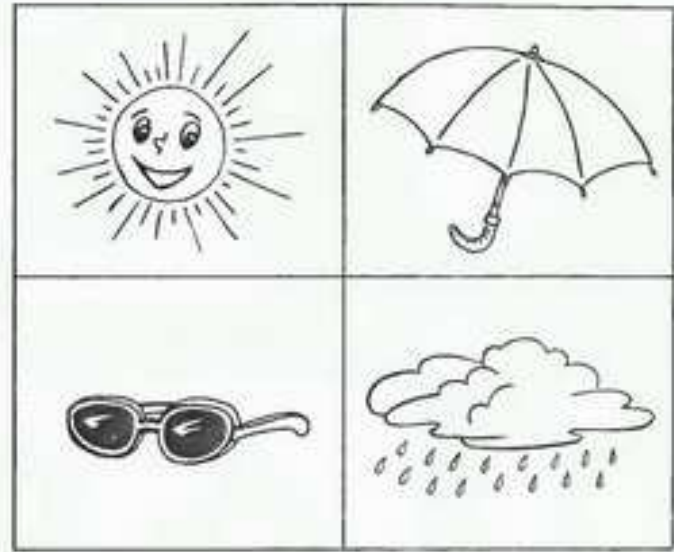
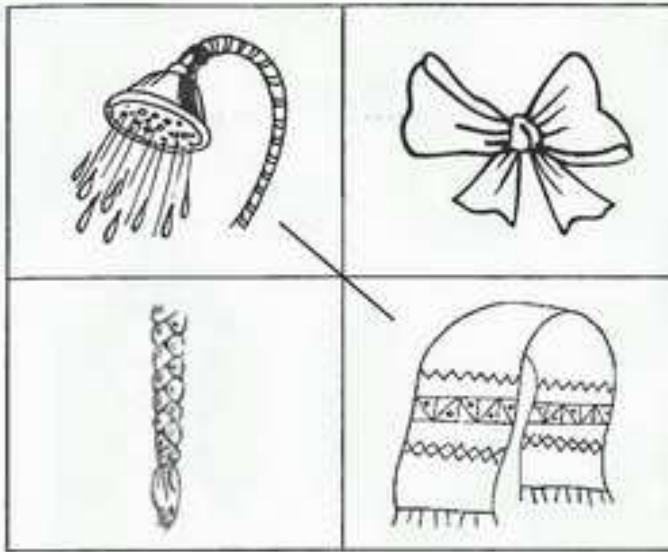

ЛОГІКА

25

Поділи за зразком двома прямими лініями кожен з фігур так, щоб у кожній частині було по одній зірочці.

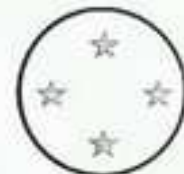
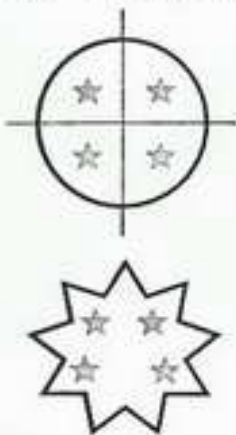

ОЦІНКИ: 24. (6,8); 25. (6,8).

31

Поміркуй, чим схожі і чим відрізняються предмети, зображені на малюнках. Розмірковуй, наприклад, так: «Акваріум, клітка й шпаківня схожі тим, що все це — неживі предмети, зроблені руками людей. Це будиночки для живих істот. Але вони різні за розміром, зроблені з різних матеріалів. І мешкають у них різні тварини».

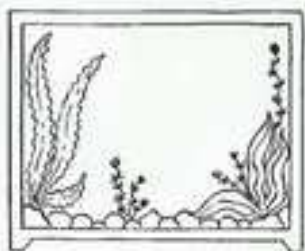

Поміркуй і дай відповіді на питання. Поясни кожну відповідь, користуючись словами «...тому, що...».

- Оленка живе на п'ятому поверсі, а Тетянка — на сьомому. Хто швидше виходить гуляти? Чому?
- Коли Оксанка довше вдягається — узимку чи влітку? Чому?
- Тато із друзями вирушив на рибалку, а мама з подругами — до магазину. Хто з них більше втомиться? Чому?

# УВАГА

**Згідно з існуючою практикою, дитина шести років під час вступу до школи повинна мати такі знання та навички:**

1. Мати стійку увагу (вміти виконувати завдання, не відволікаючись, протягом приблизно 15 хвилин).
2. Уміти знаходити 5—7 відмінностей між предметами.
3. Уміти утримувати в полі зору 6—8 предметів.
4. Уміти знаходити 5—7 пар однакових предметів.
5. Уміти виконувати завдання відповідно до зразка.
6. Уміти копіювати візерунок або рух.

**На співбесіді під час вступу до школи дитину можуть також попросити продемонструвати такі додаткові знання й навички:**

1. Знаходити потрібні цифри, букви і навіть слова серед ряду інших цифр, букв, слів.
2. Знаходити зайві букви у словах.
3. Орієнтуватися у поняттях «спереду — ззаду», «зверху — знизу», «зліва — справа» у різних, не зовсім звичних ситуаціях.
4. Уміти відрізнити на слух потрібні цифри, букви, слова із загального їх потоку.

1

Знайди та обведи в кожному рядку однакові фігури.

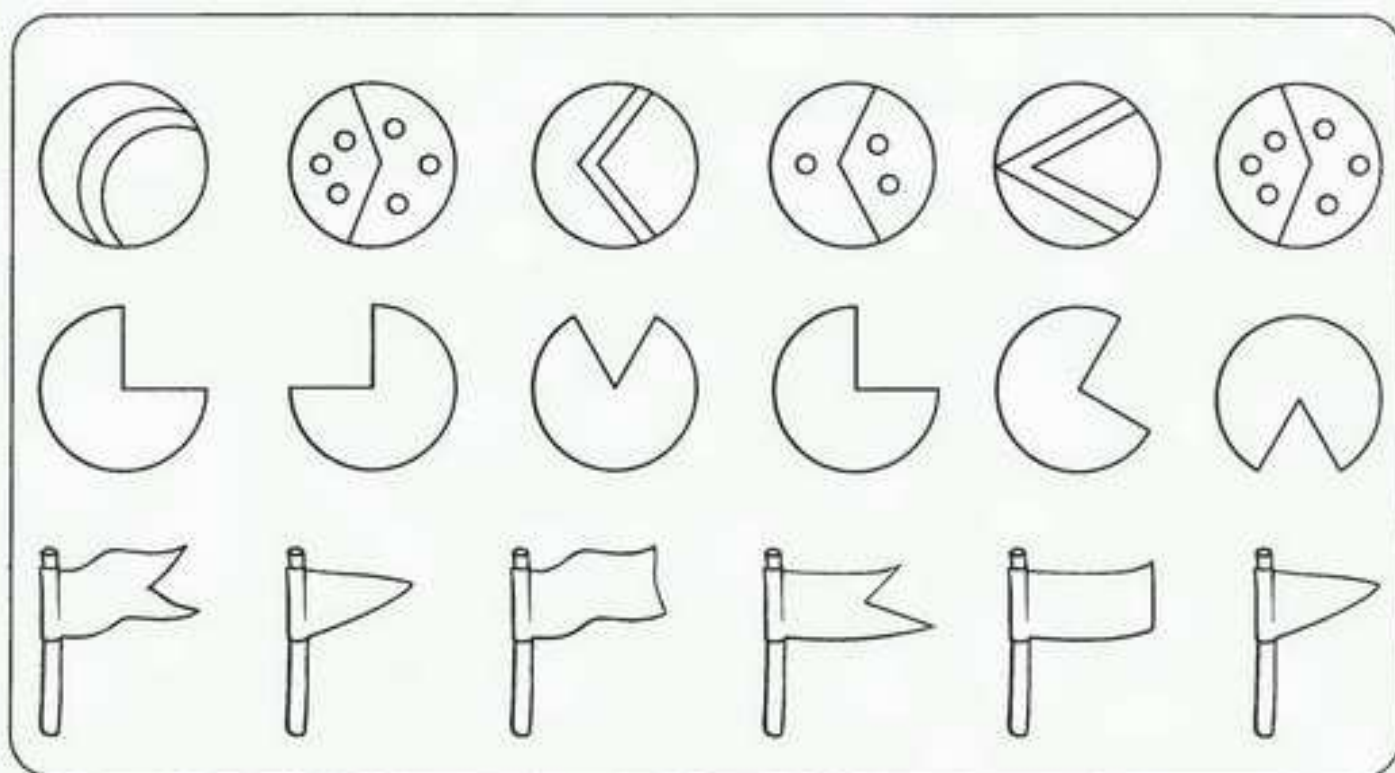

УВАГА

2\*

Уважно розглянь канати й полічи, скільки вузлів на кожному з них.

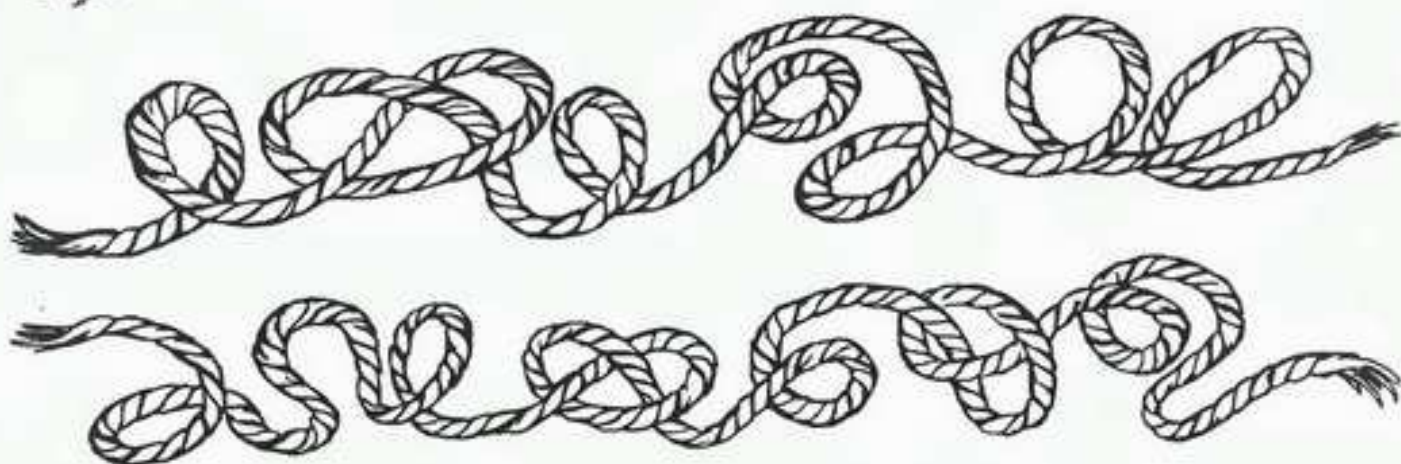

3

З'єднай лініями однакових метеликів.

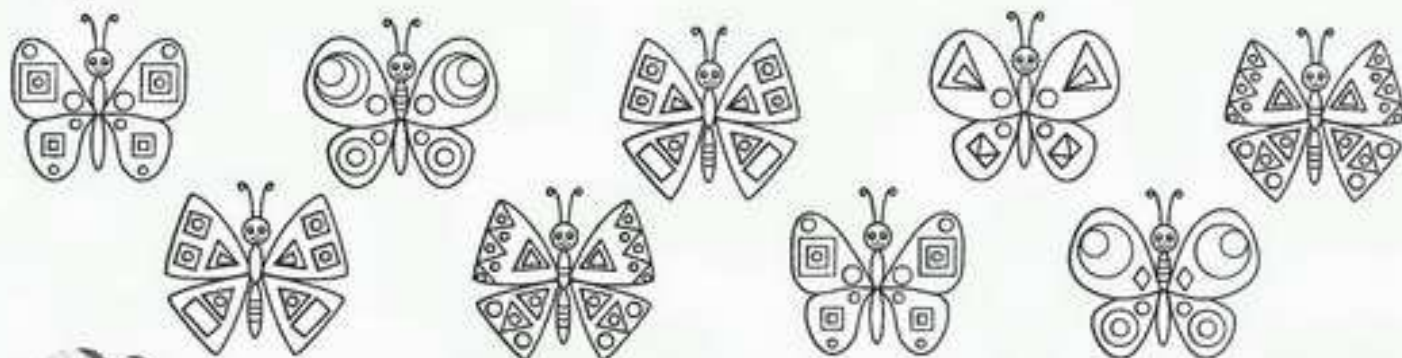

3 З'єднай лініями однакові фігури.

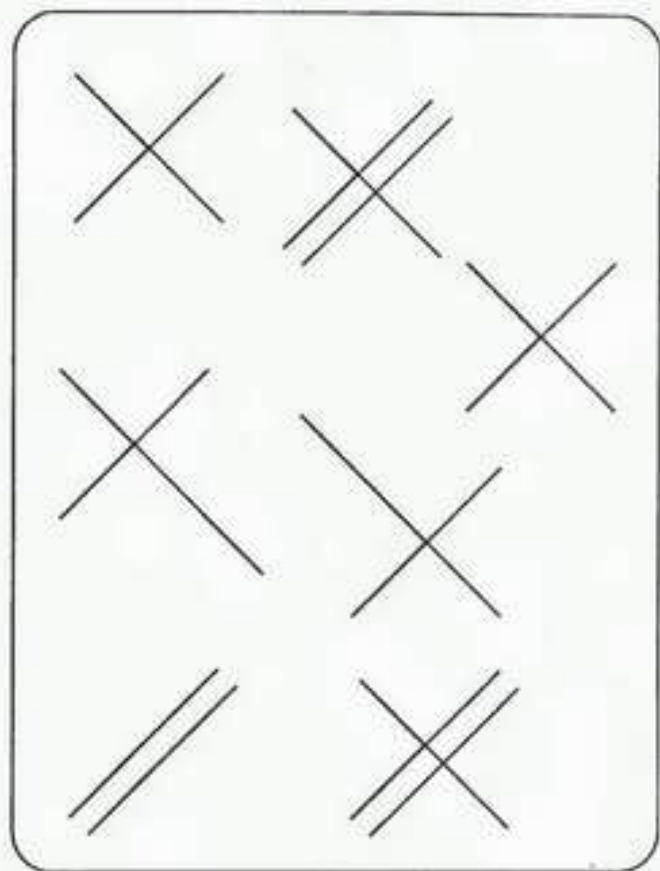
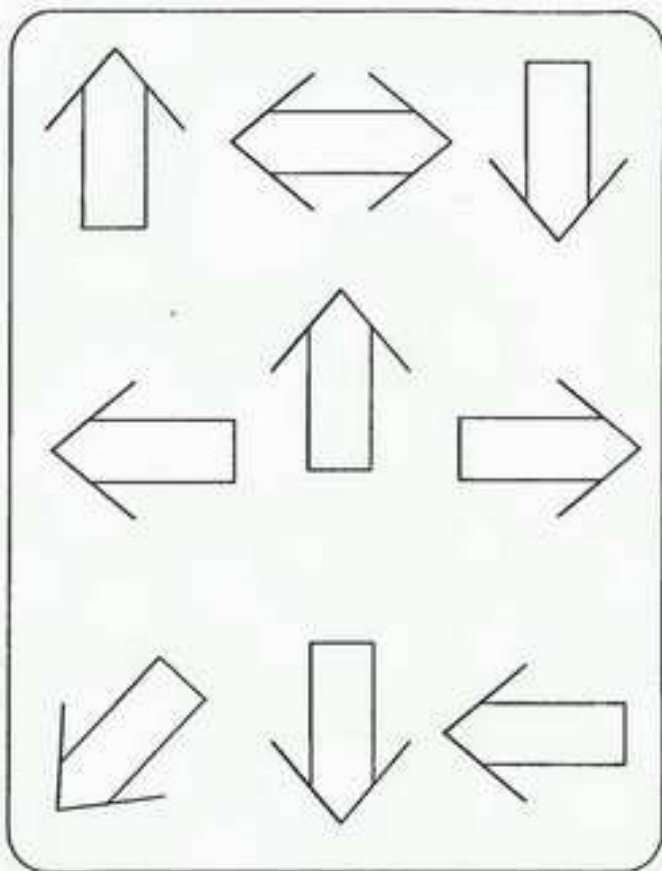

4 Знайди та назви відмінності в малюнках.

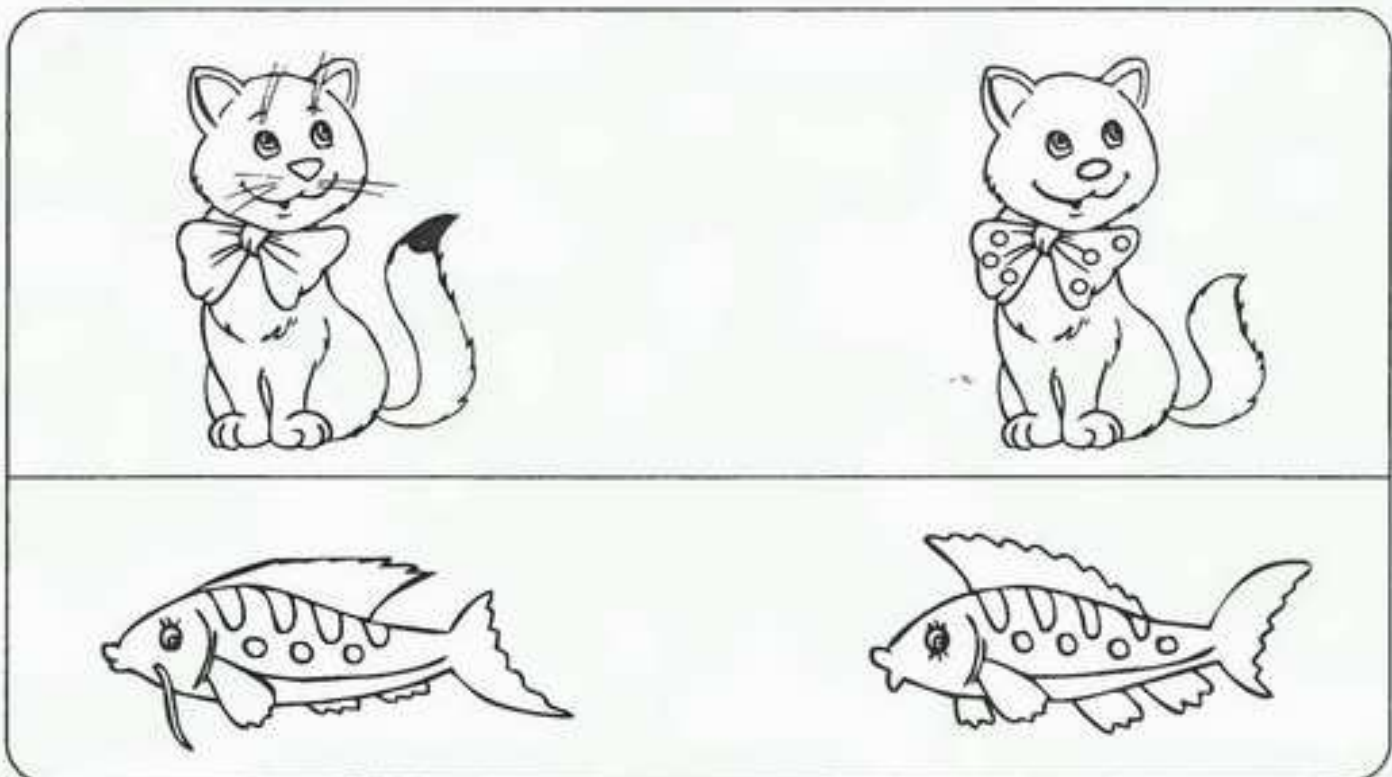

УВАГА

Примітка. У малюнках з котиками в відмінності; з рибками — 8.

ОЦІНКИ: 3. 😊 ; 4. 😊 .

5 Закінчи малюнки, щоб вони збігалися зі зразками у рамочці.  
(Ведмедик усюди має бути сумним, поросятко — усміхненим тощо.)

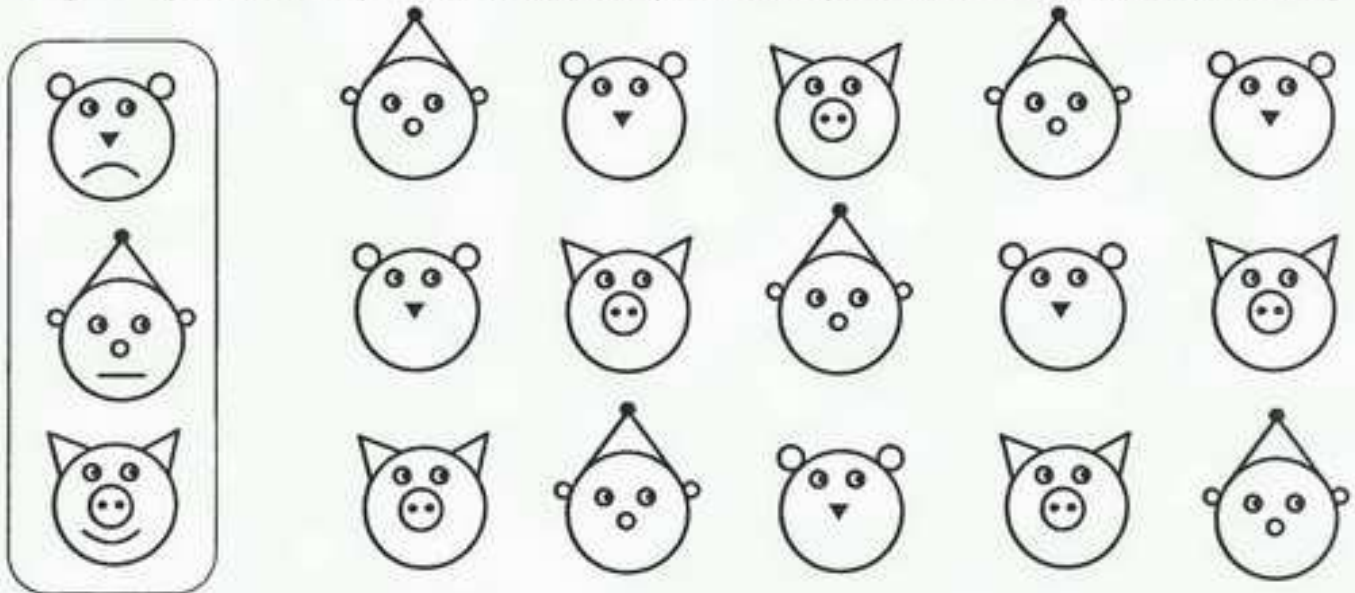

6 Домалюй картинки так, щоб вони стали однаковими.

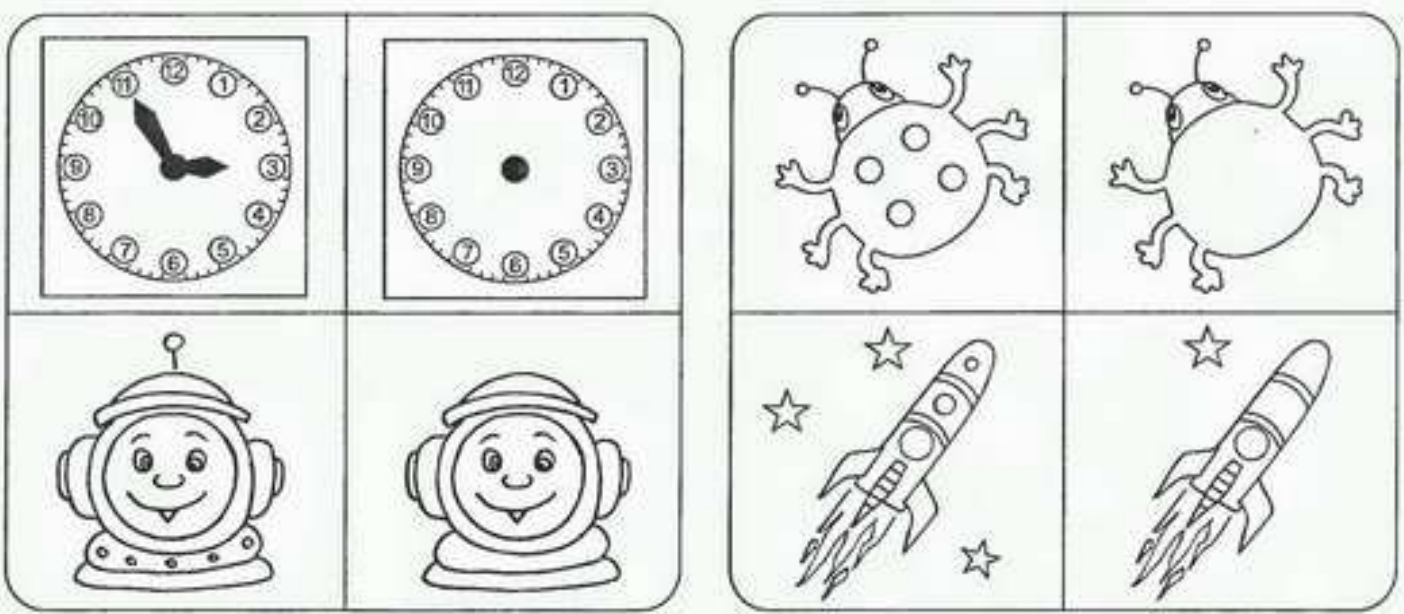

7 Знайди помилки в тому, як нанизано намистинки. Закресли зайві намистинки.

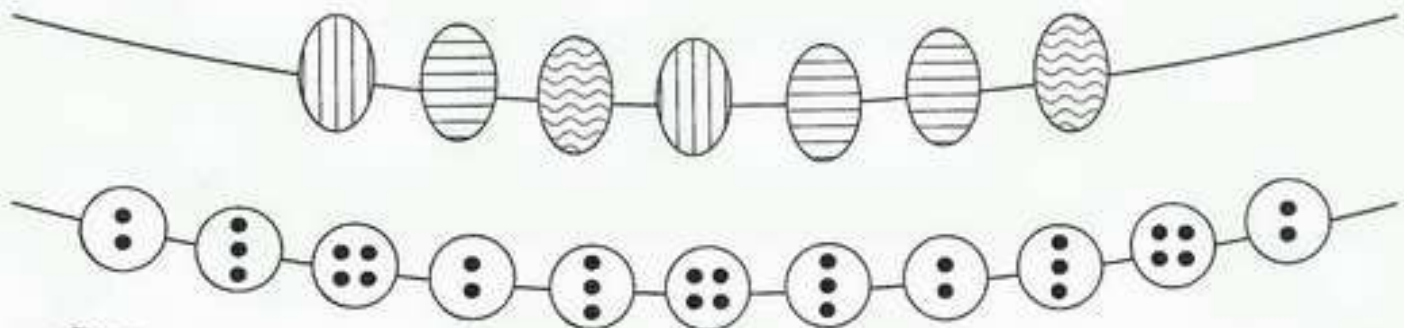

УВАГА

8 Знайди в кожному рядку таку групу фігур та обведи її.

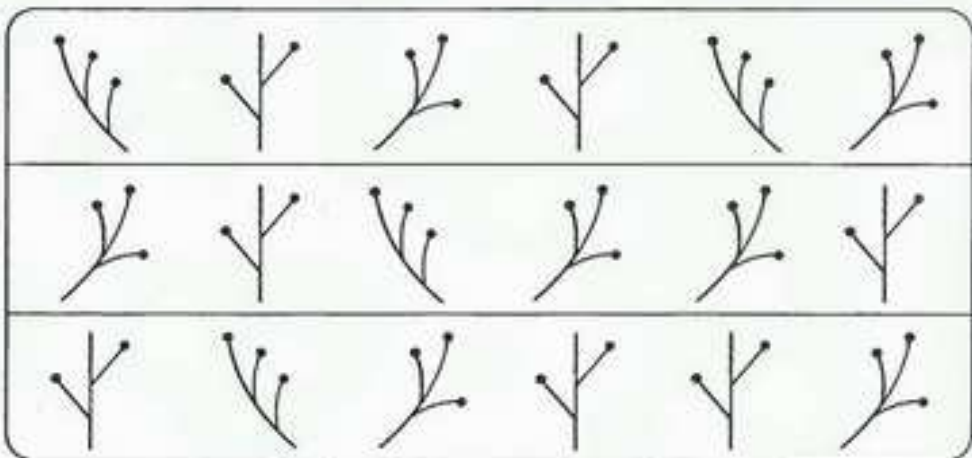
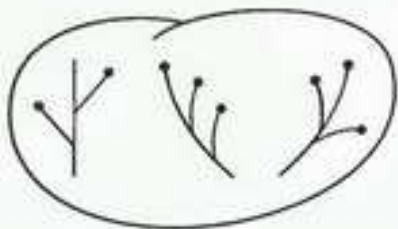
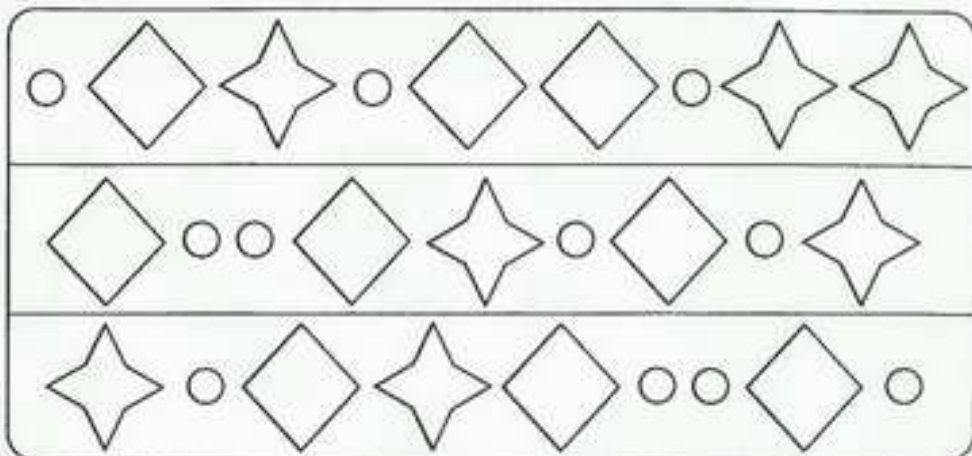
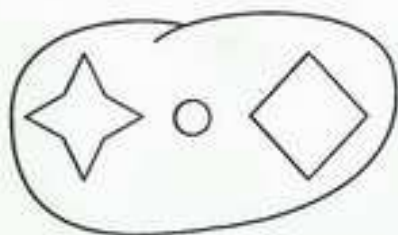

УВАГА

9 Домалюй праворуч фігури, яких бракує. Взаємне розташування фігур не має значення.

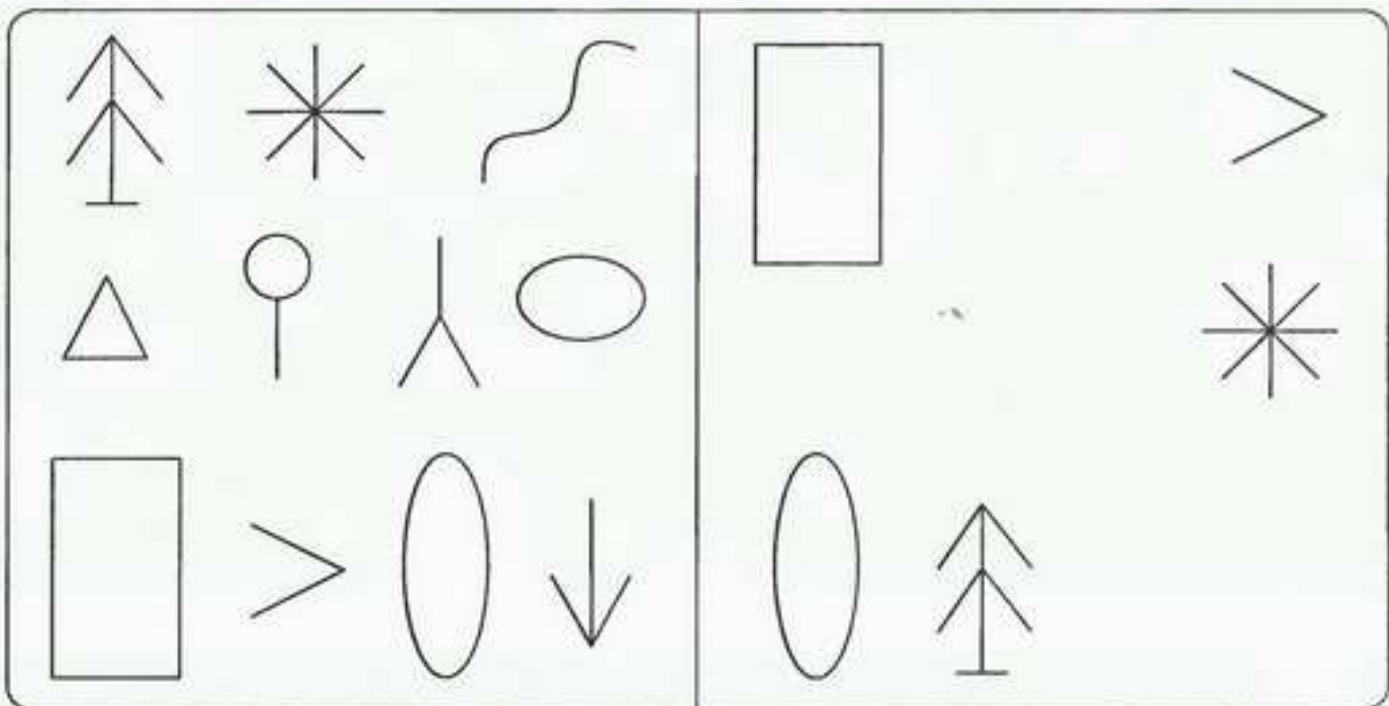

10\*

Напиши в рамочках на малюнках праворуч номери фігур, яких там не вистачає. (Порядок фігур не має значення.)

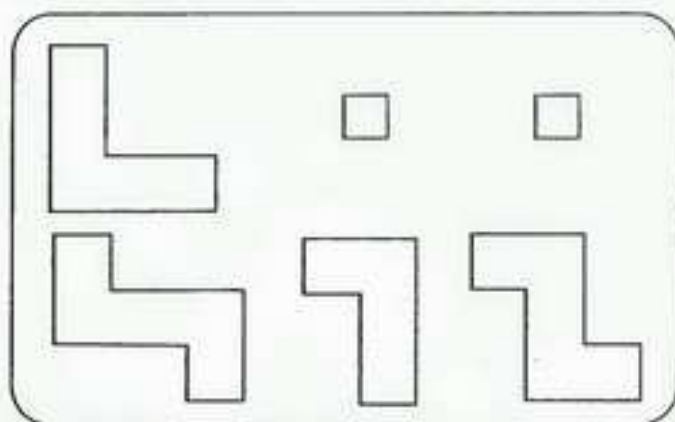
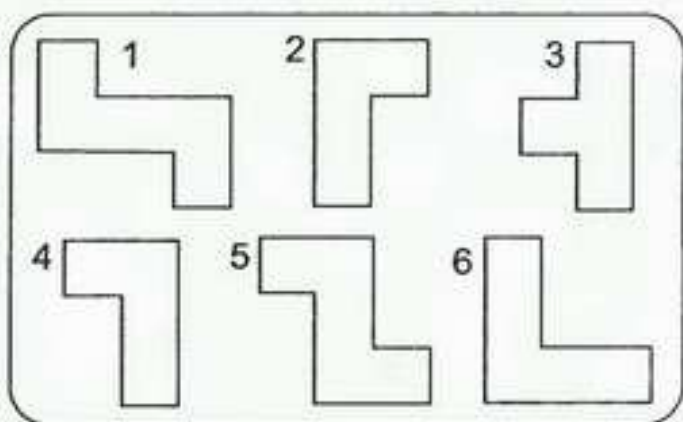
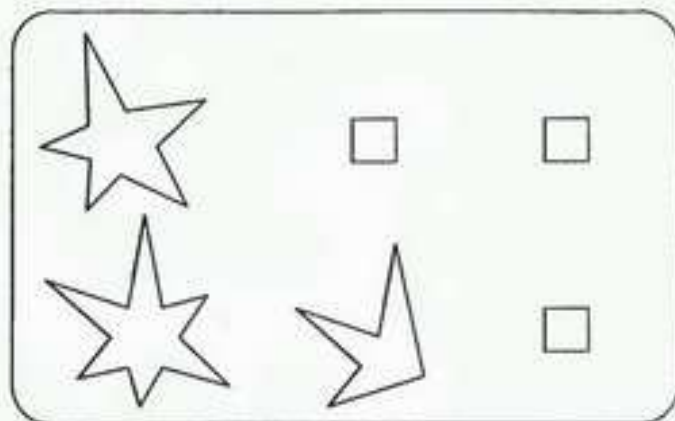
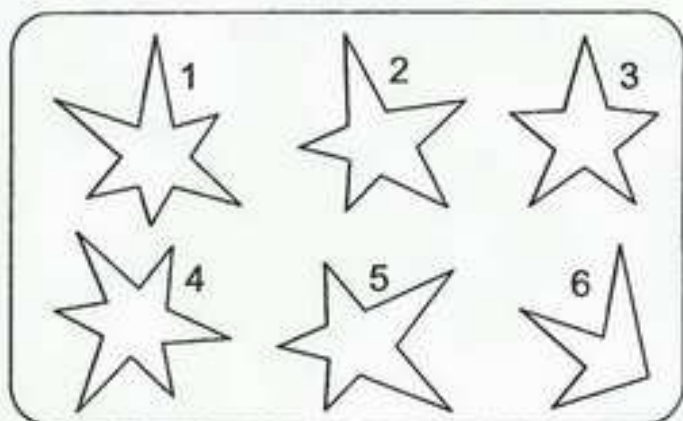

УВАГА

11

Знайди однакові фігури: спочатку — за формою, потім — за візерунком.

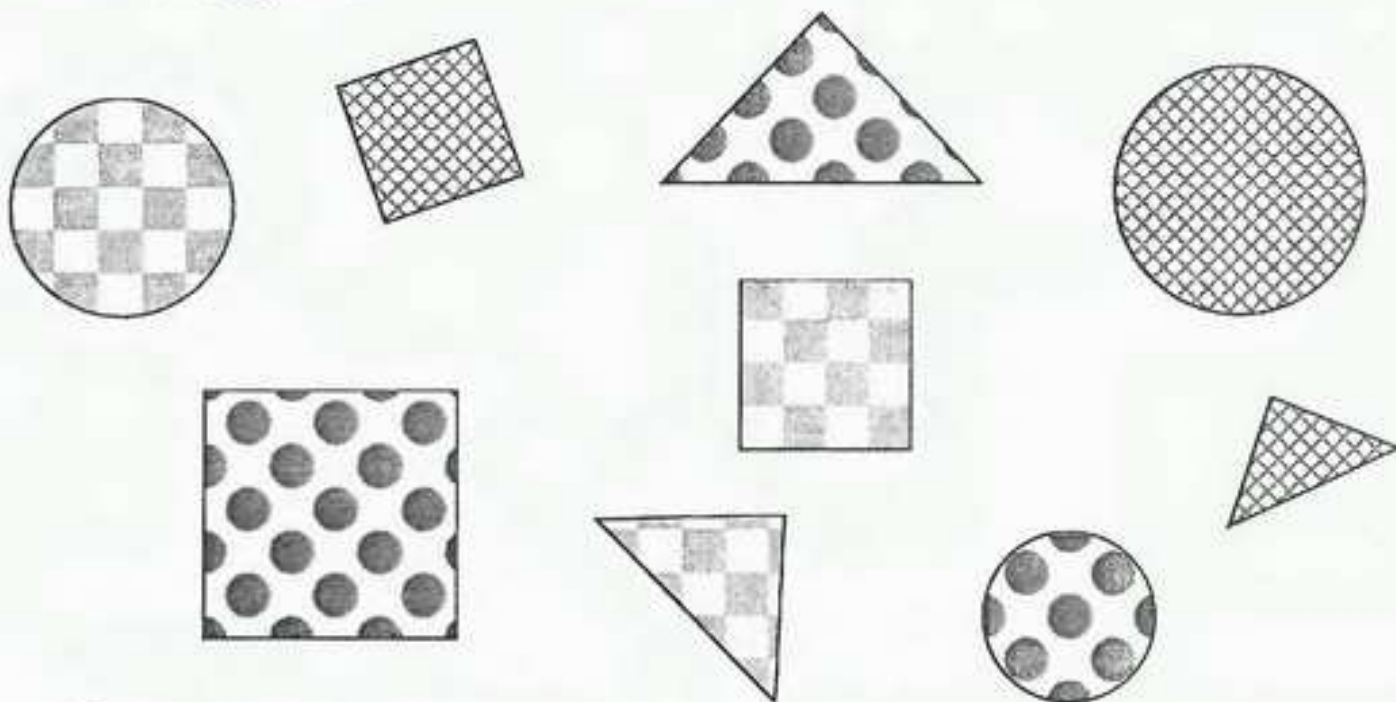



12 Уважно розглянь малюнок. Назви всі предмети, які тут намальовано.

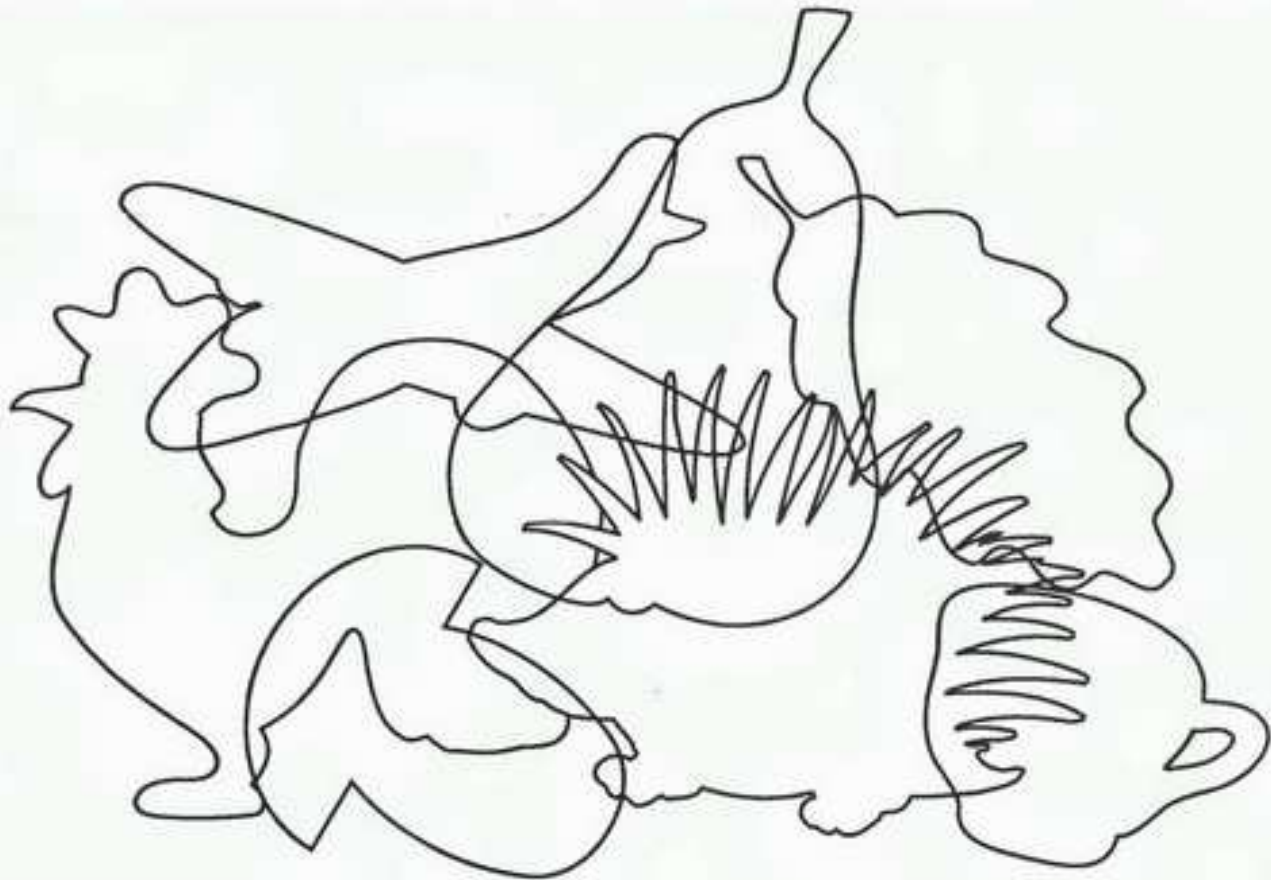

Примітка. Намальовано сім предметів.

УВАГА

13 Знайди в кожному рядку такі групи фігур та обведи їх.

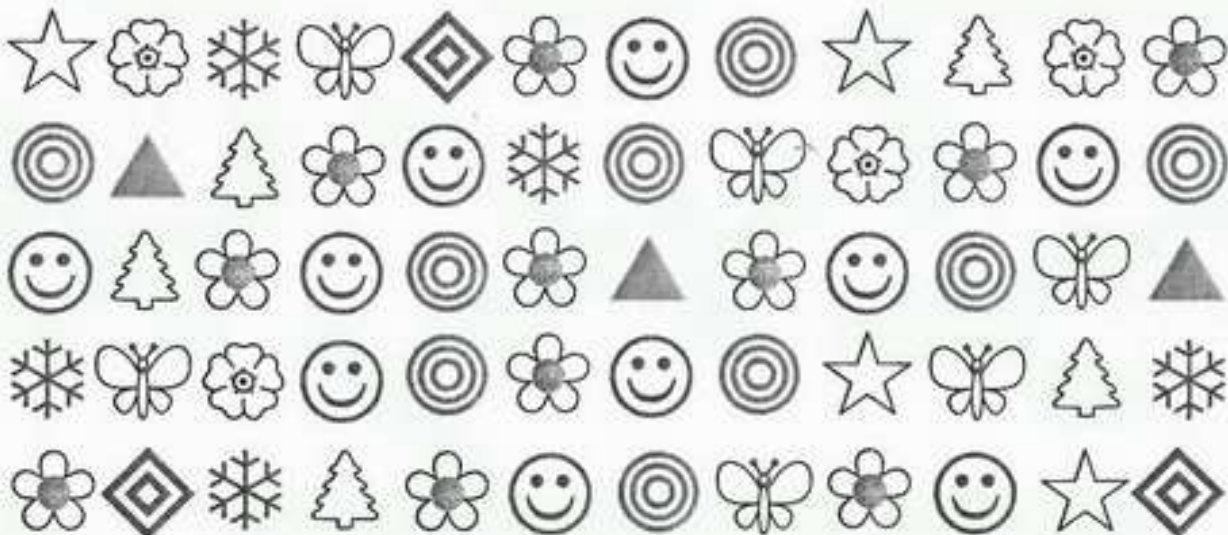

ОЦІНКИ: 12. 😊; 13. 😊.

14

Зафарбуй клубочки в кошиках такими кольорами: у першому кошику — зеленим, у другому — синім, у третьому — червоним. Потім уважно розглянь малюнок і з'ясуй, із якого кошика викотилися клубочки. Зафарбуй їх відповідним кольором.

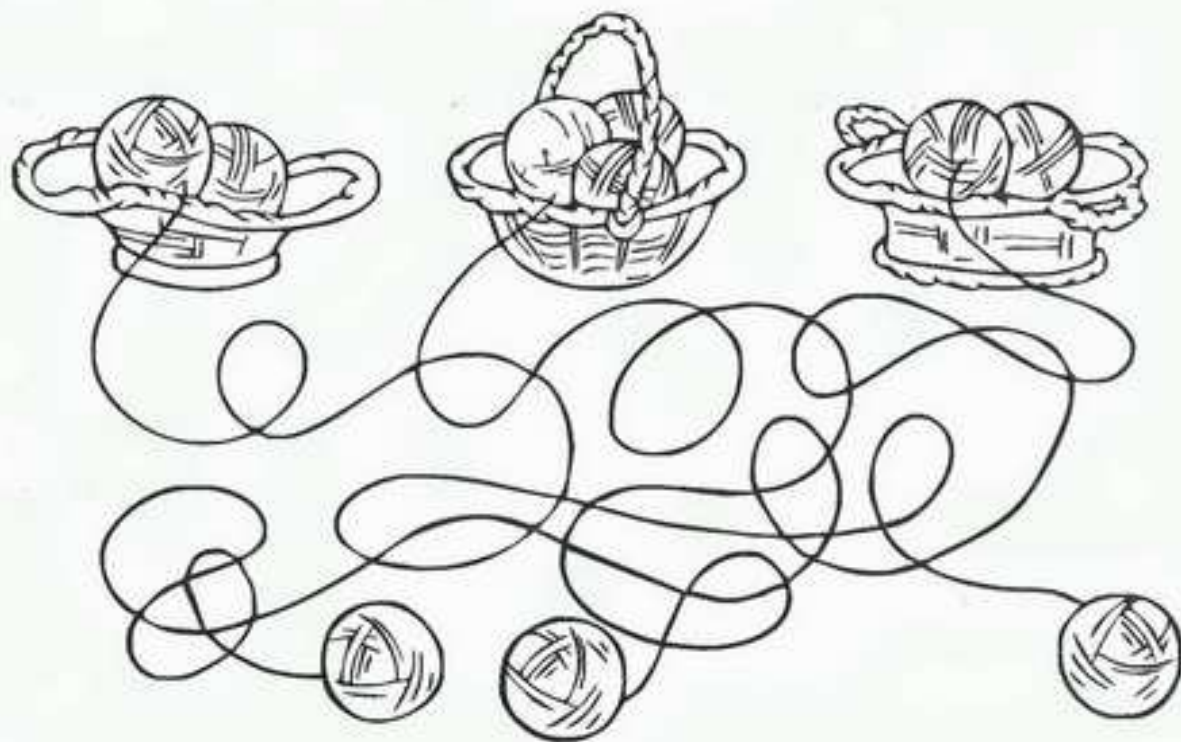

УВАГА

15\*

Знайди потрібну латку до кожного килимка. З'єднай лінією.

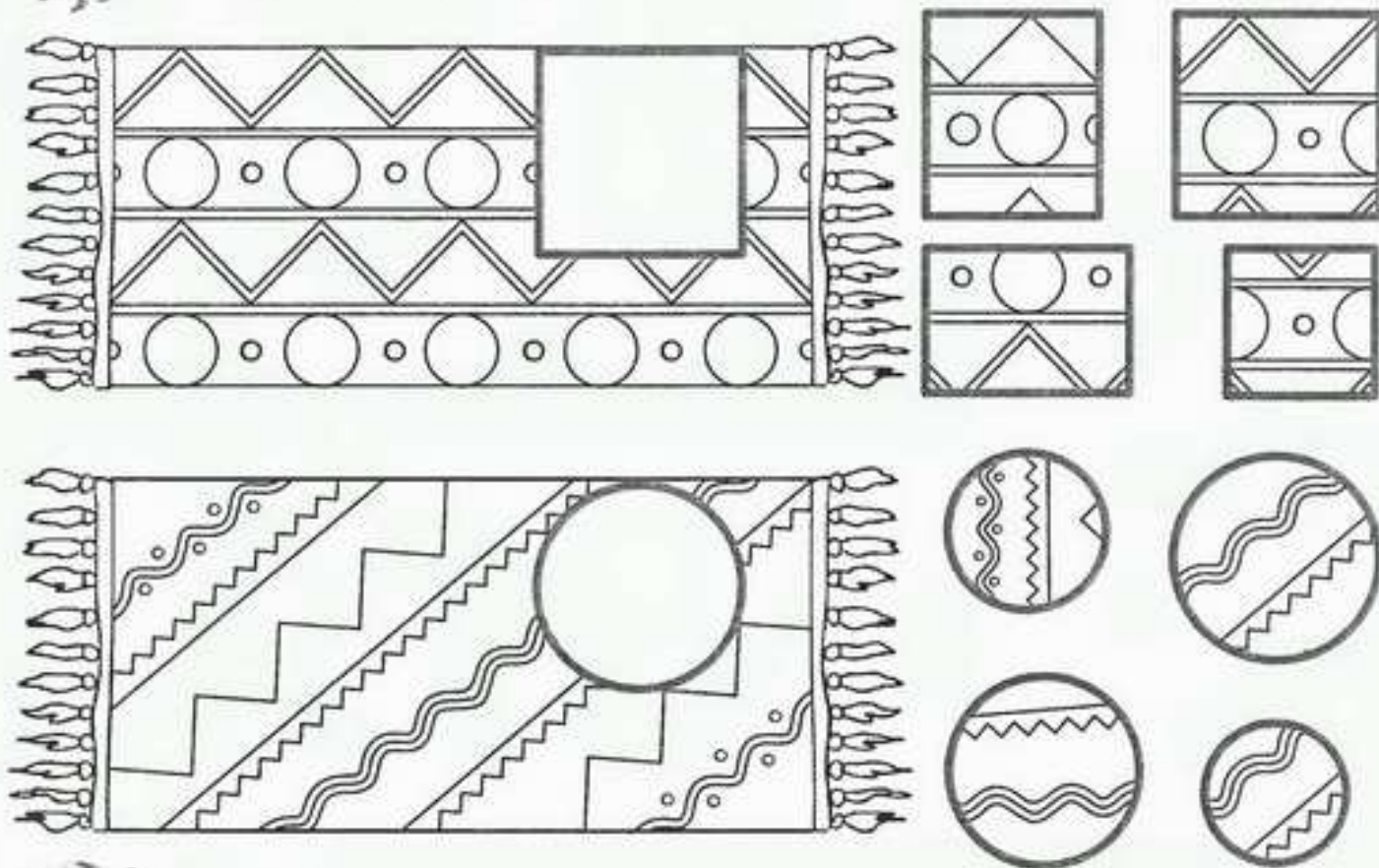

40

ОЦІНКИ: 14. ; 15. .

16

Скажи, кому на обід дістанеться яблуко, а кому — грибок? Знайди правильні стежки та допоможи звіряткам дістатися до своїх ласощів.

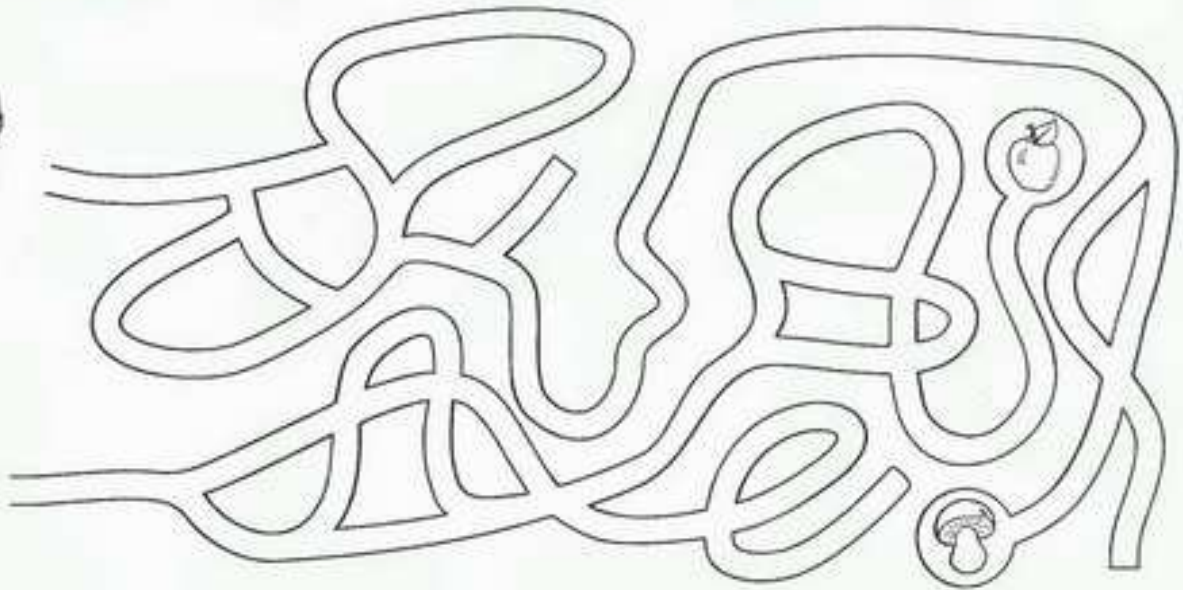

17\* Продовж лінію так, щоб обвести нею всі трикутники. Квадрати при цьому мають залишитися за лінією.

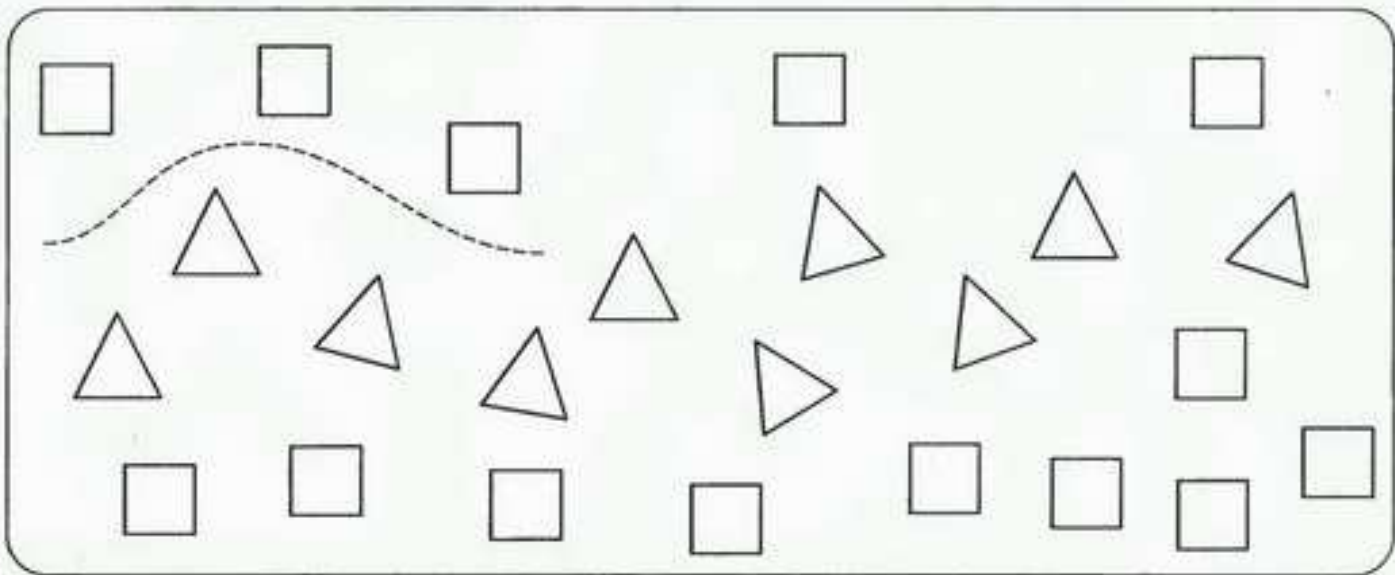

УВАГА

18\*\* Як повинна летіти ракета, щоб усі зірочки були праворуч від неї, а всі хмарки — ліворуч? Намалюй стрілочкою шлях ракети.

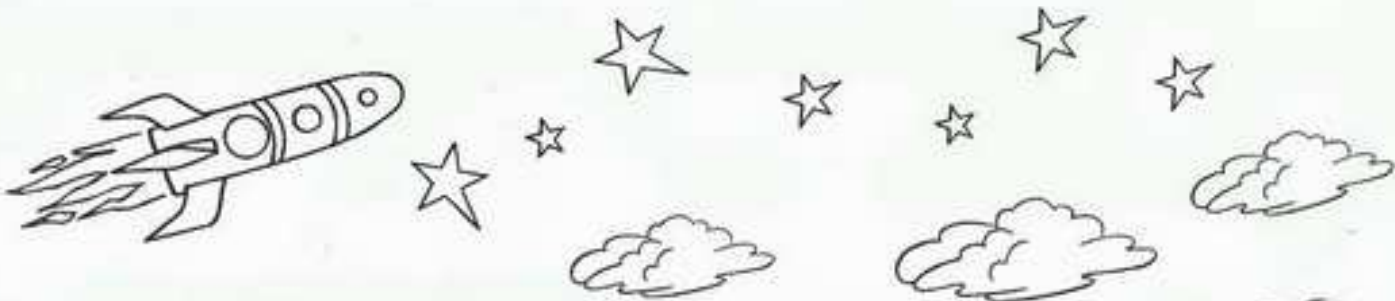

ОЦІНКИ: 16. 😊 ; 17. 😊 ; 18. 😊 .

19\*

У якій руці клоуна (правій чи лівій) зафарбована кулька, а в якій — біла? Клоун повернувся до нас обличчям. Де тепер повинна бути зафарбована кулька? Зафарбуй її.



20\*

Розфарбуй на обох малюнках жовтим кольором квітку в правій руці дівчинки, а червоним — у лівій.



21

Знайди всі букви А і П. Букви А обведи кружечком, букви П — квадратиком.

А Б Р О Л П Д У Е Т Ь А П О В Ф Ж Б И М  
Ю С З Є К Ь О А Р О П Ж Е Є Ш І Р А М А  
П И С М И І К Ц Д Ж Р Н П О У К А  
У Ь П Й Ж Ф Г П И Т А Ш П У А Л В Ш

22

Послухай слова. Коли почуєш назву чогось їстівного — сплесни в долоні.

РАНОК, ДЯТЕЛ, ДИНЯ, БУРЯ, БОРЩ, БОРОДА, ВОРОНА, ВАРЕННЯ, СИНИЦЯ,  
ТРАВА, ТОРТ, ТОРБА, СУП, ХМАРА, КНИЖКА, М'ЯСО, М'ЯЧ, СКОВОРІДКА,  
СИР, ПОЯС, КОВБАСА, ЗАМОК, ЗЕФІР, ЗЕМЛЯ, ЦУКЕРКА, СУМКА, МАГАЗИН.

23

Допоможи дівчинці за планом пройти до свого будинку. На малюнку праворуч відтвори шлях, вказаний на малюнку ліворуч.

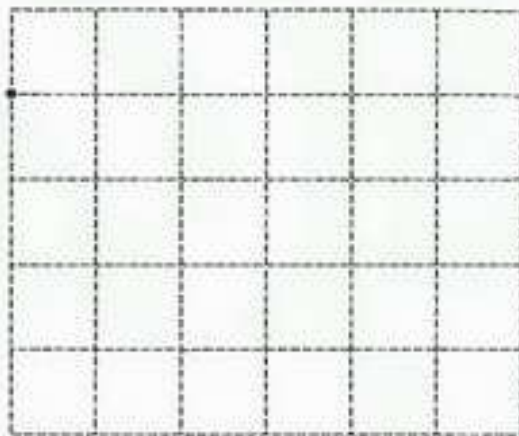
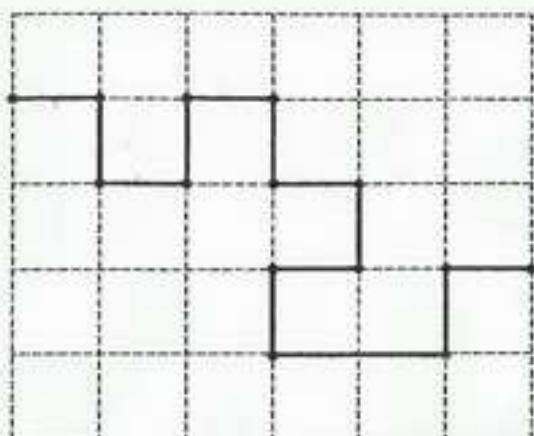

24\* Знайди закономірність та домалюй предмет, якого не вистачає.

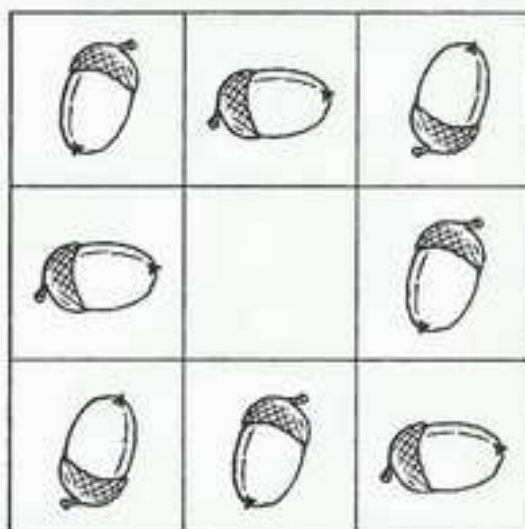
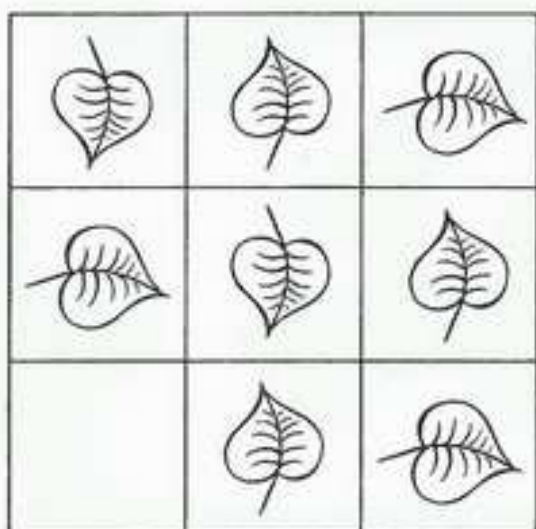

УВАГА

25\* Знайди на малюнку та назви всі числа від 1 до 20.

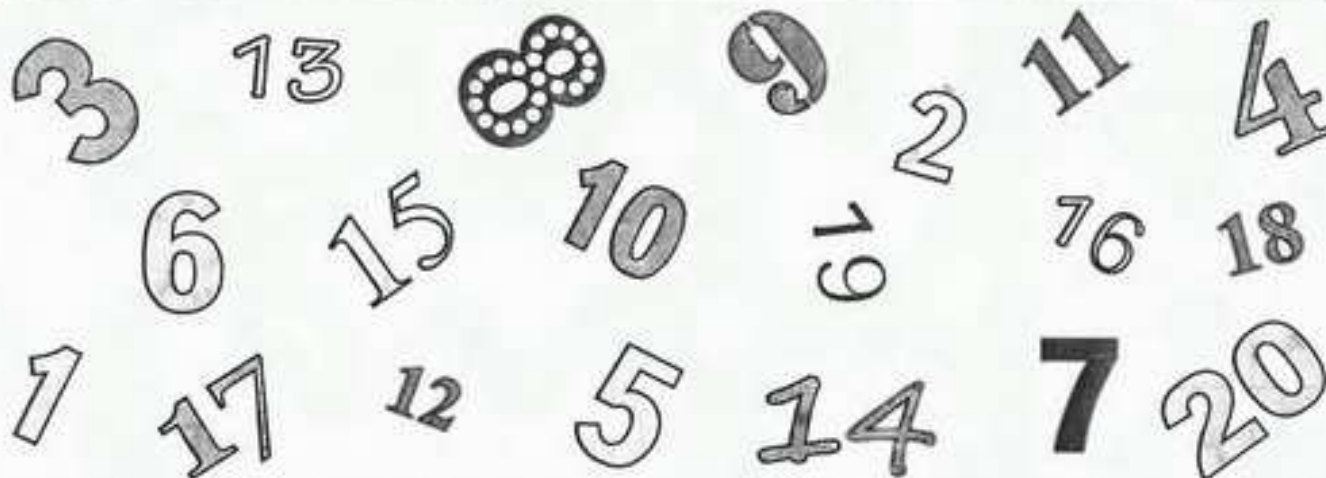

ОЦІНКИ: 23. ; 24. ; 25. .

26\*

Знайди та з'єднай лініями однакові фігурки. Прочитай слова, що утворилися зі складів біля однакових фігурок.

ША



ЛО

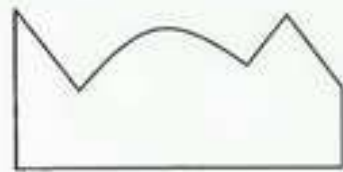

МИ



ВА



РУ

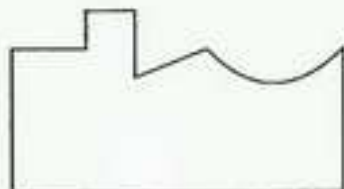

ФА



СО

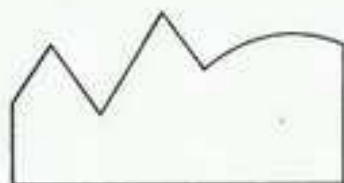

КА

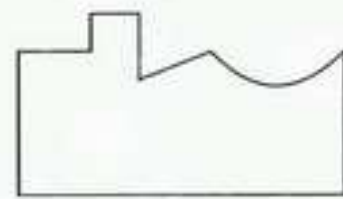

УВАГА

27\*

Знайди та закресли зайві букви у словах.

НЕВБО

БУДРИНОК

ЛОЖЕКА

ОЗЕЙРО

ПТАИШКА

ЧАЙ

ДОРГОГА

ДЕРДЕВО

КАРТИСНА

28\*

Знайди у прямокутнику записані в рамочці праворуч слова. Кожне знайдене слово зафарбуй окремим кольором.

В	Б	С	І	К	Т
Н	І	В	А	З	А
С	Л	Е	Ж	У	К
А	К	В	У	Ж	Б
Д	А	Н	Я	Ц	У

ВАЗА  
 СІК  
 ВУЖ  
 САД  
 ЖУК  
 БІЛКА

# ПАМ'ЯТЬ

**Згідно з існуючою практикою, дитина шести років під час вступу до школи повинна мати такі знання та навички:**

1. Запам'ятовувати 6—8 запропонованих слів або предметів.
2. Запам'ятовувати ряди цифр (4—6) зорово та з голосу.
3. Запам'ятовувати фрази з 8—10 слів і повторювати їх.
4. Запам'ятовувати і розповідати вірші, лічилки, загадки.
5. Переказувати близько до тексту оповідання й казки.
6. Розповідати з пам'яті зміст сюжетної картинки.

1

Уважно розглянь, назви і запам'ятай намальовані предмети. Закрий зошит і назви не менше шести предметів із пам'яті.



2\*

Запам'ятай, як розташовані крапки в клітинках. Закрий аркушем верхню частину малюнка і спробуй поставити крапки у тому самому порядку з пам'яті. Потім виконай це завдання із другим та третім малюнками.

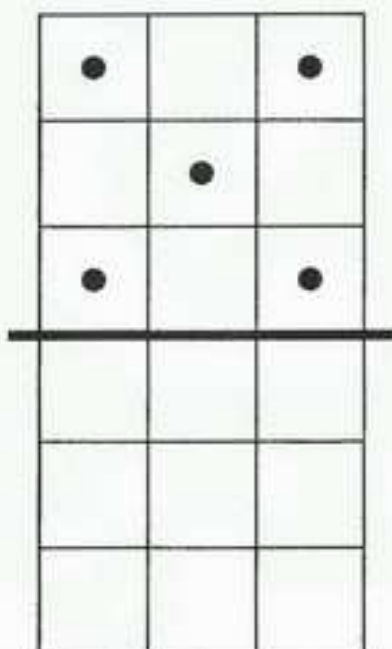















ПАМ'ЯТЬ



3

Назви та запам'ятай пари малюнків у рамочках ліворуч. Закрий ліву частину сторінки аркушем і спробуй назвати в кожній парі предмет, якого не вистачає.

	
	
	
	
	

	?
	?
	?
	?
	?

ПАМ'ЯТЬ

4

Уважно розглянь малюнок. Назви, які предмети одягу ти на ньому бачиш. Запам'ятай їх. Тепер закрій зошит і назви всі предмети з пам'яті.

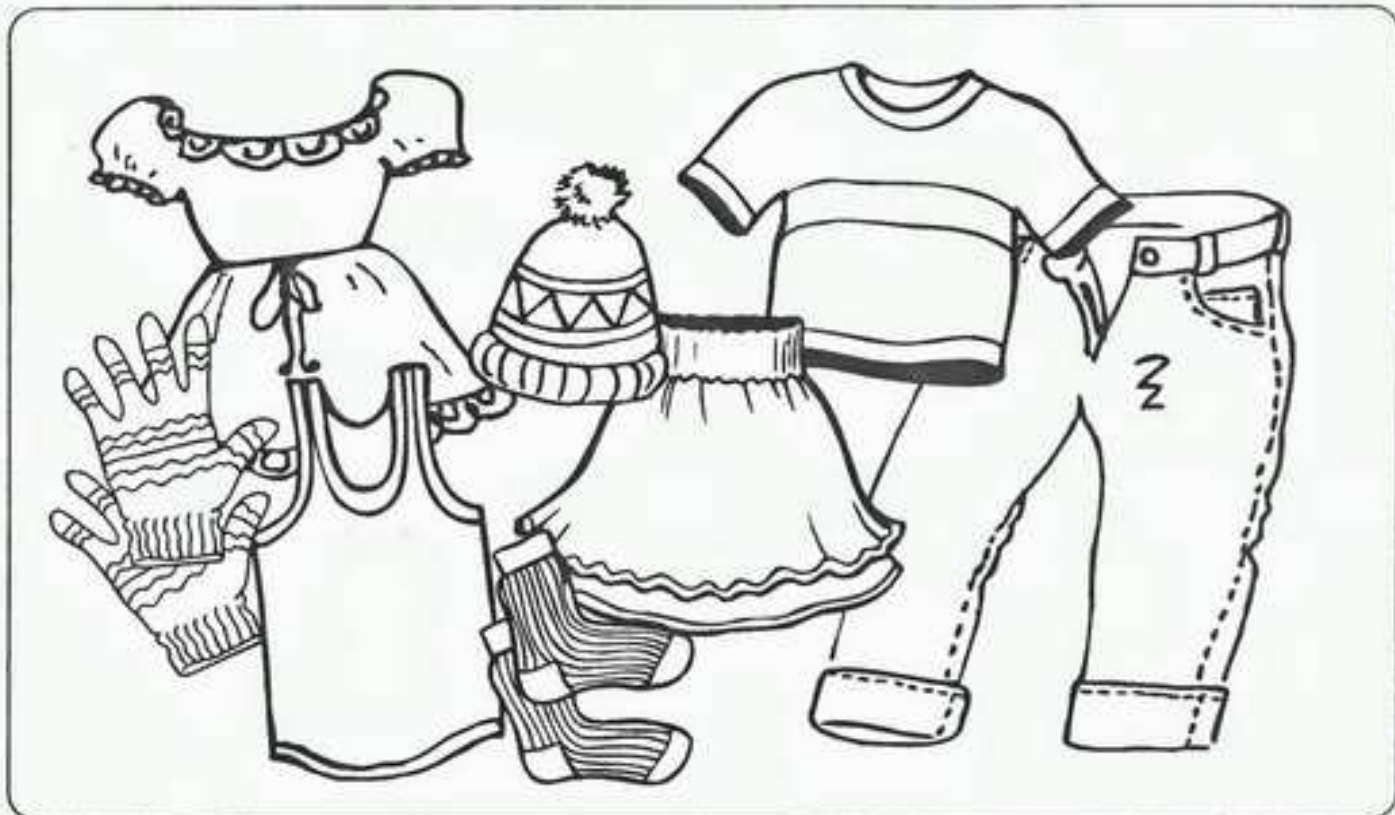

5\*

Уважно розглянь малюнок. Назви, які ягоди, овочі та фрукти ти на ньому бачиш. Запам'ятай їх. Тепер закрій зошит і назви з пам'яті спочатку ягоди, потім — овочі, а потім — фрукти.

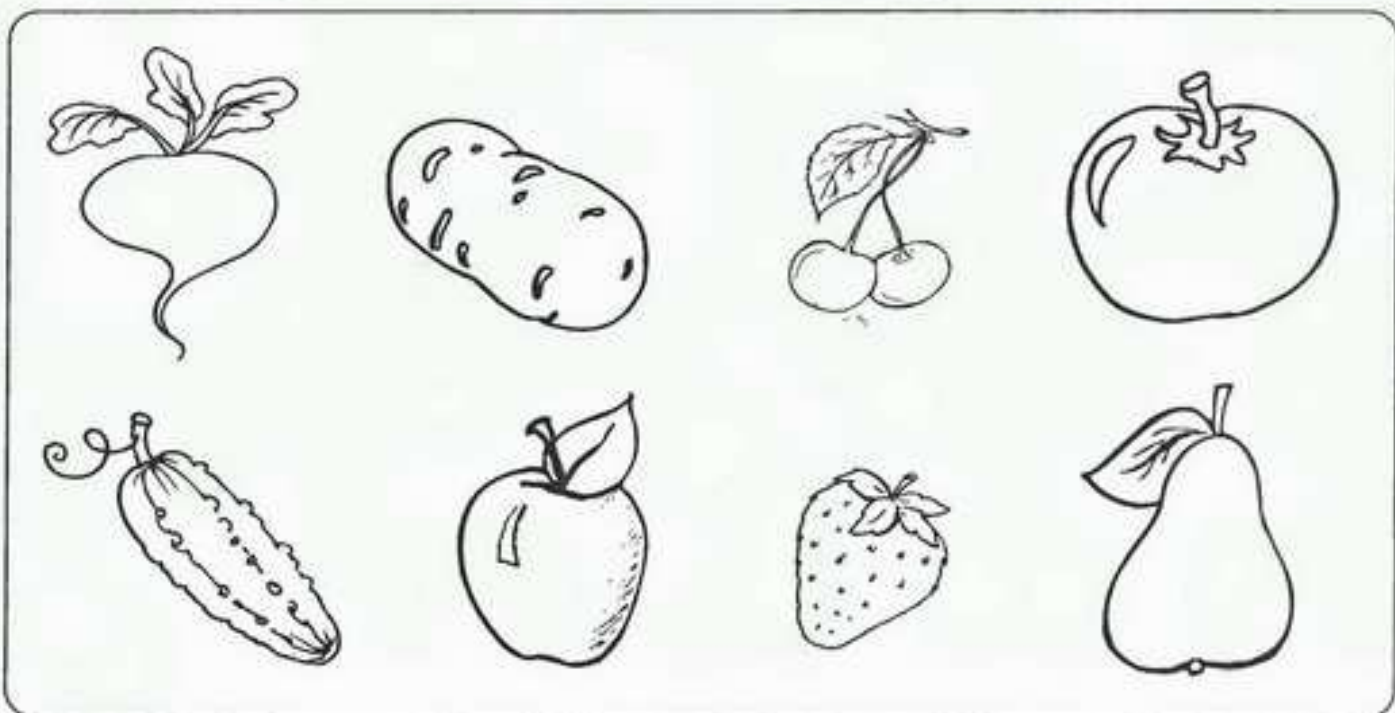

6

Розглянь намальовані предмети та уяві, що ти торкаєшся їх руками. Спробуй запам'ятати ці малюнки за своїми відчуттями. Закрий книжку та назви їх із пам'яті.



7

Розглянь намальовані предмети та уяві, що ти куштуєш їх на смак або відчуваєш їхній запах. Спробуй запам'ятати ці малюнки за своїми відчуттями. Закрий книжку та назви їх із пам'яті.

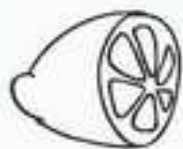

ПАМ'ЯТЬ

ОЦІНКИ: 6. 😊 ; 7. 😊 .

49

8

Зафарбуй першу намистинку червоним олівцем, другу — синім, третю — зеленим, четверту — жовтим, а п'яту — коричневим. Тепер закрій намисто аркушем і згадай за порядком, зліва направо, якими кольорами ти зафарбував намистинки.

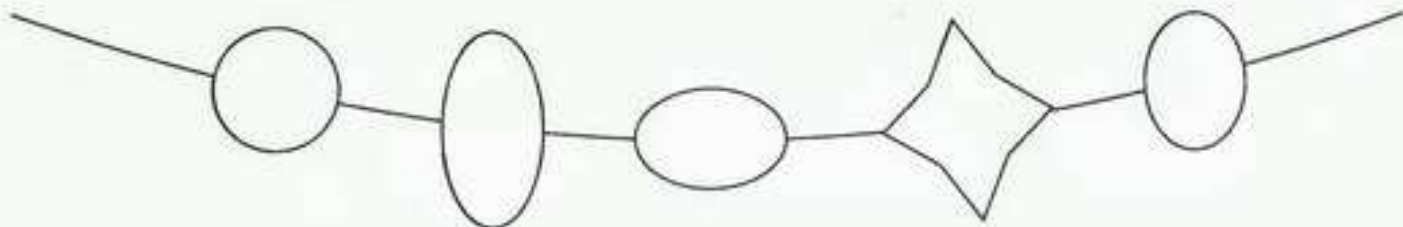

9

Розглянь уважно малюнок. Тепер закрій його аркушем та розкажи з пам'яті, що намальовано.



10\*

Запам'ятай розміщення цифр у першій таблиці. Тепер закрій ліву половину таблиці аркушем та напиши у правій половині таблиці потрібні цифри у такому самому розташуванні. Потім виконай це завдання з другою таблицею.

1			
5	3		
	7		

2			
4	6		
8	7		

11

Уважно послухай слова (два або три рази) і спробуй запам'ятати якомога більше з них.

КІТ	СТІЛ	ЛІС	ДИМ	КІНЬ
БРАТ	РУКА	ВІКНО	СТІЛЕЦЬ	СІК

- А тепер повтори ті слова, що запам'ятав. Повторювати можеш у будь-якому порядку. Повторити треба не менш ніж шість слів.

12

Уважно послухай імена дівчаток і хлопчиків. Спробуй запам'ятати якомога більше імен хлопчиків.

ОЛЯ	ЯНА	ДЕНИС	ОВОА	ТАНЯ
ЮРА	СЕРГІЙ	ОКСАНА	БОГДАН	ЮЛЯ

- Тепер повтори імена хлопчиків, які ти запам'ятав.

13\*

Уважно послухай і запам'ятай речення (спочатку три перші, потім — три наступні). Потім повтори ті речення, які тобі вдалося запам'ятати (порядок речень не має значення).

- Діти люблять гратися.
- Хлопчик читає книгу.
- Кішка грається м'ячиком.

- У лісі весело співають птахи.
- Мама на кухні готує обід.
- Батько прийшов з роботи.

14\*

Уважно послухай висловлювання і запам'ятай лише ті з них, які є правильними (спочатку три перші, потім — три наступні). Повтори лише правильні твердження.

- Лютий, березень, квітень — осінні місяці.
- Батько старший за сина.
- Взимку часто випадає сніг.

- Восени розквітають проліски.
- Влітку люди купаються та засмагають.
- Навесні птахи повертаються з теплих країв.

15

Послухай уважно речення, запам'ятай їх та повтори. (Слухати та повторювати потрібно по одному реченню.)

- Тато працює лікарем.
- Мама наварила смачного борщу.
- Учора Марічка читала цікаву книжку.
- Андрійко й Дмитрик зліпили двох великих сніговиків біля школи.

16\*

Послухай пари слів та запам'ятай їх (спочатку перший стовпчик, потім другий). А тепер по черзі послухай перше слово та згадай пару до нього.

ВАЗА — КВІТКА  
 ЧАШКА — БЛЮДЦЕ  
 ТАРИЛКА — ЛОЖКА  
 КНИЖКА — СТОРІНКА  
 ФАРБА — ПЕНЗЛИК

ГРИБИ — ЯГОДИ  
 ВОДА — РИБА  
 ЛІС — ЗВІРІ  
 СОНЦЕ — НЕБО  
 МАШИНА — КОЛЕСО

17

Послухай лічилку та віршики. Вивчи напам'ять той із них, який тобі найбільше сподобався.

### ДНІ ТИЖНЯ

Тиждень має  
 Днів аж сім,  
 Рахувати треба  
 Всім.  
 Понеділок — раз,  
 Вівторок — два,  
 Середа — три,  
 Четвер — чотири,  
 П'ятниця — п'ять,  
 Субота — шість,  
 Неділя — сім.  
 Відпочити  
 Треба всім.

*В. Гринько*

### БІЛЯ ОЗЕРА

Біля озера щодня  
 Бавить жаба жабеня.  
 Обіймає лапкою,  
 Називає жабкою.

*Л. Куліш-Зіньків*

### КВА-КВА-КВАС

Жабка в озеро пірнула,  
 Шість разів води ковтнула,  
 До лина і окупця  
 Квакотала без кінця:  
 — Ну й вода смачна у вас,  
 Ніби справжній ква-ква-квас!

*Л. Куліш-Зіньків*

### УРАНЦІ БІЛЯ ХАТИ

Уранці біля хати  
 Малесенькі сліди:  
 Зайчаточко вухате  
 Приходило сюди.  
 Стояло біля хати,  
 Ступило на поріг,  
 Хотіло нам сказати,  
 Що випав перший сніг.

*Л. Куліш-Зіньків*

# ПРИРОДОЗНАВСТВО

**Згідно з чинними програмами навчання та виховання дітей у дошкільних навчальних закладах, дитина шести років повинна мати такі знання та навички:**

1. Розрізняти об'єкти живої та неживої природи. Розуміти зв'язок між об'єктами живої природи та явищами неживої природи.
2. Мати уявлення про пори року, їх послідовність та основні ознаки, про сезонні зміни в об'єктах та явищах неживої природи (сонці, небі, вітрі, опадах, воді, повітрі, ґрунті).
3. Знати та пояснювати походження назв місяців.
4. Розрізняти стани води (твердий, рідкий, газоподібний); ґрунту (теплий, холодний, сухий, вологий); повітря (тепле, холодне, сухе, вологе, чисте, забруднене).
5. Розрізняти три і більше видів дерев, кущів, трав'янистих рослин, грибів.
6. Розрізняти три і більше видів ягід, фруктів, овочів рідного краю.
7. Мати уявлення про будову рослин, функції їх окремих частин (корінь, стебло, стовбур, гілки, листя, квіти, плоди).
8. Розрізняти три і більше видів звірів, риб та птахів своєї місцевості, не менш ніж два види метеликів та жуків, а також знати бабок, коників, мурашок, бджіл, жаб, ящірок тощо. Знати про особливості їхнього пересування, харчування.
9. Розрізняти хижаків і трав'яїдних тварин, перелітних і зимуючих птахів.
10. Мати уявлення про життя у різні пори року диких тварин на прикладі їжака, зайця, ведмедя, лисиці, вовка. Знати про особливості їхнього пересування, харчування, захисту від небезпеки.
11. Мати уявлення про свійських тварин. Знати, що ті живуть поруч із людиною, яка створює їм комфортні умови, та дають людині користь.
12. Розрізняти окремих тварин із віддалених територій (верблюда, жирафа, лева, тигра, слона, носорога, північного оленя, кита, акул, моржа тощо).
13. Розрізняти тварин за їхніми зовнішніми ознаками (розміри, форма, покрив тіла).
14. Розуміти правила догляду за тваринами й рослинами (на прикладі живого куточка).
15. Знати правила поведінки на природі.
16. Знати правила охорони природи, розуміти значення природи в житті людини.

**На співбесіді під час вступу до школи дитину можуть також попросити продемонструвати такі додаткові знання й навички:**

1. Описувати такі явища природи, як туман, іній, ожеледь, веселка.
2. Знати різницю між культурними та дикорослими рослинами.
3. Встановлювати зв'язок між будовою тварин і способом їхнього життя.
4. Мати певні знання про різні види діяльності людини у природі.
5. Знати про існування та призначення Червоної книги.
6. Встановлювати залежність між сезонними змінами у неживій природі та станом рослин і тварин.
7. Елементарно орієнтуватися на карті чи глобусі.
8. Мати уявлення про космос як простір, що існує за межами планети Земля.
9. Мати уявлення про Сонце як про зорю, про планети Сонячної системи, їх рух навколо Сонця, про Місяць як про природний супутник Землі.

1

Розглянь малюнок. Розкажи, що належить до живої природи, що — до неживої, а що виготовлено руками людини.



2

Предмети, які належать до живої природи, обведи зеленим кольором, до неживої — червоним. Предмети, створені людиною, обведи синім кольором.

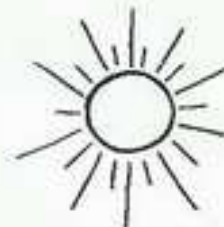



3

Назви всі зимові, весняні, літні та осінні місяці. Поясни, чому їх так називають. Розкажи, що коли відбувається. З'єднай стрілочками пори року з відповідними малюнками. Склади розповідь за будь-яким малюнком.

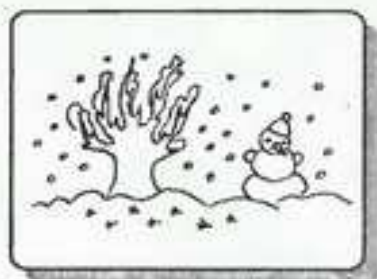

ЗИМА



ВЕСНА

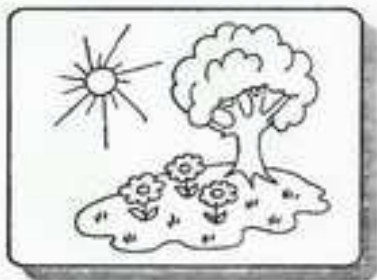

ЛІТО

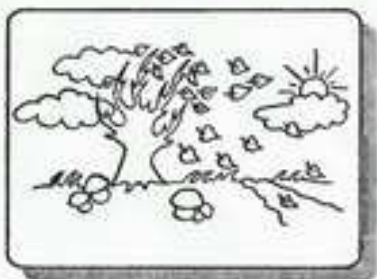

ОСІНЬ

ПРИРОДО-  
ЗНАВСТВО

ОЦІНКА: 3. 😊

55

4

Познач крапками від однієї до чотирьох у кружечках порядок пробудження дерев.

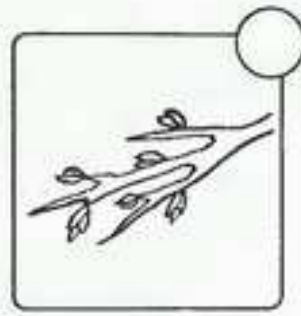
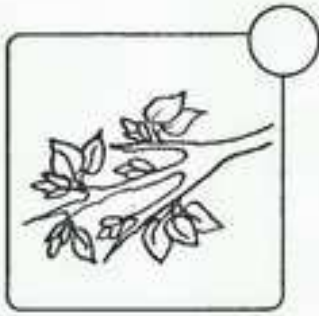

5\*

Розглянь малюнки. Визнач, яку пору року на них зображено. У кожному кружечку познач літерою пору року. В — весна, Л — літо, О — осінь, З — зима.

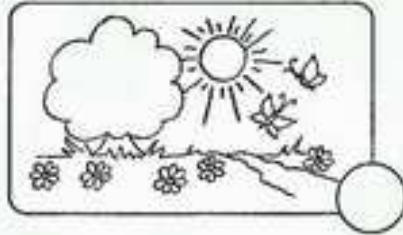
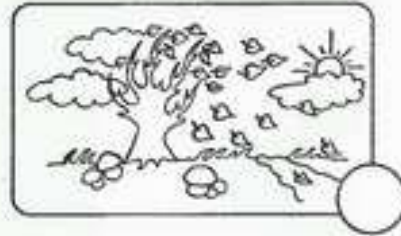

6

Розфарбуй тільки ті предмети та явища, які можна побачити восени.

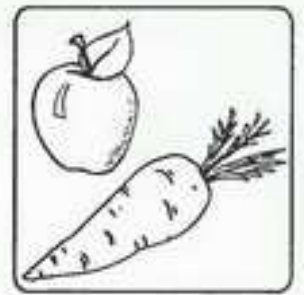

7

Розглянь малюнок і розкажи, які дерева зображено на цьому зимовому пейзажі. За якими характерними ознаками ти їх впізнаєш?



56

ОЦІНКИ: 4. 😊; 5. 😊; 6. 😊; 7. 😊.

8 Які з намальованих предметів забруднюють повітря? Обведи їх червоним кольором.

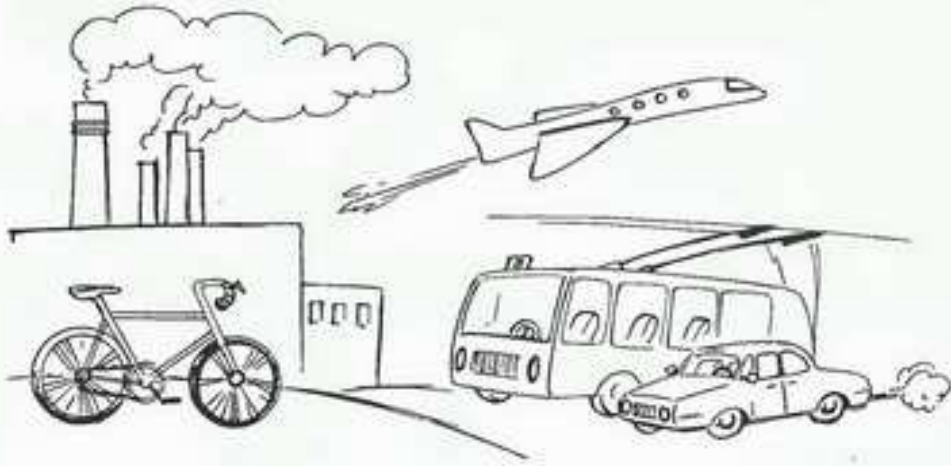

9\* Назви, які процеси перетворення води зображено.

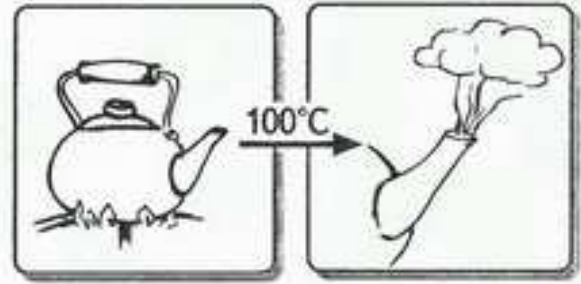
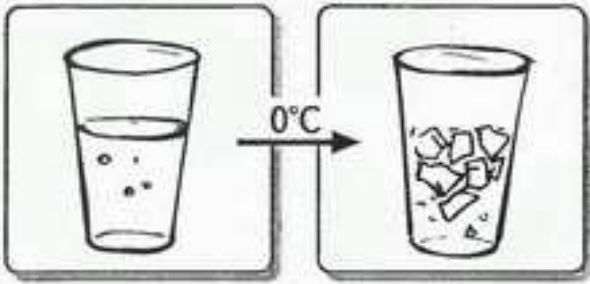

10 Познач зеленим кольором те, що може розчинити вода.



Цукор



Сіль

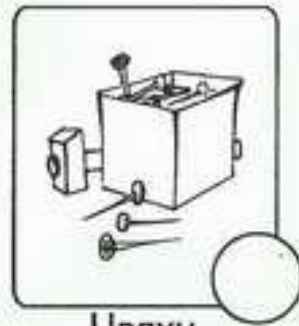

Цвяхи



Пісок

11\* Покажи стрілочками послідовність перетворення води в природі.

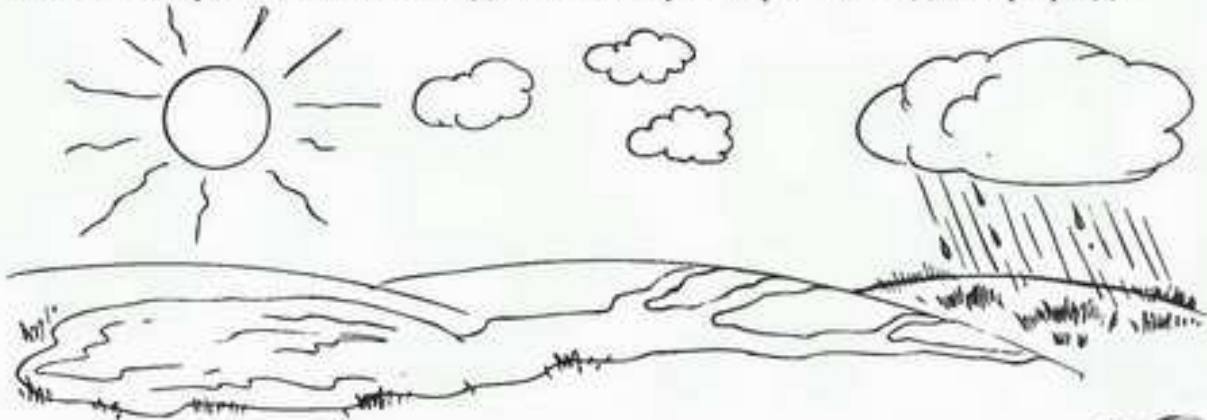

ОЦІНКИ: 8. 😊; 9. 😊; 10. 😊; 11. 😊.

12 З'єднай листочки з деревами, з яких вони впали. Назви ці дерева.



13 Назви всі фрукти та ягоди зображені на малюнку, а потім — усі овочі. Зафарбуй і назви тільки ті овочі, фрукти та ягоди, які ростуть у місцевості, де ти живеш.

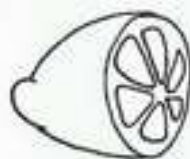

14\* Назви групи, на які поділено рослини. Які ознаки цих груп ти знаєш?

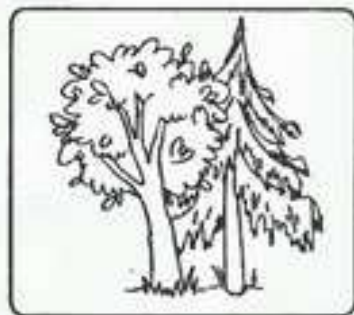
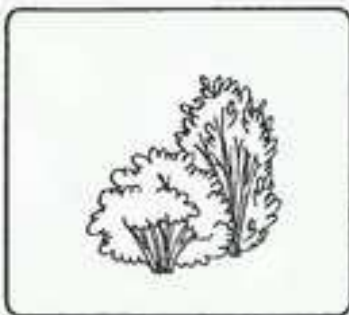
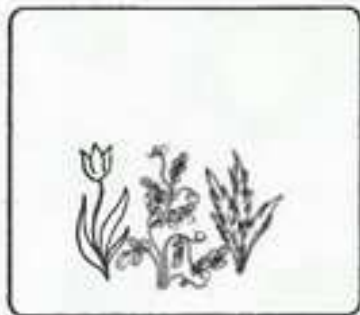

15 Покажи стрілочками, що де росте. Які ще рослини, що ростуть у полі, лісі та на луках, ти знаєш?

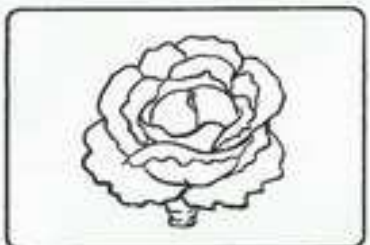
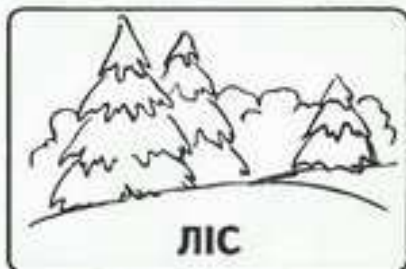
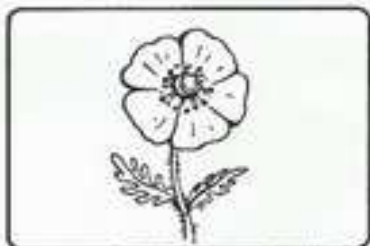
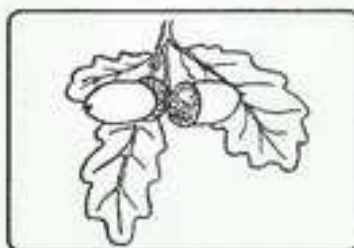
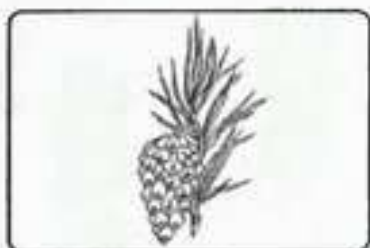

16 Покази стрілочками, що які рослини дають людям.

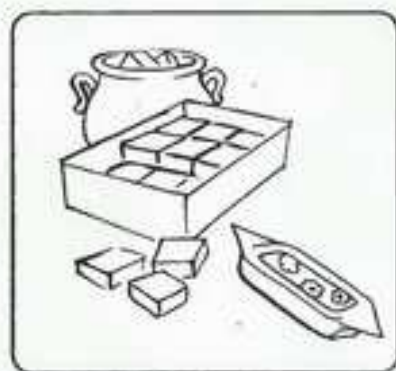
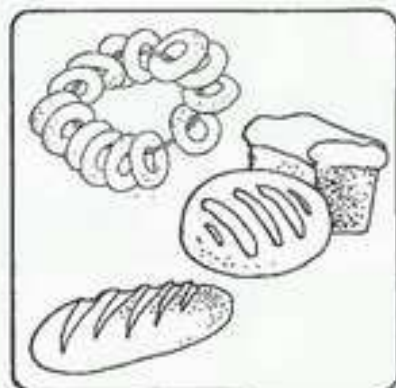
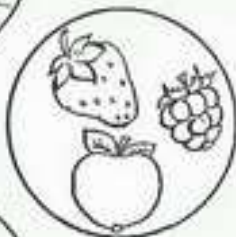
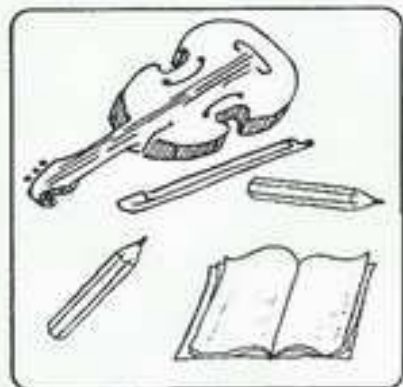

17 Познач зеленим кольором тварин, для яких рослини є основною їжею.

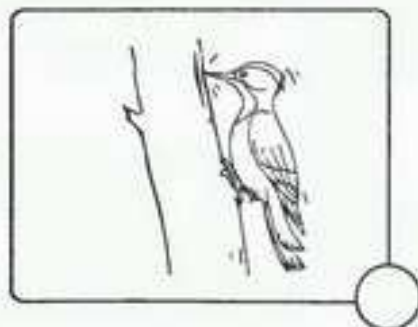
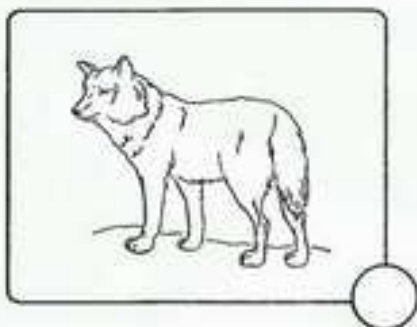
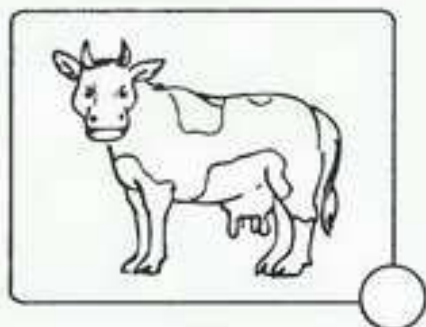
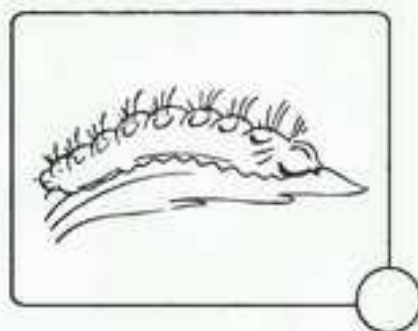
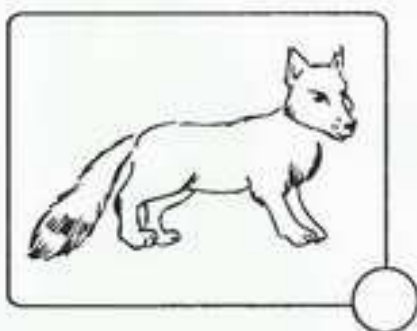
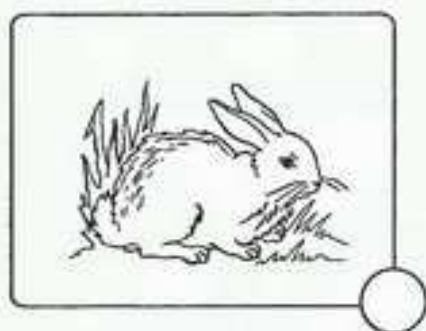

ПРИРОДО-  
ЗНАВСТВО

18

Розглянь малюнок, на якому зображено розвиток кукурудзи. Розстав крапки від однієї до чотирьох відповідно до послідовності її росту.

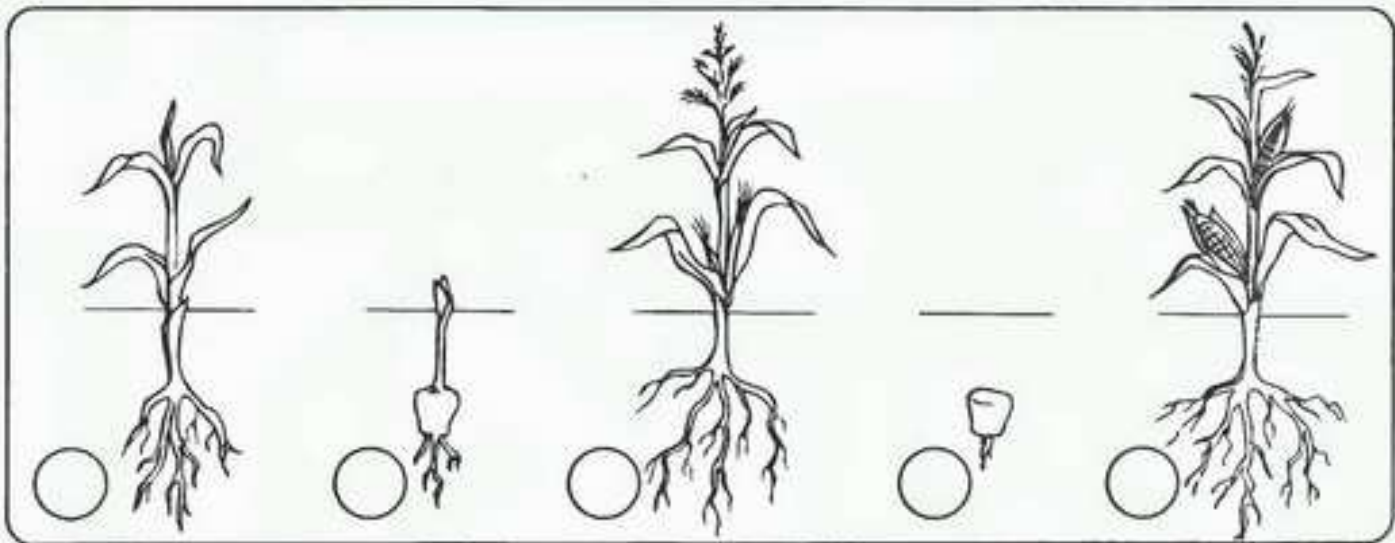

19 З'єднай плід із деревом, якому він належить. Що ти знаєш про ці дерева?



20\* Розглянь малюнок. Покажи стрілочкою органи рослини.

ПЛОДИ

КВІТКА

ЛИСТЯ

СТЕБЛО

КОРІННЯ



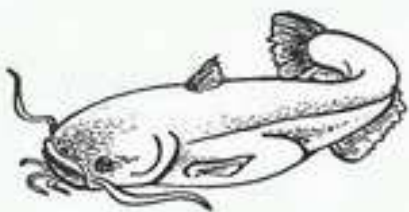



Назві тварин, зображених на малюнках. Де тут дикі тварини, а де свійські? Обведи свійських тварин.

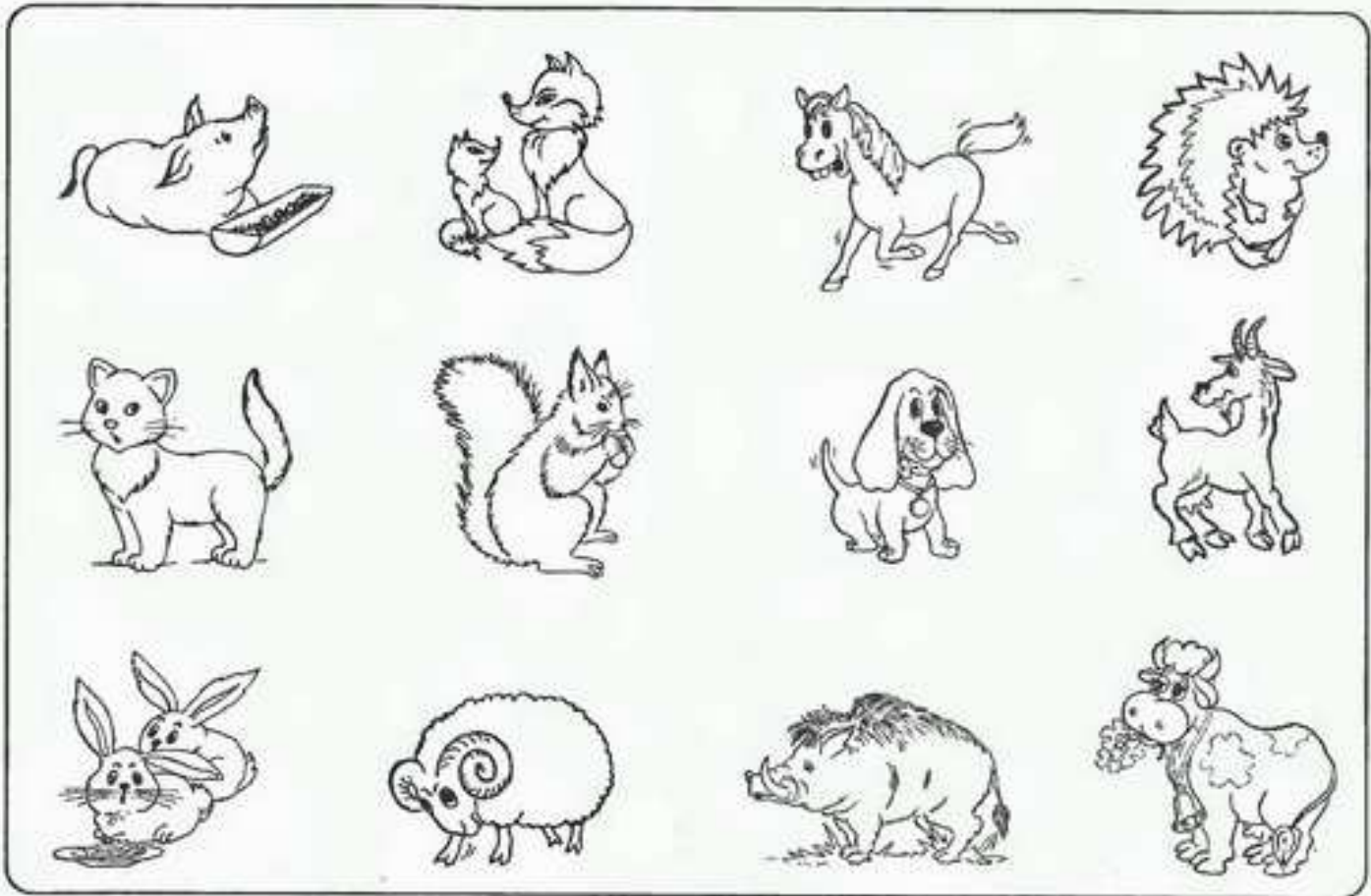

Розглянь малюнок. Обведи тварин, яких не можна побачити взимку. Розкажи про зимівлю однієї з цих тварин.

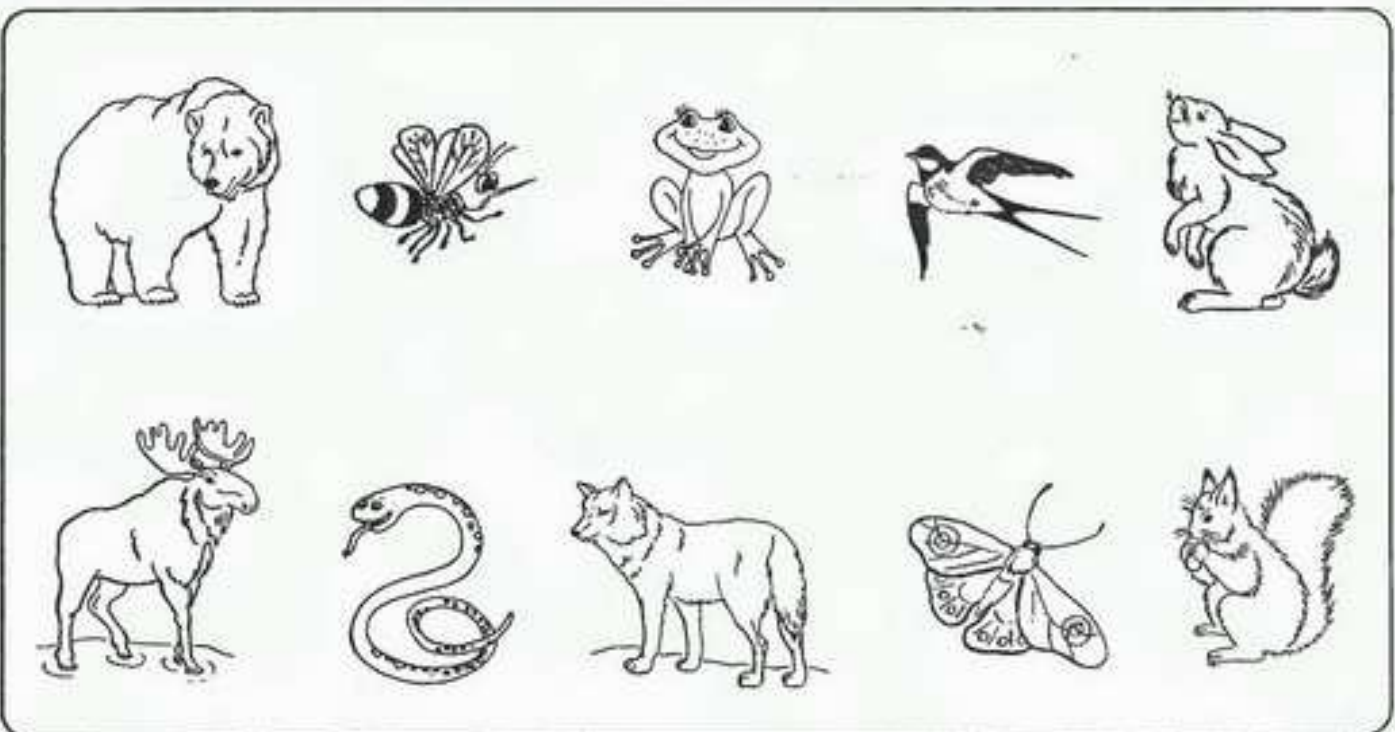

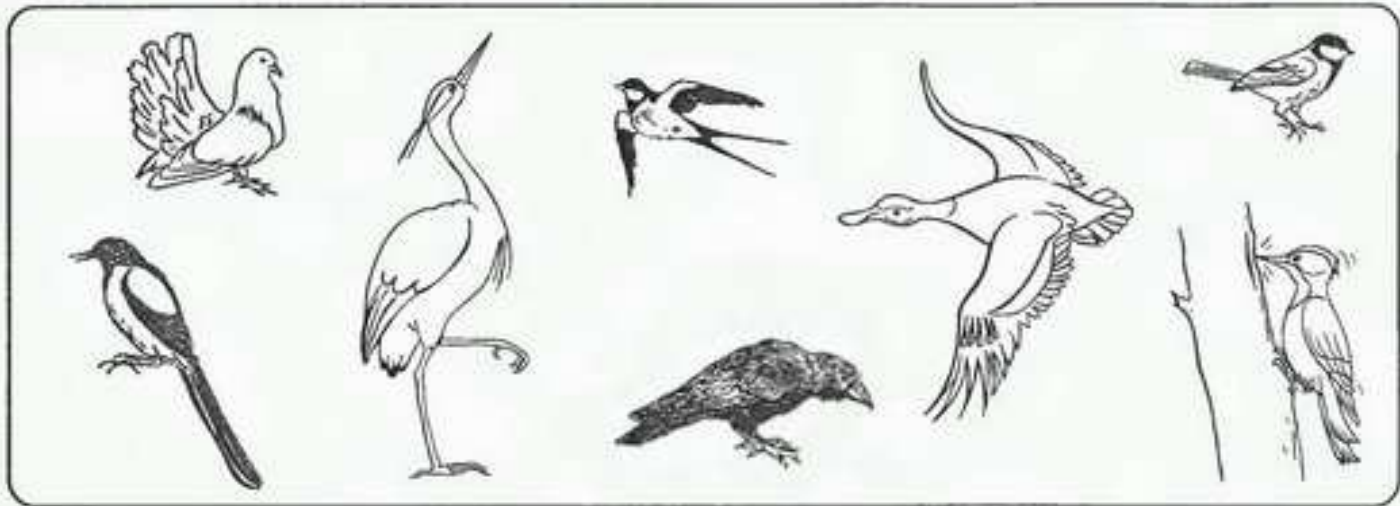

З'єднай стрілочками тварин і продукцію, яку вони дають людям. Намалюй продукти, яких не вистачає.

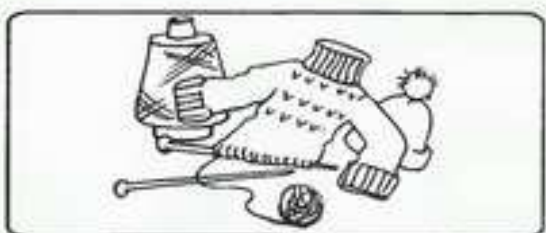
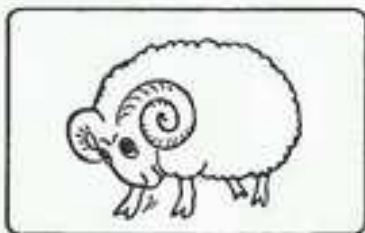
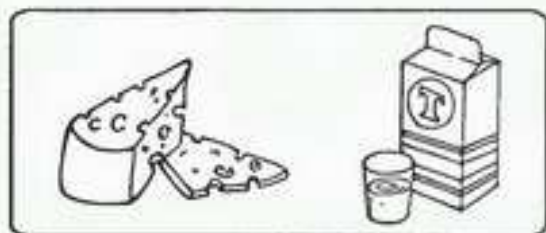

Розглянь схему Сонячної системи — на ній зображено наше Сонце та всі планети, що обертаються навколо нього по своїх доріжках-орбітах.

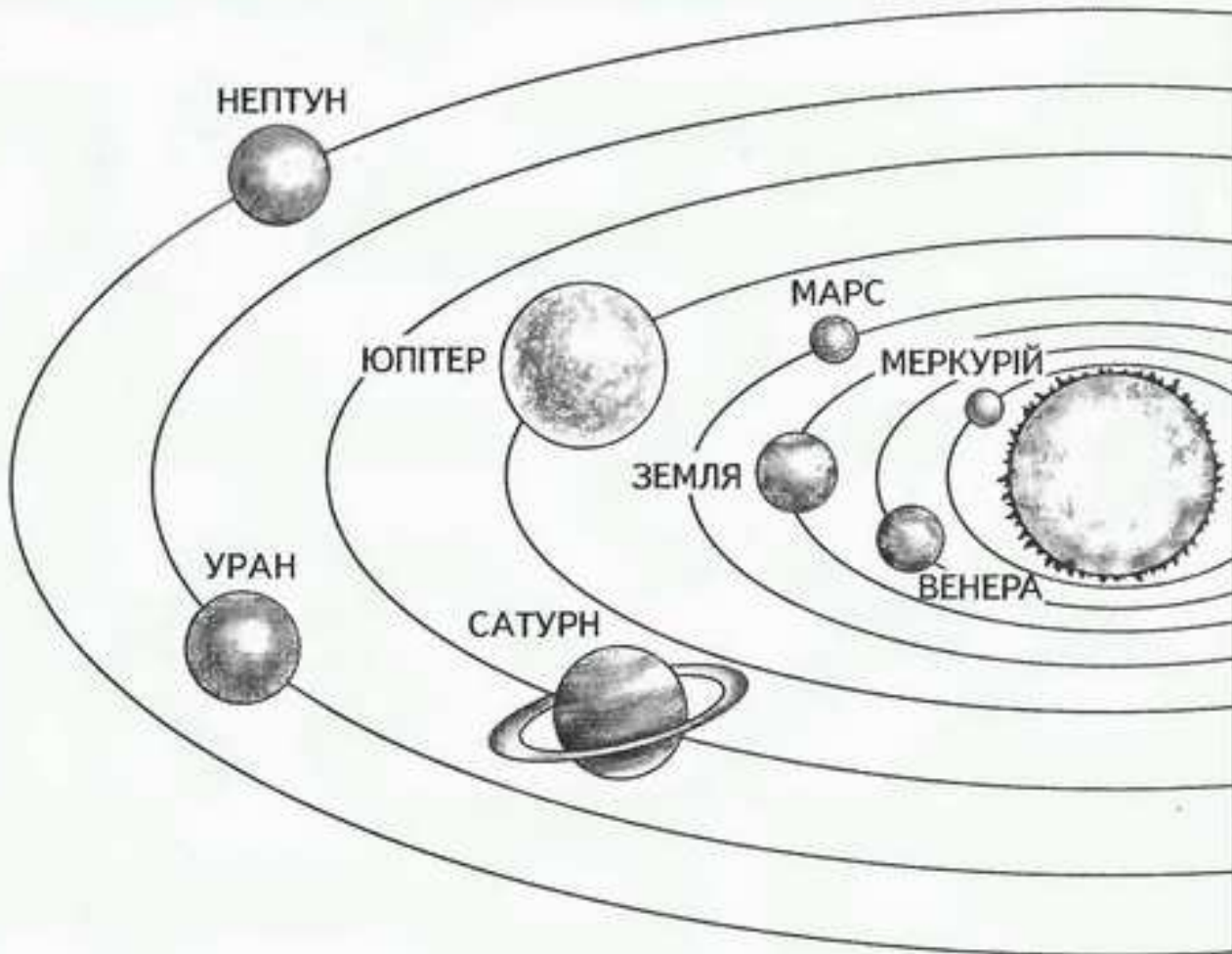

Дай відповіді на запитання.

- Скільки планет у Сонячній системі?
- Яка планета найбільша?
- Яка планета найменша?
- Яка планета розташована найближче до Сонця?
- Яка з планет найбільш віддалена від Сонця?
- Чим планета Земля відрізняється від інших планет Сонячної системи?
- Хто найближчі сусіди планети Земля?
- Сонце більше чи менше від Землі?
- Чому Сонце на небі здається нам маленьким?
- Що несуть нам сонячні промені?
- Як відрізняються температури найвіддаленіших та найближчих до Сонця планет?

27\* } Дай відповіді на запитання.

1. Які ти знаєш пори року?
2. Які зимові, весняні, літні та осінні місяці ти знаєш?
3. Які особливості кожної пори року?
4. Що більше: хвилина чи година, тиждень чи місяць, місяць чи рік?
5. Назви дні тижня у їх послідовності.
6. Що таке іній, туман, веселка?
7. Яка буває вода, коли замерзне або коли дуже нагріється?
8. Для чого потрібна вода, повітря, земля (грунт)?
9. Назви по три види фруктів, овочів, ягід.
10. Назви кілька видів дерев. Які хвойні дерева ти знаєш? У чому особливість?
11. Які частини рослин ти знаєш?
12. Назви не менш ніж по три види комах, риб, птахів, звірів.
13. Назви хижих звірів, птахів, риб.
14. Яких перелітних та зимуючих птахів ти знаєш?
15. Яких свійських тварин ти знаєш? Яку користь вони дають людям?
16. Які культурні рослини ти знаєш? Яку користь вони дають людині?

28\* } Дай відповіді на запитання.

1. Чим відрізняються дерева від кущів і від трав'янистих рослин?
2. Як називаються плоди дуба, яблуні, ялинки?
3. Чим відрізняється місто від села?
4. Чим відрізняється річка від ставка?
5. Як роблять хліб?
6. Хто дає нам яйця, вовну, молоко, мед?
7. Які квітки ти знаєш? Які з них дикорослі?
8. Чому відлітають перелітні птахи?
9. Які риби мешкають у морі?
10. Яких комах, риб, звірів треба стерегтися?
11. Як зимують вовк, ведмідь, лисиця, заєць, їжак?
12. Як називається природний супутник Землі?
13. Які планети Сонячної системи ти знаєш?
14. Навколо чого ці планети обертаються?
15. Що дає нам Сонце?
16. Розкажи, як треба поводитися на природі.
17. Що таке Червона книга?
18. Як ми можемо берегти природу?

# СОЦІАЛЬНЕ ВИХОВАННЯ

**Згідно з чинними програмами навчання та виховання дітей у дошкільних навчальних закладах, дитина шести років повинна мати такі знання та навички:**

1. Розуміти поняття: «сім'я та стосунки в ній», «права і обов'язки в родині», «сімейні традиції», знати імена та по батькові членів родини, свою домашню адресу, телефон, де і ким працюють батьки.
2. Орієнтуватися в приміщеннях і на території дитячого садка. Знати правила поведінки з однолітками, молодшими дітьми та дорослими.
3. Знати правила безпечної поведінки в дитсадку, на вулиці та вдома.
4. Знати назву рідного міста (села), країни, столиці.
5. Знати визначні місця рідного міста (села).
6. Знати державні символи.
7. Знати окремі народні звичаї та традиції, обереги українського народу. Знати народні казки, колядки тощо.
8. Мати уявлення про народні ремесла.
9. Мати уявлення про працю дорослих, знати про окремі професії.
10. Знати різні види транспорту.
11. Розрізняти людей за статтю та віком: «дитина», «юнак (дівчина)», «доросла людина», «літня людина», усвідомлювати їх соціальні ролі.
12. Знати основні частини тіла людини, їх призначення.
13. Мати етичні уявлення про добро, правду, справедливість, чесність.

**На співбесіді під час вступу до школи дитину можуть також попросити продемонструвати такі додаткові знання й навички:**

1. Знати поняття «родовід», «родовідне дерево», походження свого прізвища, імені.
2. Знати про школу, її призначення, структуру, приміщення.
3. Знати основні правила дорожнього руху.
4. Мати навички користування послугами магазину, бібліотеки, перукарні, кінотеатру тощо.
5. Знати визначні дати, основні державні свята.
6. Мати уявлення про національний одяг та кухню.
7. Знати про інші нації, які мешкають у регіоні.
8. Знати про інші країни світу: зовнішній вигляд мешканців, різноманітність мов, звичаїв, побуту.
9. Усвідомлювати важливість збереження миру в усьому світі.

1

Розглянь малюнки і склади розповідь про сімейні обов'язки батьків. Червоним олівцем зафарбуй кружечки біля тих занять, якими зазвичай займається мама, а синім олівцем — біля татових занять.



Це завдання виконай разом із дорослими. Нехай вони запишуть з твоїх слів імена тих твоїх родичів, які в тебе є і яких ти знаєш.

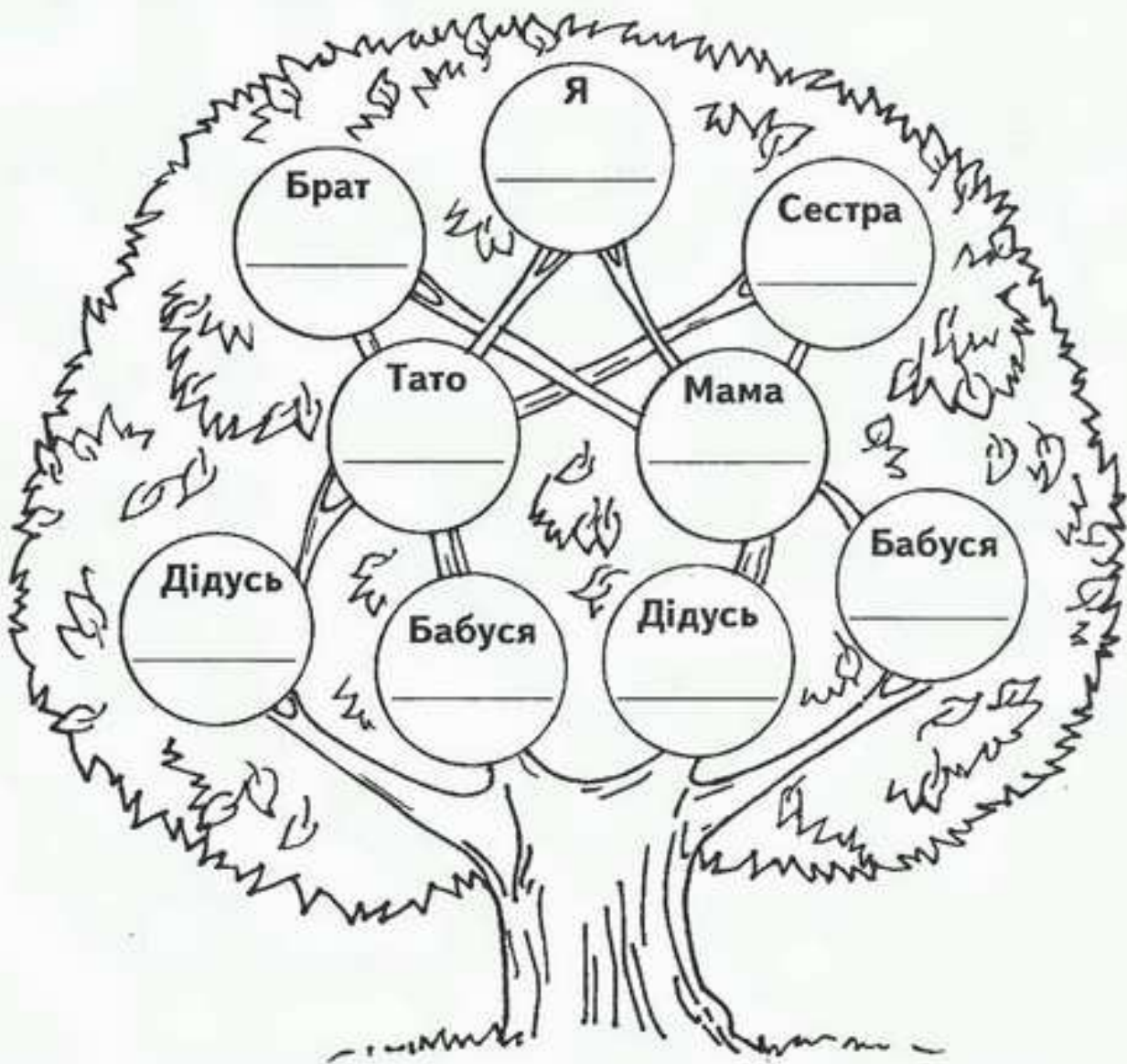

Розглянь малюнки, за їх допомогою розкажи про обов'язки, які діти виконують у сім'ї. Розкажи, що ти вже вмєш робити.



4

Назві предмети та явища, зображені на малюнках. У яких випадках вони можуть стати причиною пожежі?

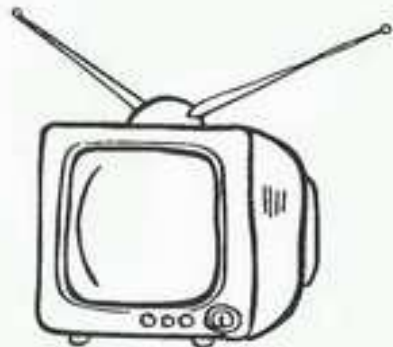

5\*

Розкажи, що ти знаєш про дорожні знаки. Навіщо вони потрібні? Чи знаєш ти, що означають намальовані знаки? Чи знаєш ти ще якісь дорожні знаки?



70

ОЦІНКИ: 4. 😊; 5. 😊.



6 Розглянь малюнки. Чи правильно поведуться діти? Познач правильні вчинки знаком (+), а неправильні — знаком (-).



7 Розглянь малюнки. Які ввічливі слова слід говорити в таких ситуаціях (дякую, вибачте, до побачення, здрастуй)?

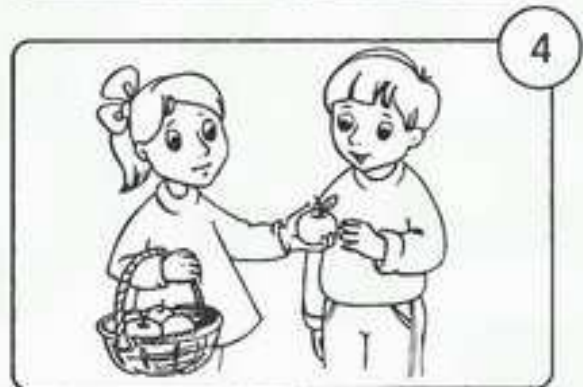
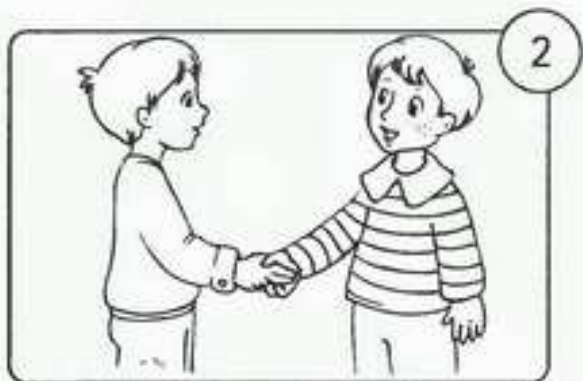

8\*

Назви шкільні приміщення, зображені на малюнках. Розкажи про їх призначення. З'єднай малюнки приміщень із відповідними діями. Які ще шкільні приміщення ти знаєш?

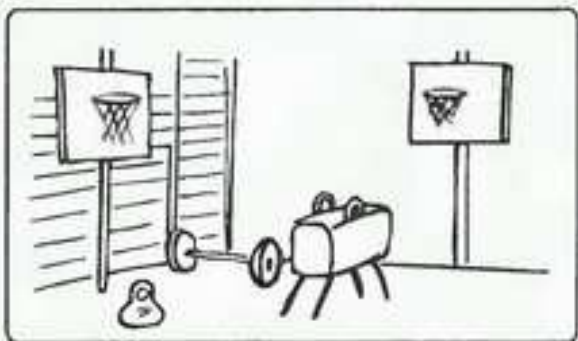

9

На яких малюнках діти поведуться у школі неправильно? Зафарбуй кружечок на таких малюнках червоним кольором.

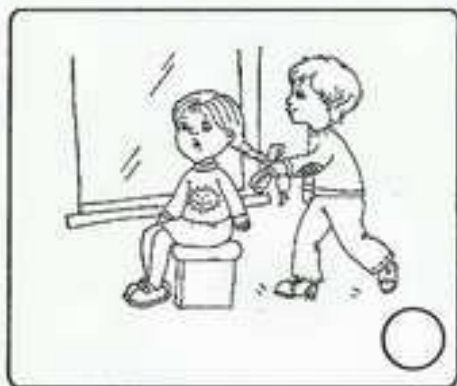

10 Розфарбуй відповідними кольорами герб і прапор України.



11 Познач знаком  усе, що належить до символів та оберегів українського народу. Згадай їхні назви.

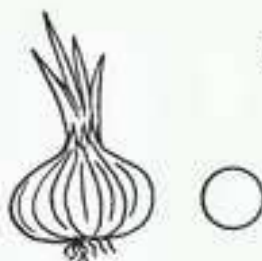
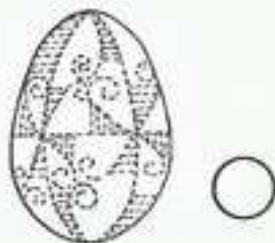
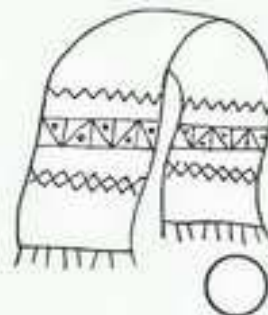
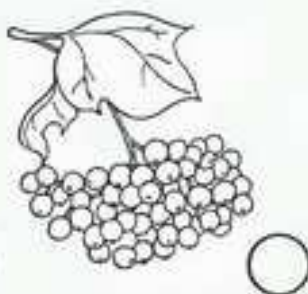

12 З'єднай назви українського народного посуду з відповідними малюнками. Гончарство — народний промисел українців. Які ще народні промисли ти знаєш?

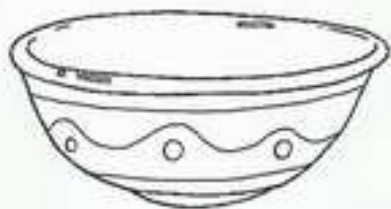

ГЛЕЧИК

ГОРНЯТКО

МИСКА

ОЦІНКИ: 10. 😊; 11. 😊; 12. 😊.

13

З'єднай знаряддя праці з людьми відповідних професій. Розкажи про ці професії. Розкажи про професії твоїх батьків.



14

Розглянь малюнки. З'ясуй, ким мріють стати діти. Що ти знаєш про ці професії?

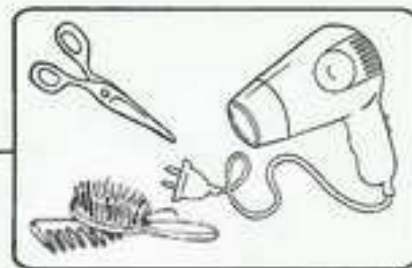
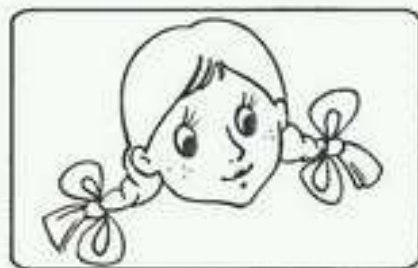

15\*

Сам або за допомогою дорослих продовж розставляти цифри на малюнках у відповідній послідовності. Дивлячись на малюнки, розкажи, який шлях проходить хліб, перш ніж потрапляє до столу.



16

Розглянь малюнки. Які види громадського транспорту зображено? Які ще види громадського транспорту ти знаєш?

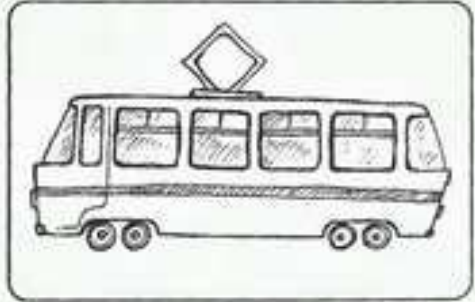
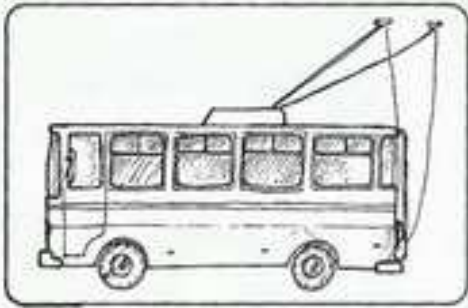
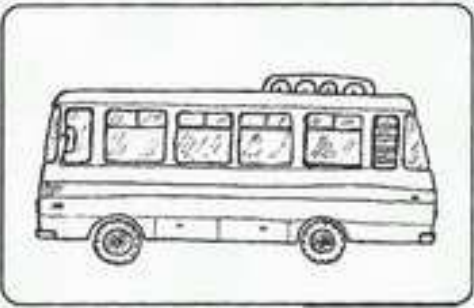

17

Розглянь малюнки. Обведи зеленим кольором машину «швидкої допомоги», синім — міліцейську машину, червоним — пожежну машину.

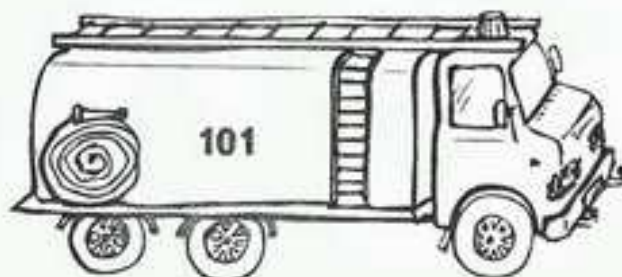

18

Розглянь малюнки і розкажи, хто з дітей поводиться правильно. Познач ось так  відповідні малюнки.

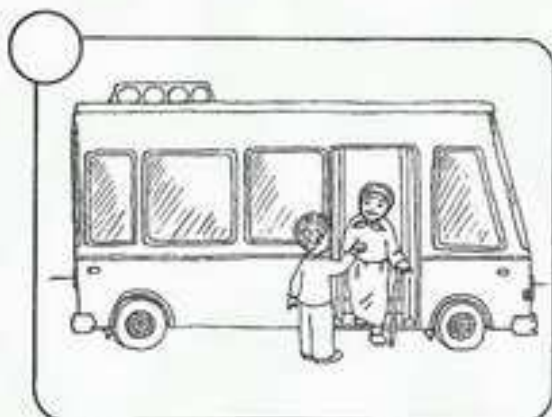
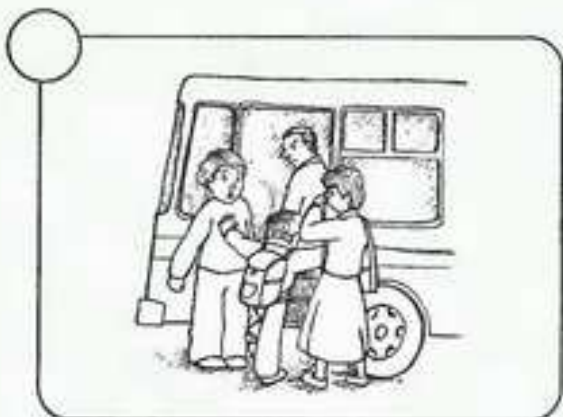
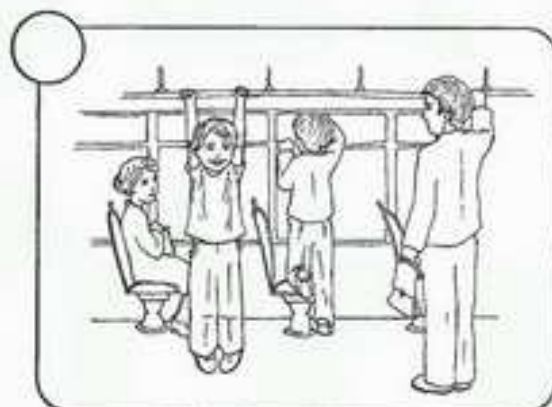

76

ОЦІНКИ: 17. 😊 ; 18. 😊 .

19

Діти, яким належать ці предмети, займаються різними видами спорту. Визнач і розкажи, для якого виду спорту потрібні ці предмети. Закресли «неспортивні» речі.

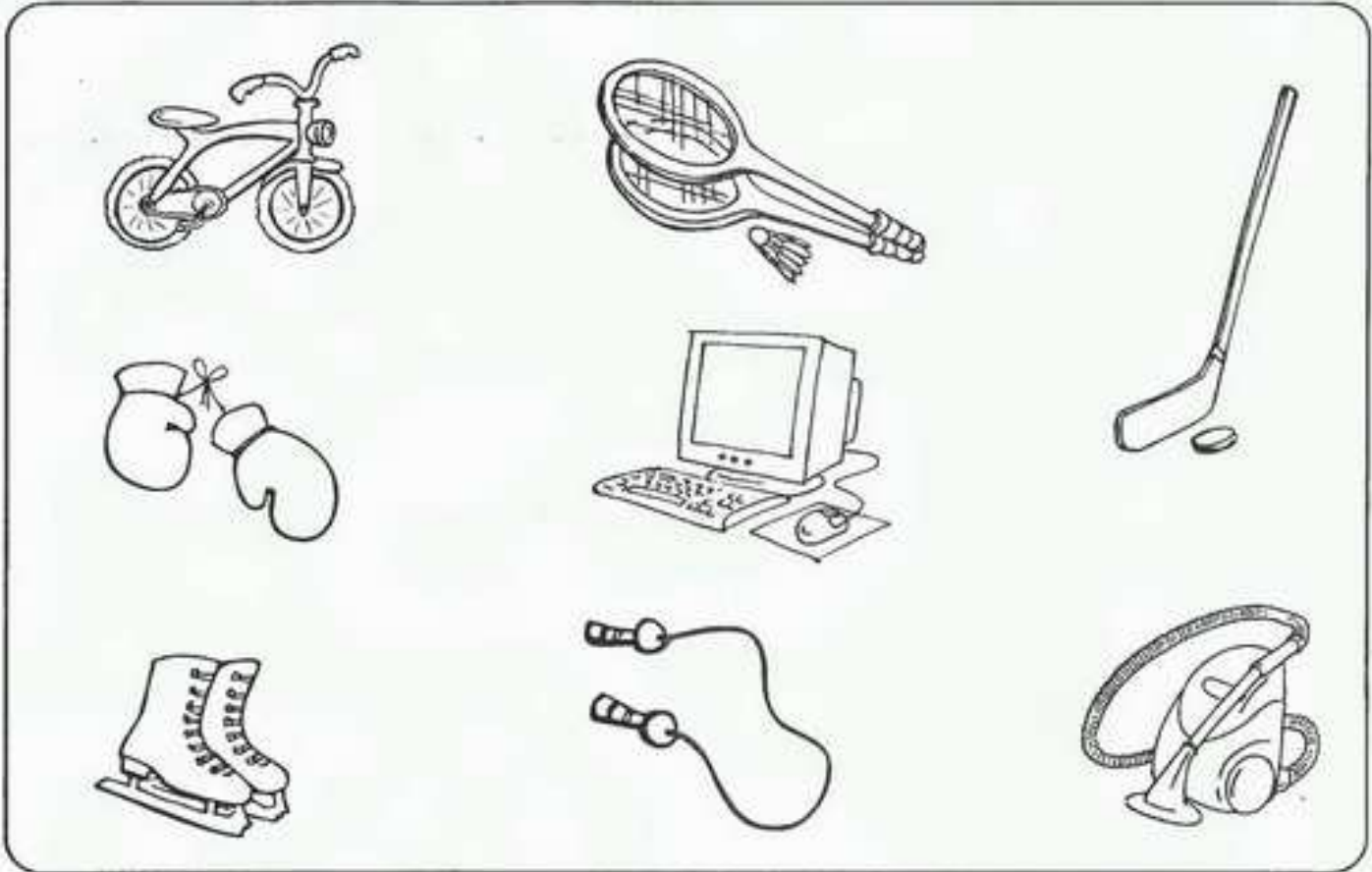

20

Зафарбуй зеленим кольором кружечки біля малюнків, на яких зображено, як зміцнити свій організм улітку.

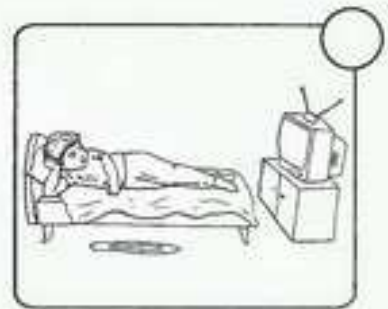

ОЦІНКИ: 19. 😊 ; 20. 😊 .

21\*

Визнач послідовність розвитку людини. Сам або за допомогою дорослих познач цю послідовність числами від 1 до 6 за зразком.



22\*

Визнач порядок виконання дій протягом дня та познач цей порядок числами від 1 до 6 самостійно або за допомогою дорослих.

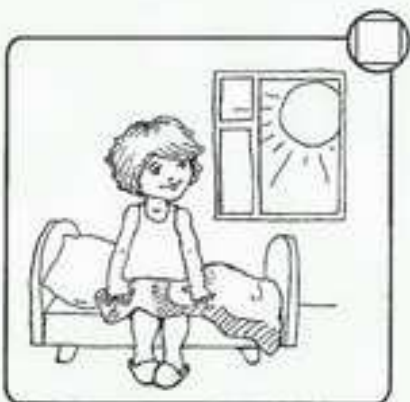



23\* Усе, що тебе оточує, — це твоє довкілля. Щоб його сприймати, у тебе є вірні помічники — органи чуття. Обведи орган зору — синім кольором, орган дотику — рожевим, орган нюху — зеленим, орган смаку — червоним, орган слуху — жовтим кольором. Що дає нам кожен із цих органів? З'єднай стрілочкою.



Здатність чути звуки



Здатність відчувати запахи



Здатність відчувати  
холодне, гостре, м'яке тощо



Здатність бачити



Здатність розрізняти смаки

24 Розподіли їжу за смаком. З'єднай за зразком.



Солодке



Гірке



Солоне

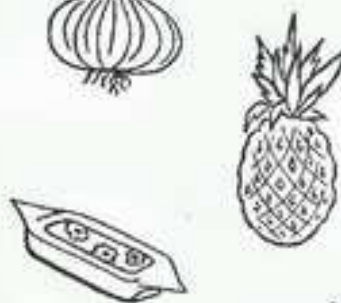

Кисле



оцінки: 23. 😊; 24. 😊.

25

Розглянь малюнки. На яких малюнках діти поведуться правильно? Зафарбуй кружечки на цих малюнках зеленим кольором.

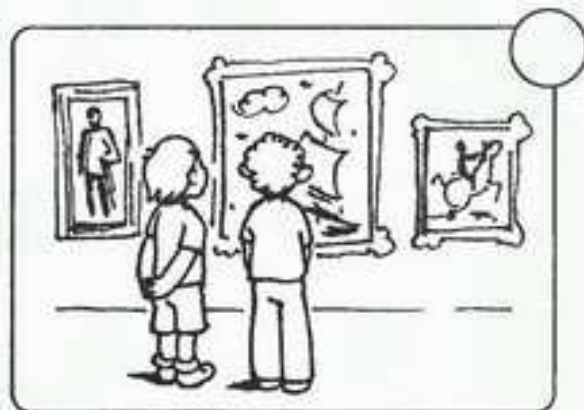
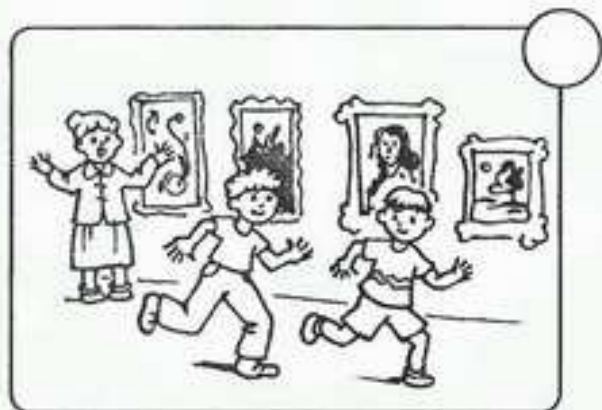
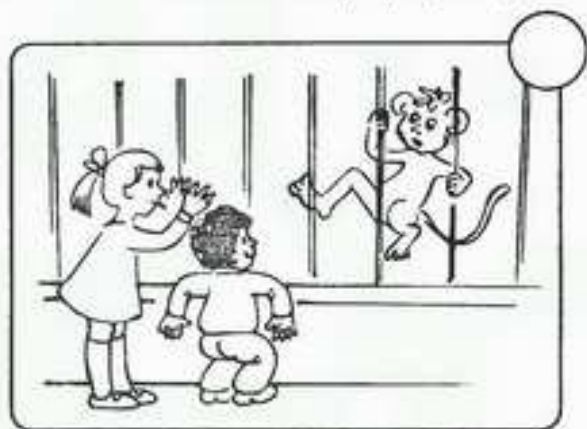

26\*

Дай відповіді на запитання.

1. Як тебе звати? Як твоє прізвище та по батькові?
2. Скільки тобі років?
3. Як звуть твоїх батьків та інших членів родини?
4. Як називається країна, де ми живемо, та її столиця?
5. Назви свою адресу, місто (село), де ти живеш?
6. Які ще країни ти знаєш? Що ти знаєш про їхніх мешканців?
7. Назви не менш ніж п'ять професій. Яку користь вони дають людям?
8. Які види спорту ти знаєш?
9. Які якості в людині тобі подобаються?
10. Для чого потрібно вчитися, працювати?
11. Як правильно переходити дорогу?
12. Яких видатних українців ти знаєш?
13. Які речі з українського національного одягу ти знаєш?
14. Які страви української кухні ти знаєш?

# **ДРІБНА МОТОРИКА**

## **(ПІДГОТОВКА РУКИ ДО ПИСЬМА)**

**Згідно з чинними програмами навчання та виховання дітей у дошкільних навчальних закладах, дитина шести років повинна мати такі знання та навички:**

1. Мати розвинені гнучкість, координацію, узгодженість дій обох рук.
2. Зав'язувати вузли та бантики. Шнурувати взуття. Застібати гудзики.
3. Ліпити з пластиліну, працювати з конструктором, складати фігури з паперу за зразком (кораблик, літак).
4. Вирізати ножицями нескладні фігури з паперу, робити аплікації.
5. Складати пазли без сторонньої допомоги.
6. Правильно тримати олівець, ручку, пензлик. Регулювати силу натискання на письмове приладдя, контролювати напрям та нахил під час письма та малювання. Правильно сидіти за столом.
7. Мати розвинутий окомір (визначати центр, середину фігур та аркуша паперу, порівнювати відстань між зображеними предметами та їхні відносні розміри).
8. Мати розвинуті просторові уявлення (ліворуч, праворуч, угорі, внизу).
9. Мати навички різних видів штрихування прямими та плавними кривими лініями готових контурів.
10. Під час розфарбовування та штрихування не виходити за контури малюнків.
11. Обводити малюнки за пунктиром чи контурною лінією.
12. Домальовувати симетричні половини нескладних малюнків.

**На співбесіді під час вступу до школи дитину можуть також попросити продемонструвати додаткові знання й навички, які повинен мати майбутній учень:**

1. Передавати на малюнку форму предмета, пропорції, розташування частин.
2. Розташовувати зображення предметів на аркуші у певному порядку.
3. Копіювати прості малюнки.
4. Писати буквені та графічні елементи на сторінці в клітинку та косу лінію.
5. Писати друковані літери та цифри на сторінці в клітинку.
6. Писати слова й прості речення друкованими буквами.
7. Переписувати друкованими буквами 2—3 речення з дошки, книги, під диктовку.

1 Постав крапку в центрі кожної фігури.

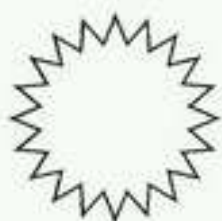
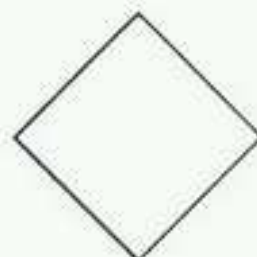
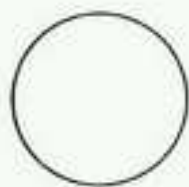

2 Продовж ставити крапки у куточках фігур за зразком.

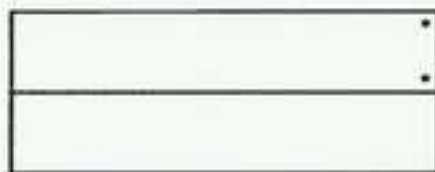
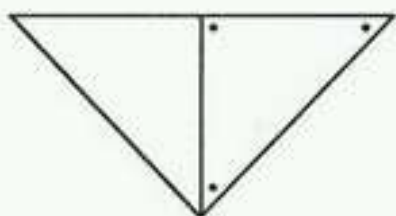
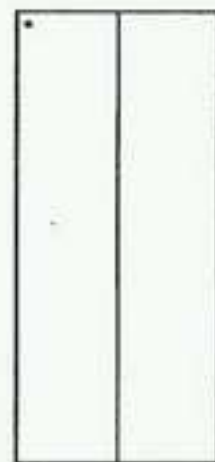
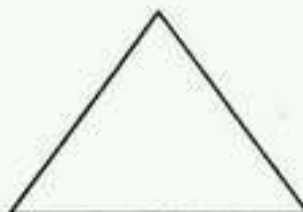
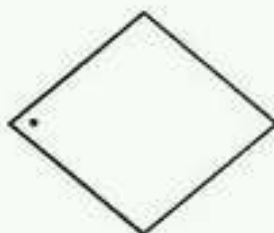
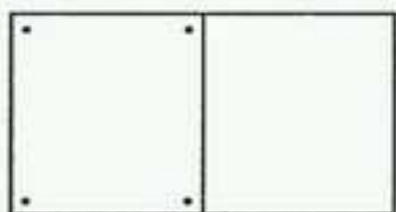

3 Обведи за пунктиром намальовані предмети та зафарбуй ялинку зеленим кольором, шапку грибочка — коричневим, ніжку грибочка та сонечко — жовтим кольором. Працюй старанно, не виходячи за контури фігур.

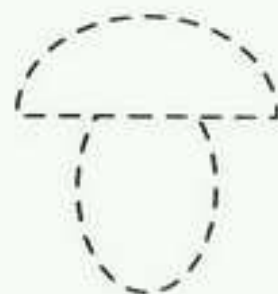
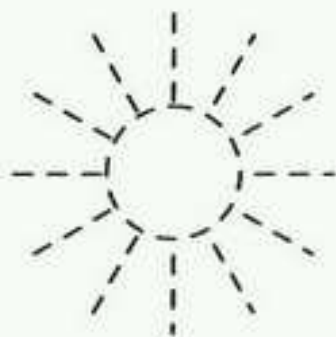
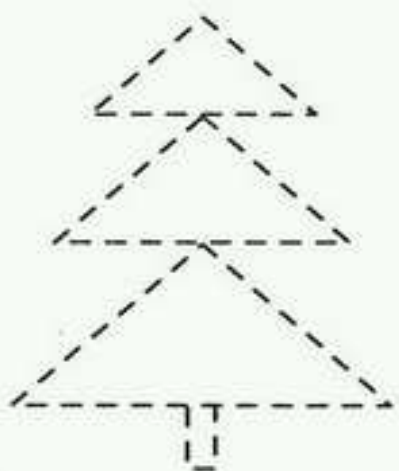

4

Допоможи машинам проїхати по дорозі. Проведи лінії за пунктиром так, щоб не зачепити країв доріг.

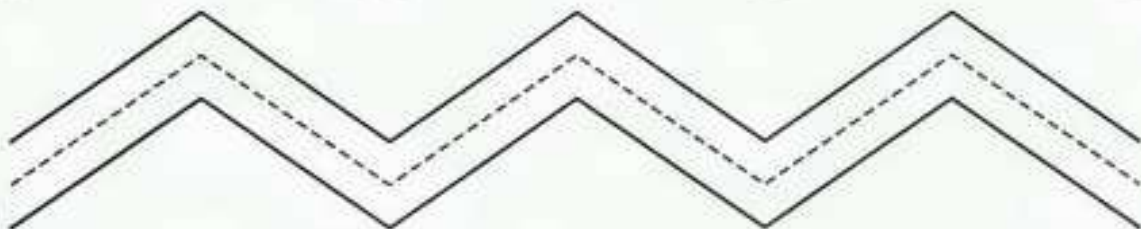
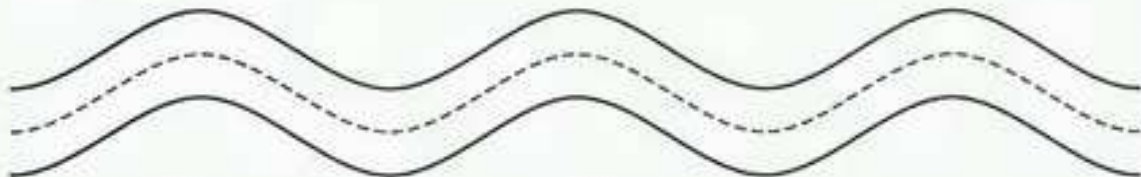

ДРІБНА  
МОТОРИКА

5

Допоможи трьом мишеняткам дістатися додому. Проведи лінії серединами стежок, не відриваючи олівця від паперу і не торкаючись країв стежок.

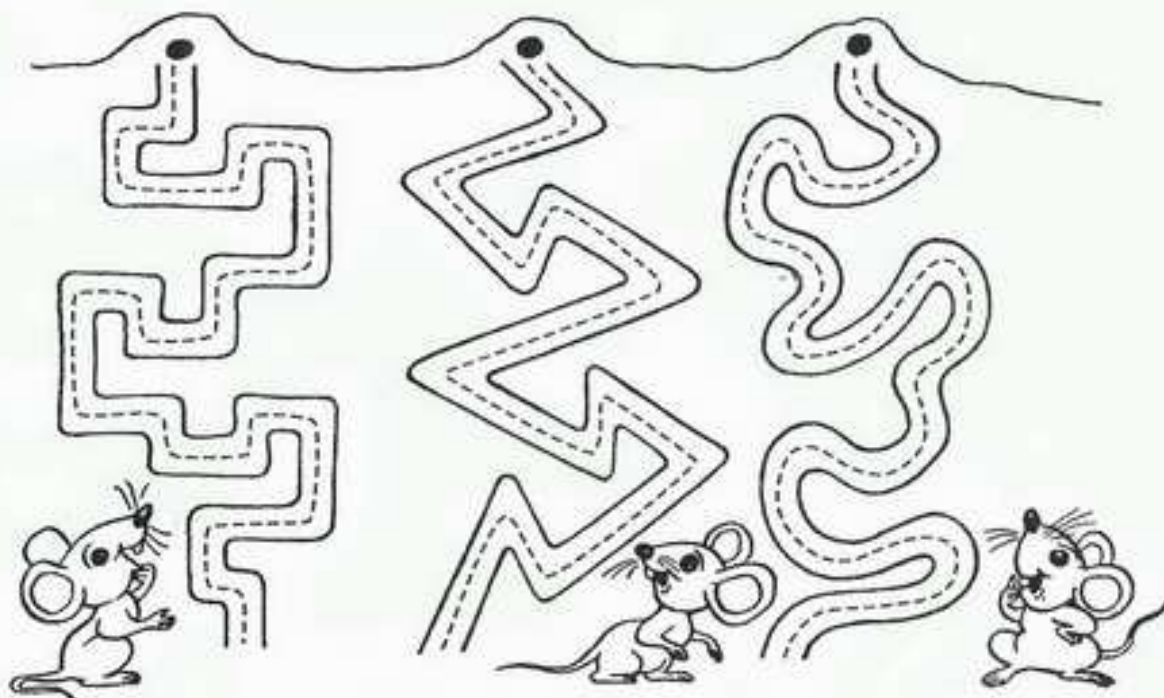

ОЦІНКИ: 4. ; 5. .

6 Намалюй по клітинках машину та ракету.

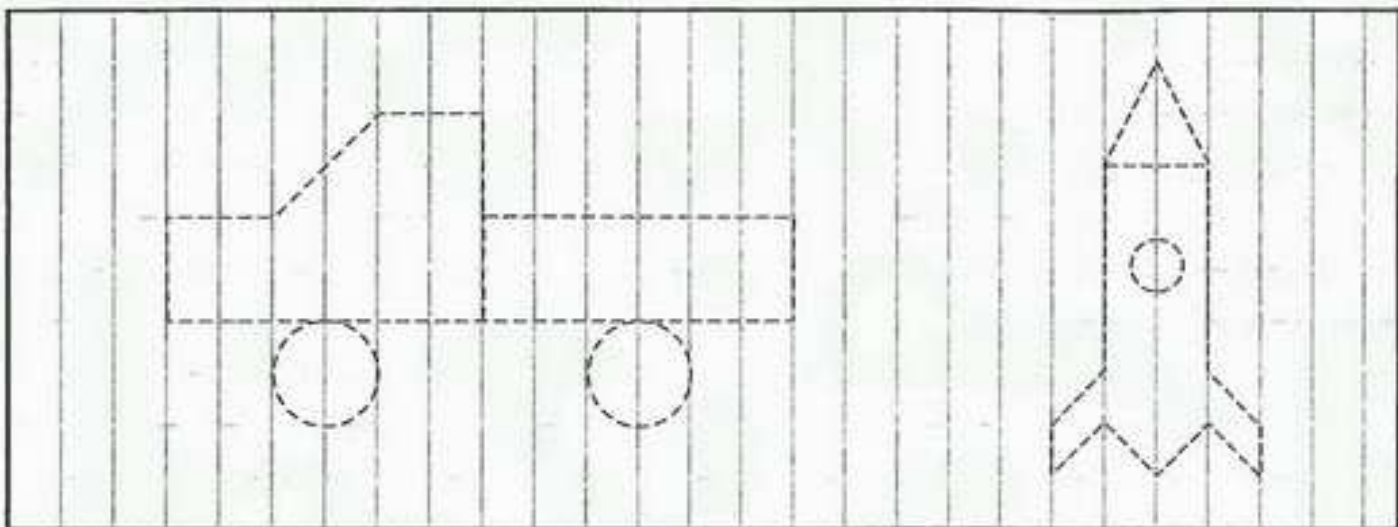

ДРІБНА  
МОТОРИКА

7 Обведи за пунктиром і домалюй серветки.

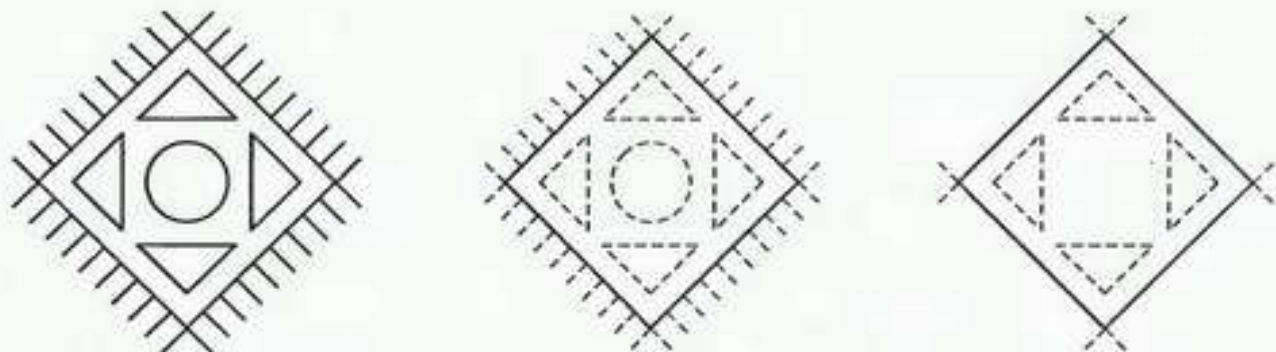

8 Намалюй різними кольорами клубочки для кошеняти, не виходячи за межі кола. Малювати починай від крапки.

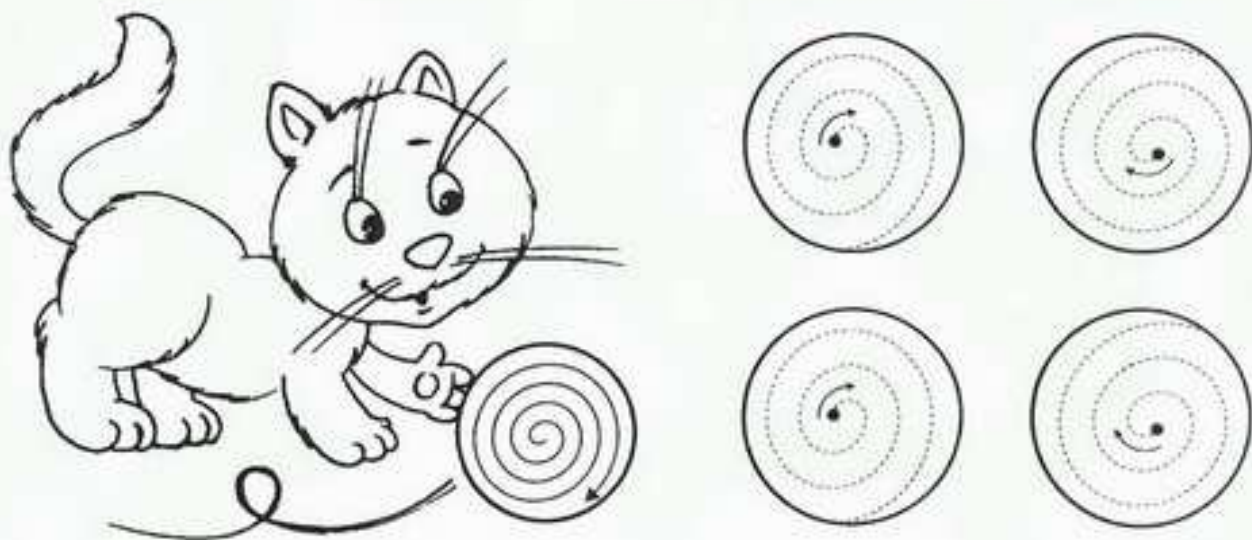

9 Заштрихуй кораблик відповідно до зразка.

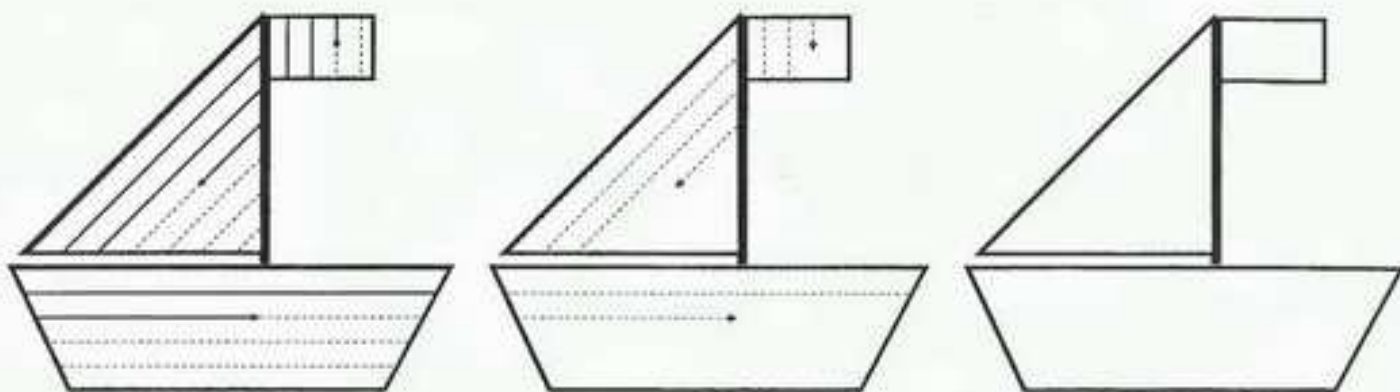

10 Заштрихуй візерунок відповідно до зразка.

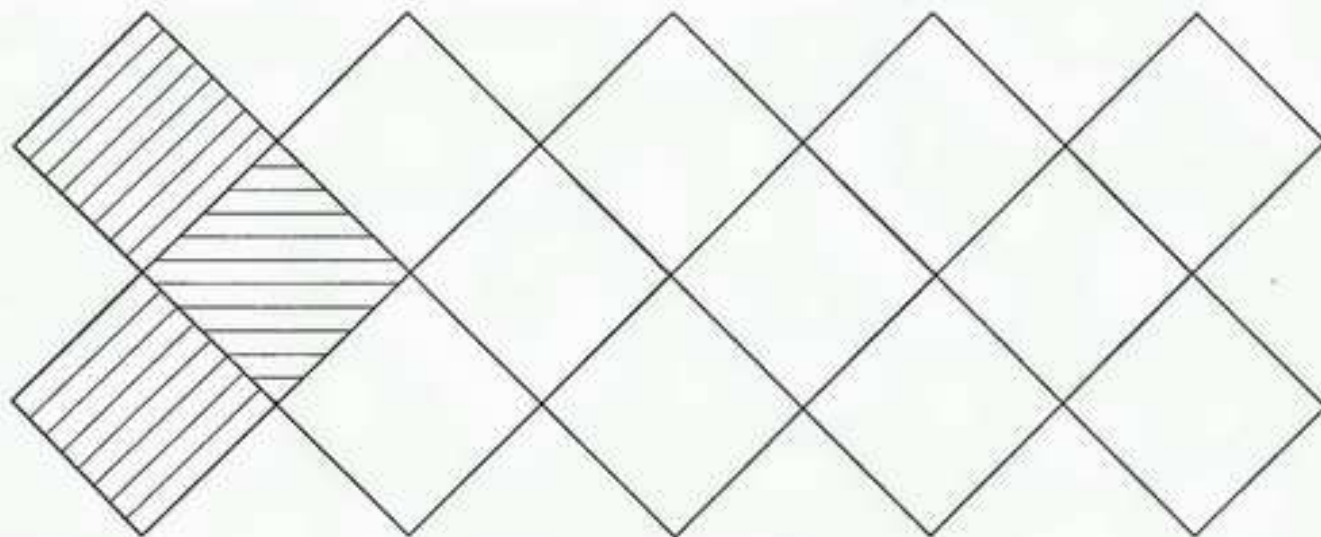

11 Обведи за пунктиром та розфарбуй метелика, песика, робота.

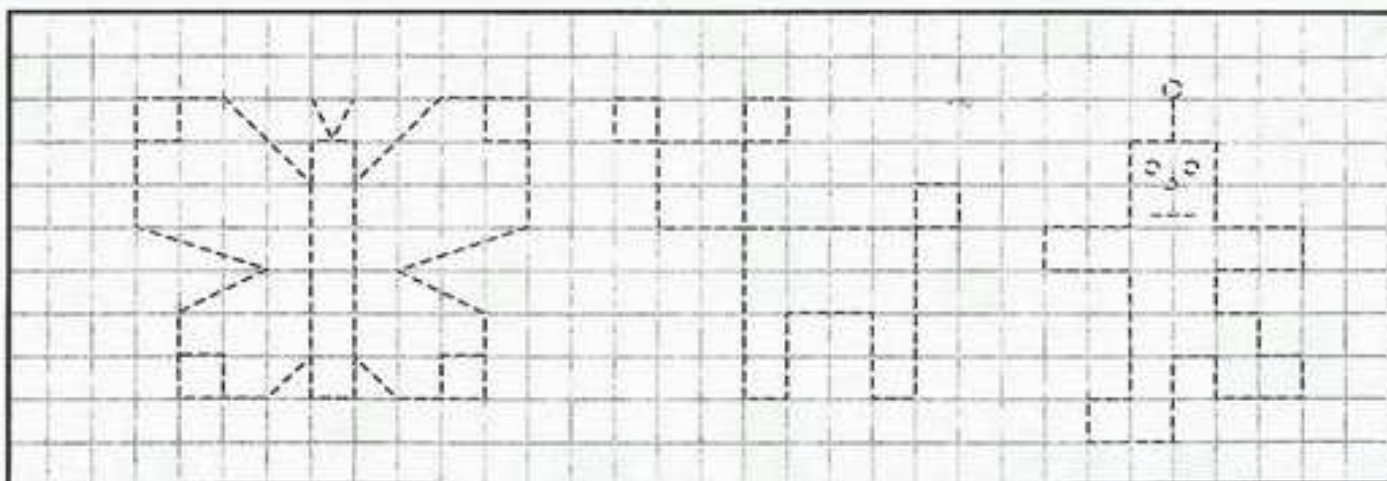

Домалюй усередині великих фігур фігури, що поступово зменшуються, а навколо маленьких фігур — фігури, що поступово збільшуються.

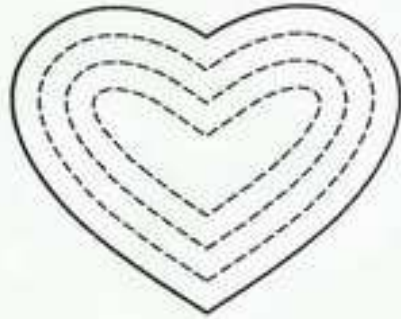
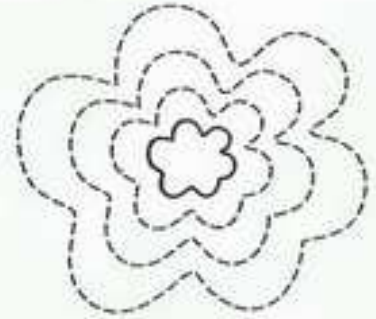

Домалюй другу половину.

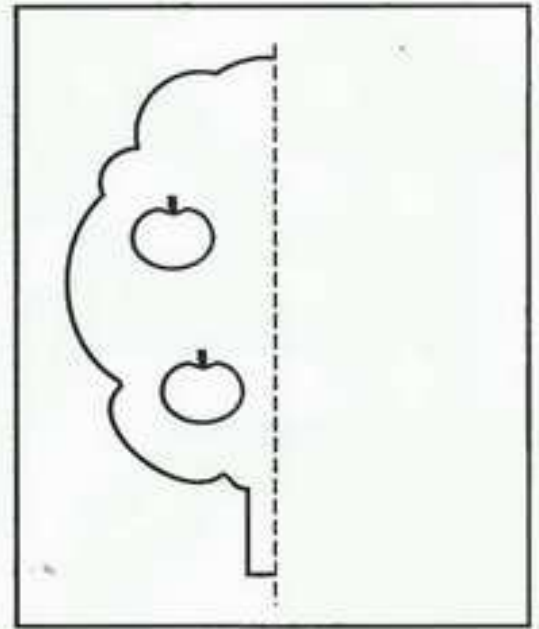
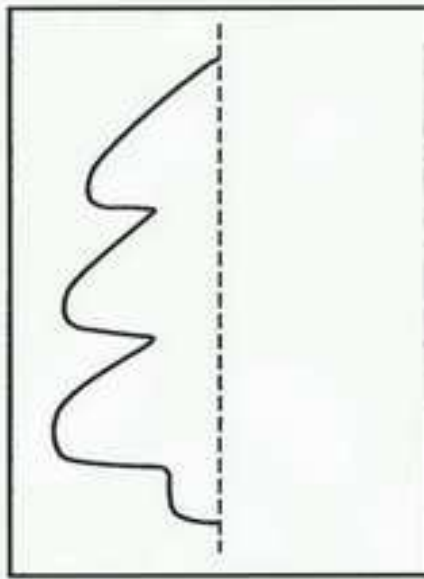

Домалюй фігури за зразком.

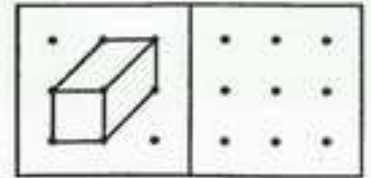
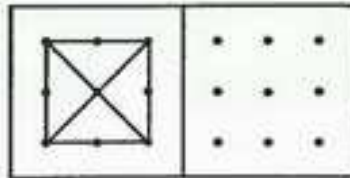
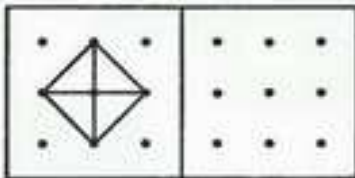



15 Домалюй фігури за зразком.

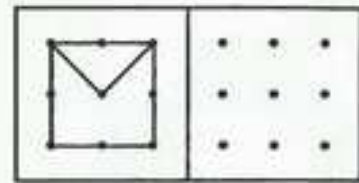
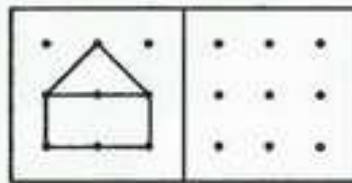
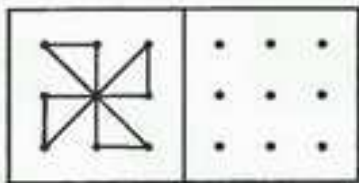
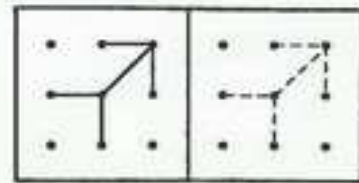
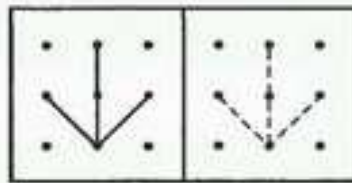
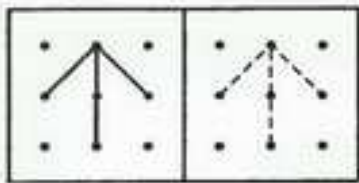

16\* Повтори малюнки праворуч.

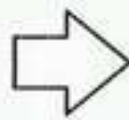
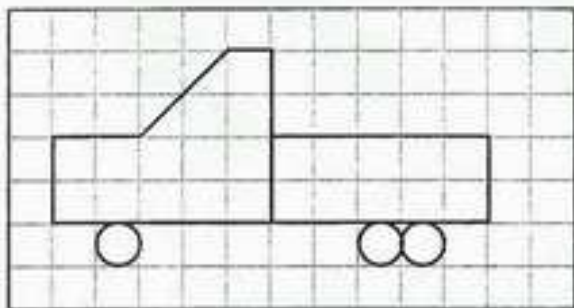
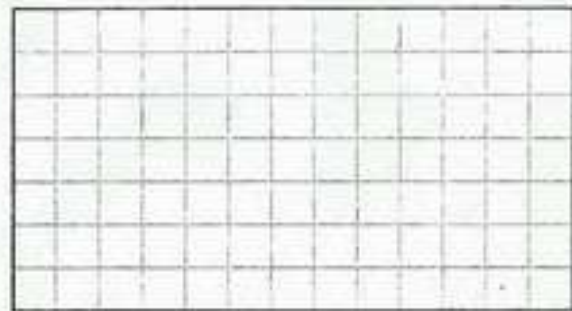
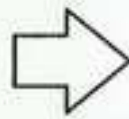
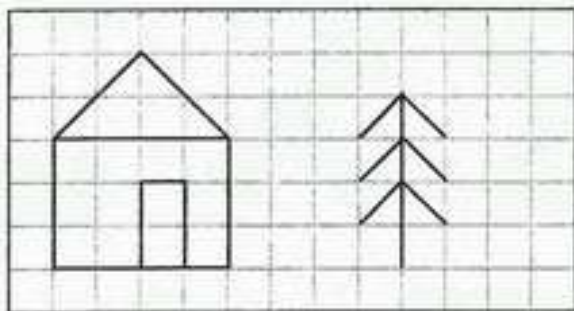

17 Обведи тварин за пунктиром та назви їх.

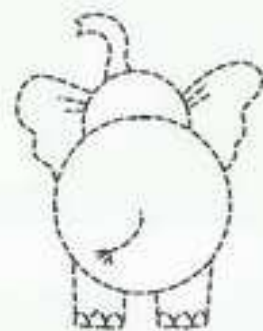
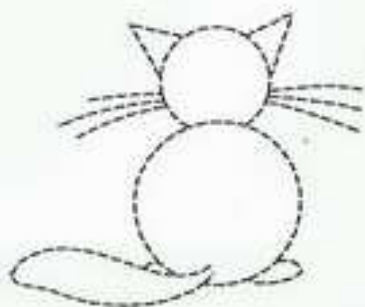

ОЦІНКИ: 15. 😊; 16. 😊; 17. 😊.

18\* Графічний диктант.

3 клітинки вправо, 1 по діагоналі вліво вниз, 1 вліво, 1 по діагоналі вліво вгору, 2 вниз, 3 вправо, 2 вгору.



19\* Графічний диктант.

1 клітинка по діагоналі вправо вниз, 2 вправо, 1 по діагоналі вправо вгору, 2 вліво, 2 вгору, 2 по діагоналі вліво вниз, 2 вправо.

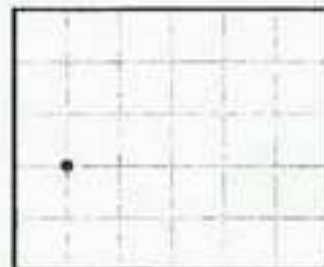

20\* Графічний диктант.

1 клітинка по діагоналі вліво вниз, 1 по діагоналі вправо вниз, 2 вліво, 1 вниз, 1 вправо, 1 вниз, 1 по діагоналі вліво вниз, 1 вправо, 1 по діагоналі вправо вгору, 1 по діагоналі вправо вниз, 1 вправо, 1 по діагоналі вліво вгору, 1 вгору, 1 вправо, 1 вгору, 2 вліво, 1 по діагоналі вправо вгору, 1 по діагоналі вліво вгору.

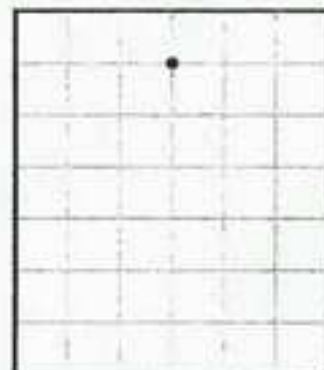

21\* Графічний диктант.

1 клітинка по діагоналі вліво вниз, 5 вниз, 1 по діагоналі вліво вниз, 1 вниз, 1 по діагоналі вправо вгору, 1 вниз, 1 по діагоналі вправо вгору, 1 по діагоналі вправо вниз, 1 вгору, 1 по діагоналі вправо вниз, 1 вгору, 1 по діагоналі вліво вгору, 5 вгору, 1 по діагоналі вліво вгору.



- 22 } Обведи малюнок за пунктиром, намагаючись не відривати олівця від паперу. Вести лінію починай від крапки.

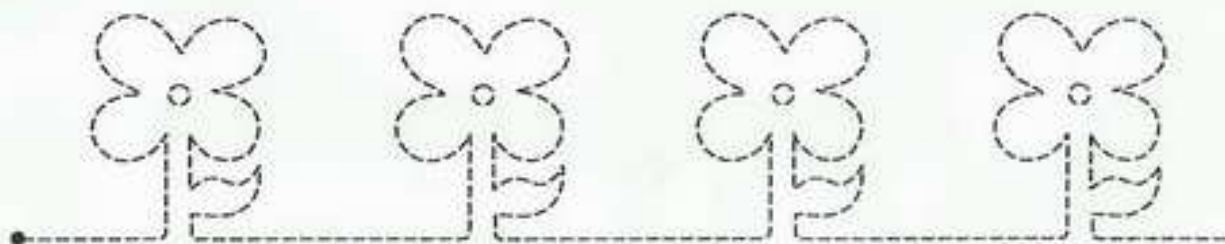

- 23 } Обведи фігурки за пунктиром, намагаючись не відривати олівця від паперу. Вести лінію починай від крапки.

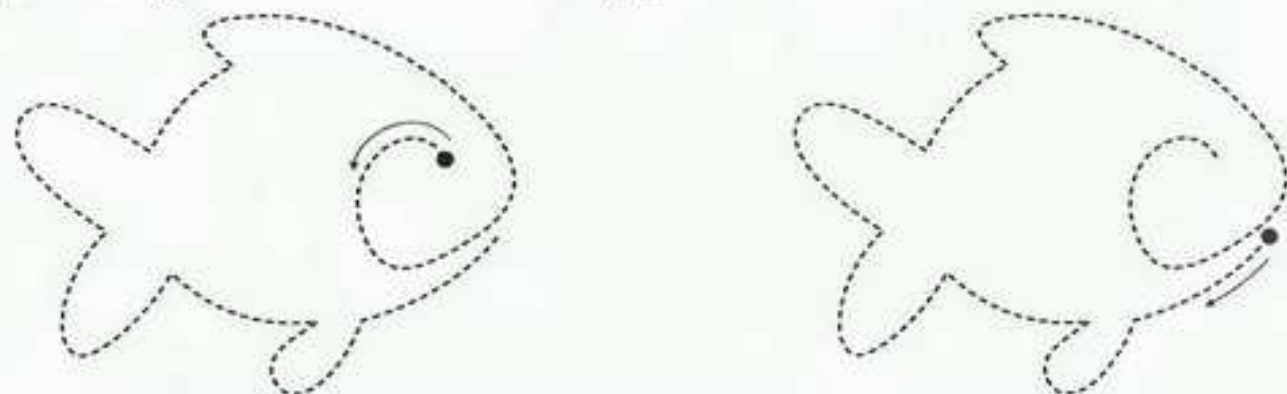

- 24 } Обведи фігурки за пунктиром, намагаючись не відривати олівця від паперу. Вести лінію починай від крапки.



- 25 } Обведи фігурки за пунктиром, намагаючись не відривати олівця від паперу. Вести лінію починай від крапки.

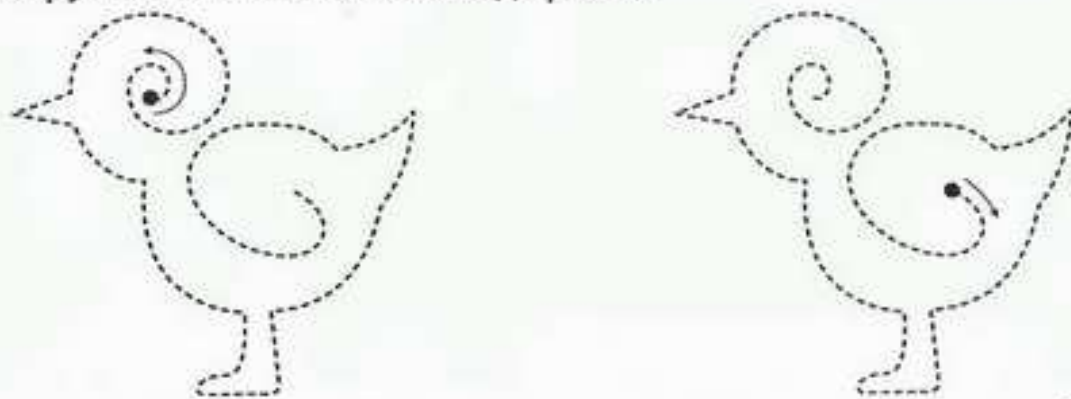

26 Обведи картинки та заштрихуй за пунктиром.

ДРІБНА  
МОТОРИКА

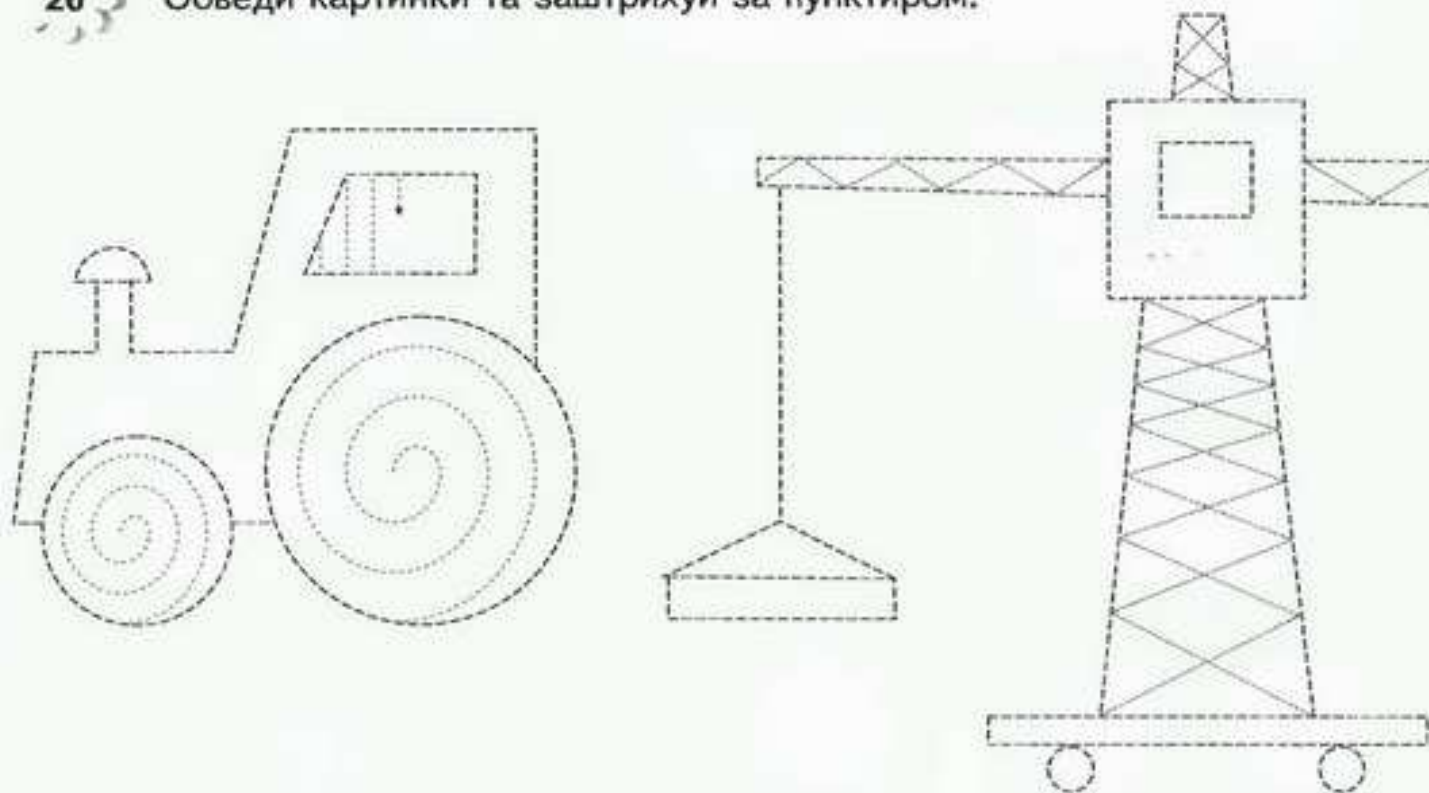

27 Обведи малюнок та заштрихуй за пунктиром кольоровими олівцями.

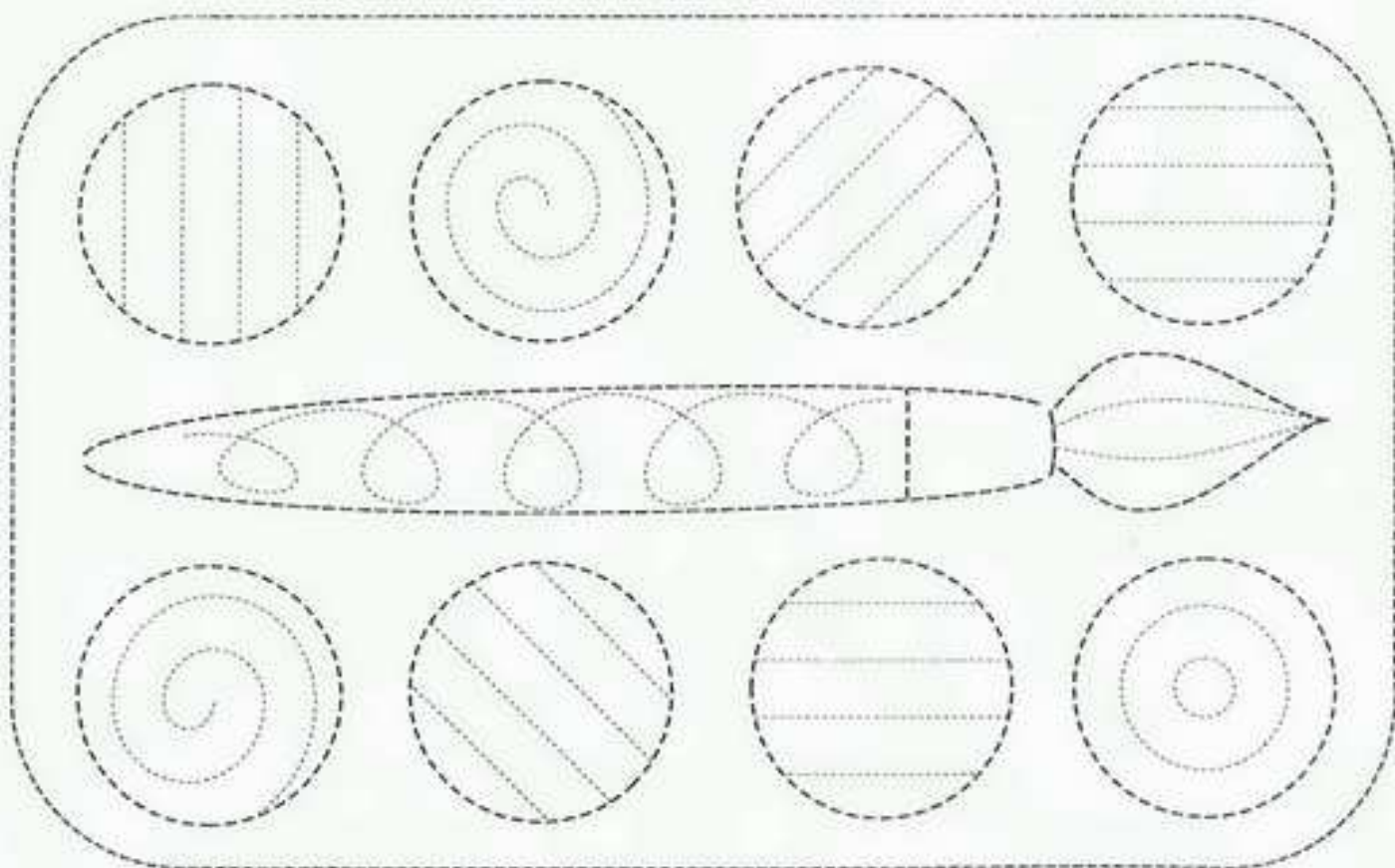

28 Обведи і домалюй матрешок, щоб вони стали однаковими.

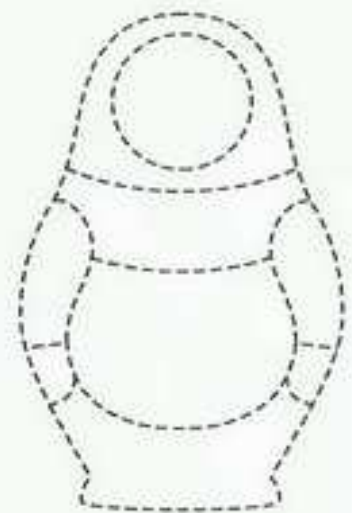
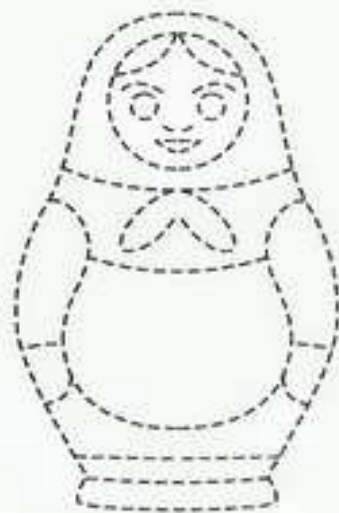
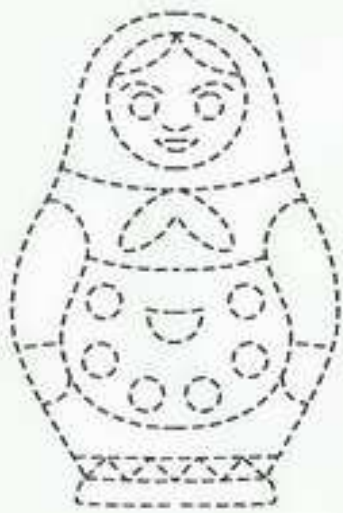

ДРІБНА  
МОТОРИКА

29 Обведи і домалюй барабани, щоб вони стали однаковими.

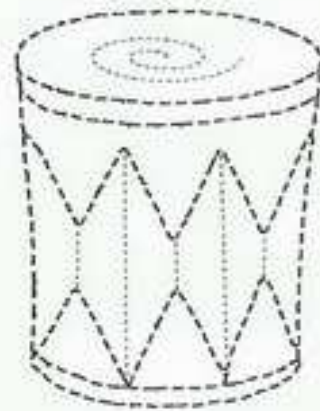
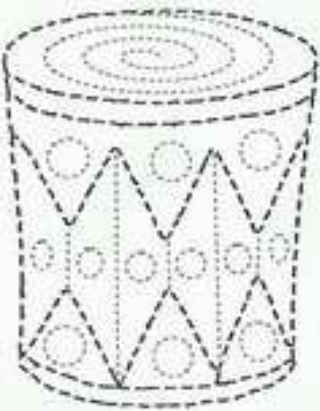

30 Обведи і домалюй чайнички, щоб вони стали однаковими.

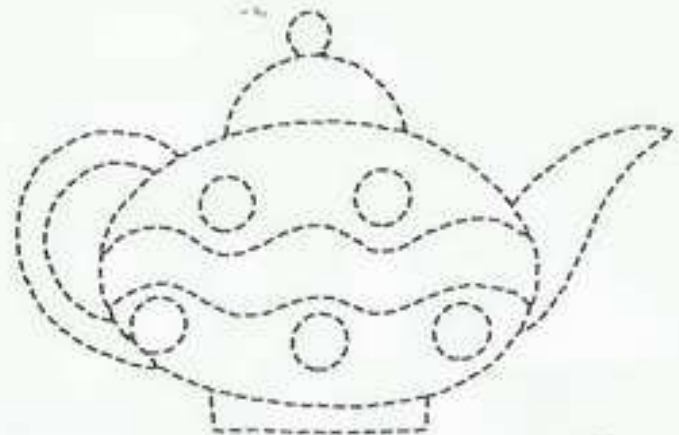
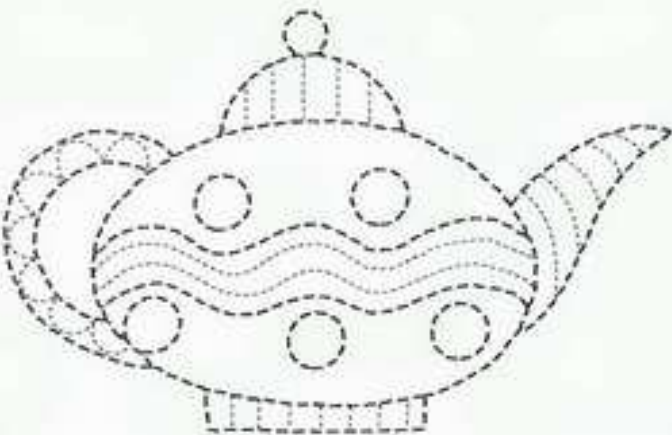

ОЦІНКИ: 28. (0,0); 29. (0,0); 30. (0,0).

31 Продовж візерунки за зразком.

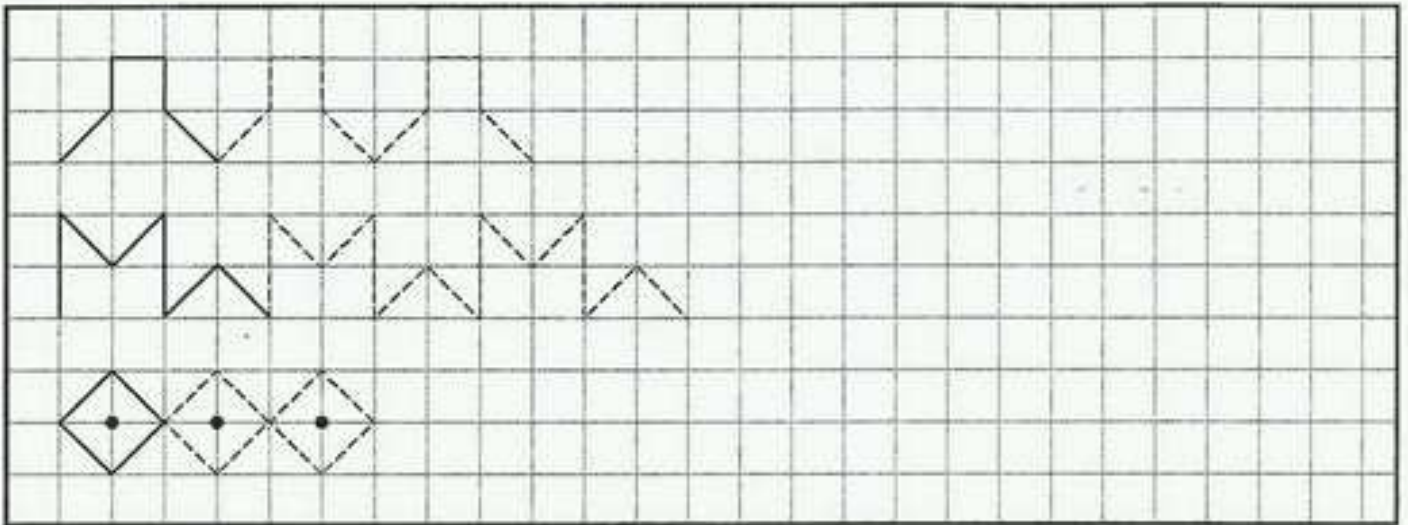

32 Продовж візерунки за зразком.

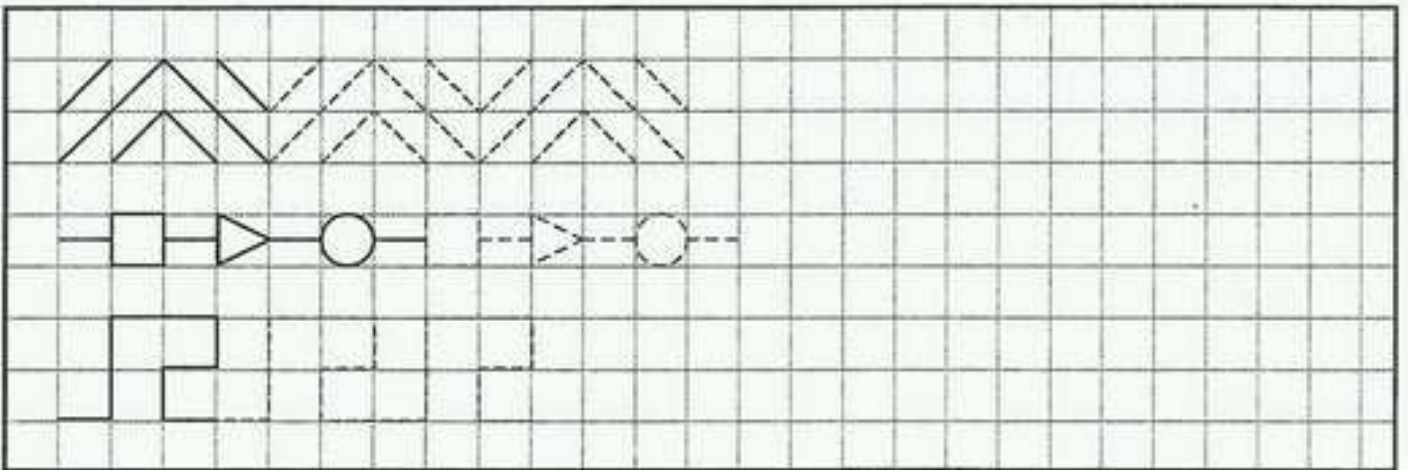

33 Продовж візерунки за зразком.

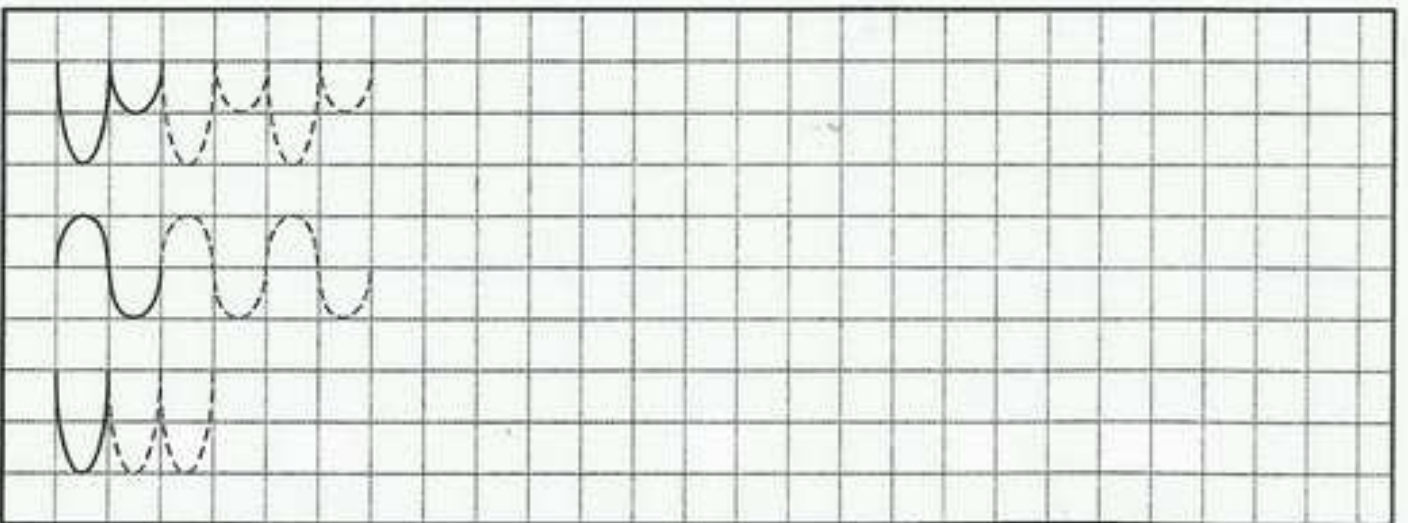

34\* Продовж малювати по клітинках.

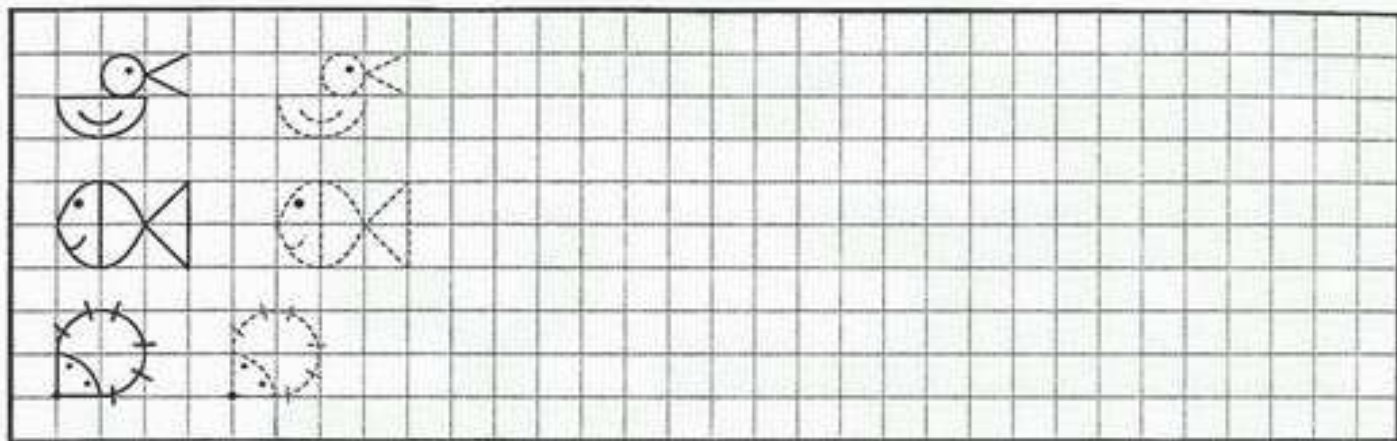

35\* Продовж малювати по клітинках.

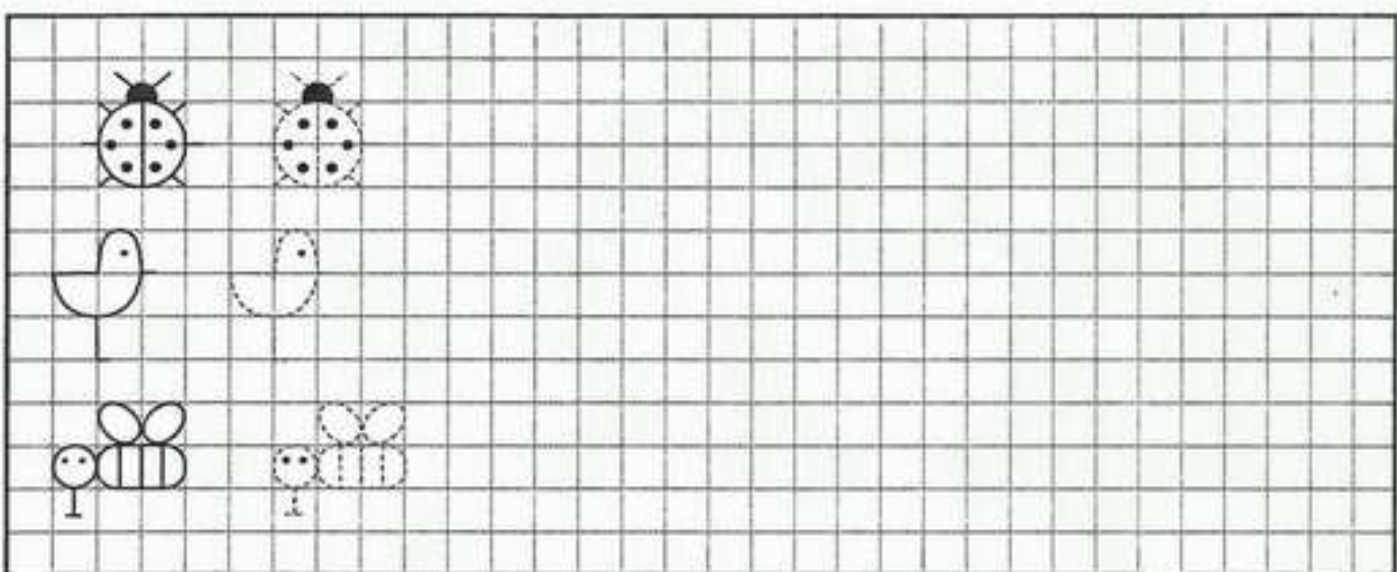

36\* Продовж малювати по клітинках.

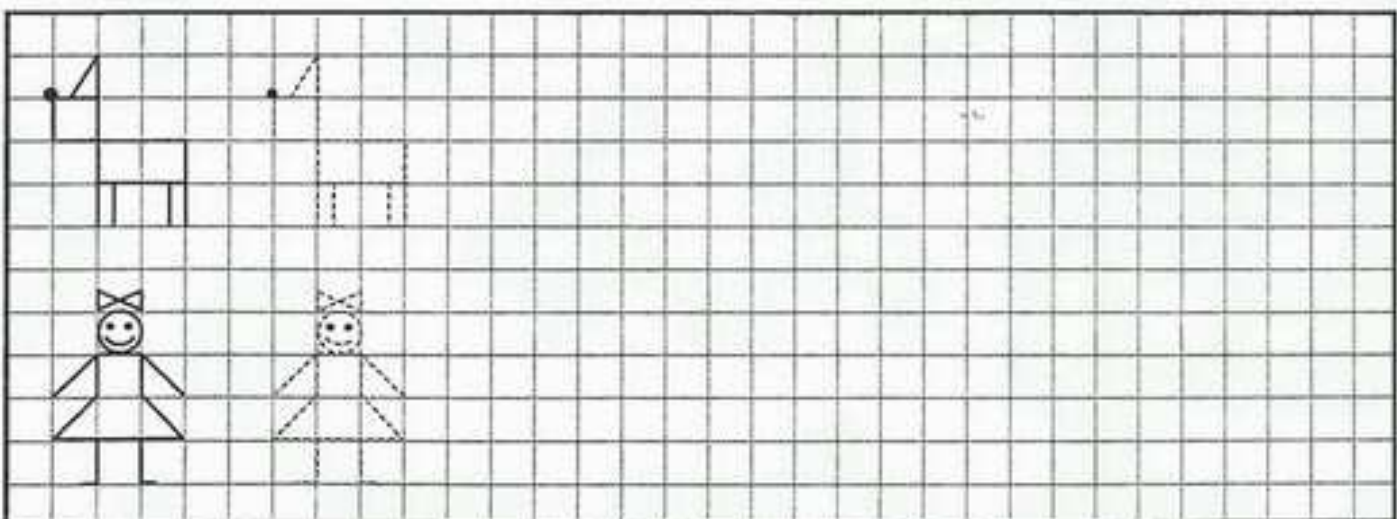

ОЦІНКИ: 34. (6,8) ; 35. (6,8) ; 36. (6,8) .

37\* Напиши за зразком.



38\* Напиши за зразком.

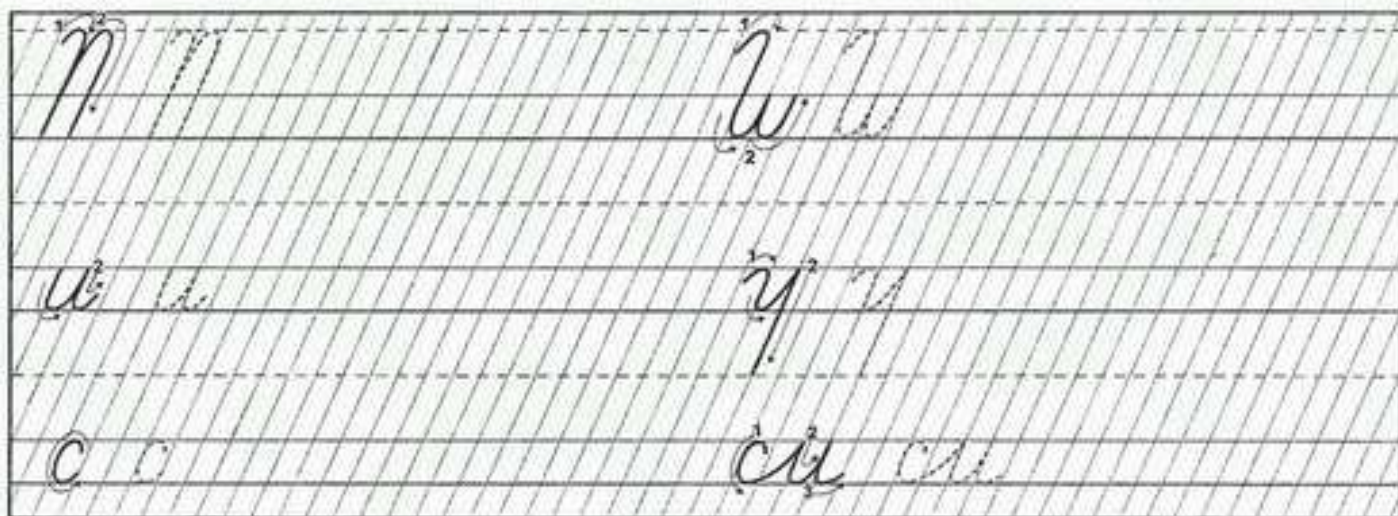

39\* Напиши за зразком.







43\* Зроби підписи під малюнками друкованими літерами.

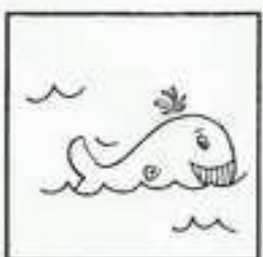
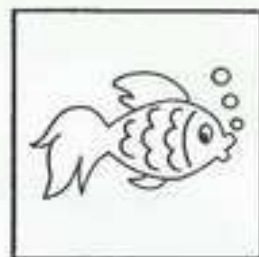

44\* Напиши речення за зразком друкованими літерами.

Я ВМІЮ ПИСАТИ.



Я ЖИВУ В УКРАЇНІ.

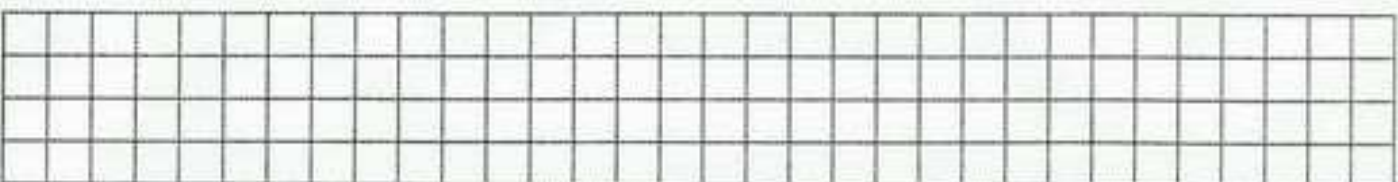

# РОЗВИТОК МОВЛЕННЯ

Згідно з чинними програмами навчання та виховання дітей у дошкільних навчальних закладах, дитина шести років повинна мати такі знання та навички:

1. Розуміти та вживати слова на позначення назв предметів, ознак предметів та дій, пов'язаних із темами: «Я сам», «Родина», «Родинні стосунки», «Морально-етичні взаємини між людьми», «Народні вироби», «Українські обряди і традиції», «Дорожній рух», «Запрошуємо в гості», «Спорт», «Професії», «Дитячий садок», «Культура», «Люди», «Побут, меблі, одяг, взуття», «Наша Україна».
2. Самостійно добирати антоніми, синоніми, порівняння, споріднені слова.
3. Уміти розрізняти на слух та правильно вимовляти звуки рідної мови.
4. Вести діалог на запропоновані теми, використовуючи традиційні мовні звороти.
5. Самостійно, повно, послідовно і логічно складати розповіді, оповідання з 7—10 речень з опорою на картинки або з пам'яті.
6. Вільно та близько до тексту переказувати невеличкі літературні твори (повністю, частинами, вибірково).
7. Уживати в мовленні прості та складні речення, пряму й непряму мову, образні слова, епітети, порівняння.
8. Утворювати словосполучення та речення з поданих слів. Мати уявлення про питальні, окличні та розповідні речення. Виконувати різні вправи на словотворення.
9. Пояснювати зміст приказок та фразеологізмів.
10. Відповідати на питання за змістом казки, фільму, картини тощо.
11. Повторювати скоромовки, відгадувати загадки, знати та виразно розповідати кілька віршів.
12. Знати етичні норми спілкування.
13. Активний словник дитини має налічувати до 5000 слів.

1

Назви речі, зображені на кожному з малюнків. Розкажи, що можна зробити за допомогою кожної з них. Як одним словом можна назвати ці речі? Які ще інструменти чи прилади допомагають нам у господарстві?

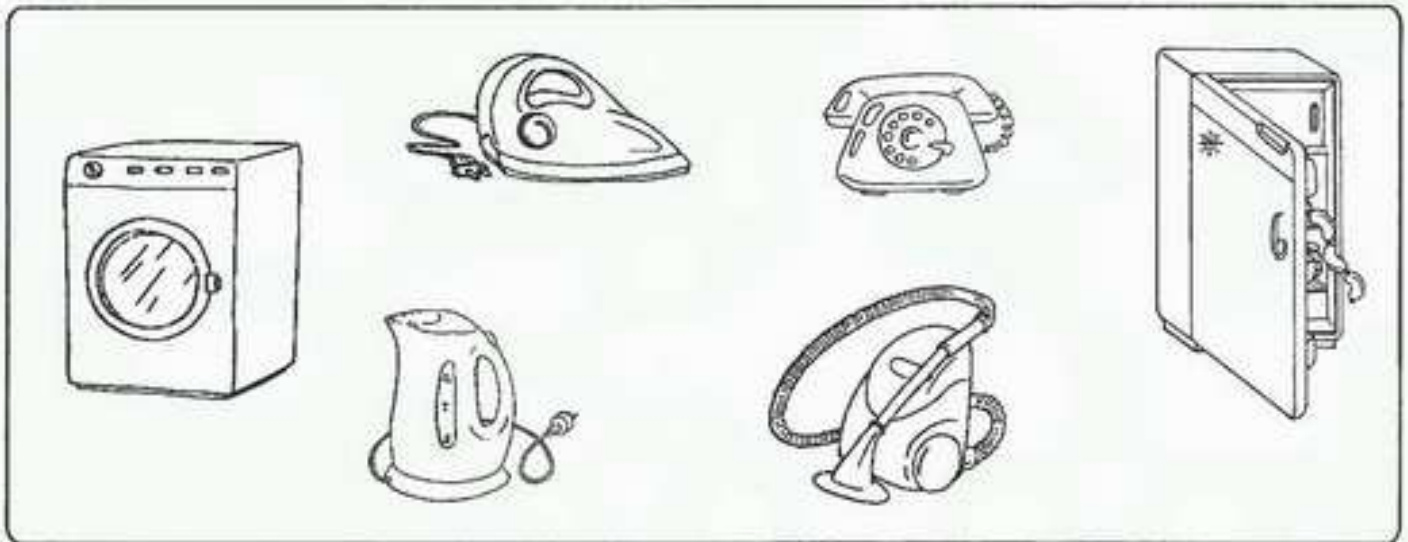
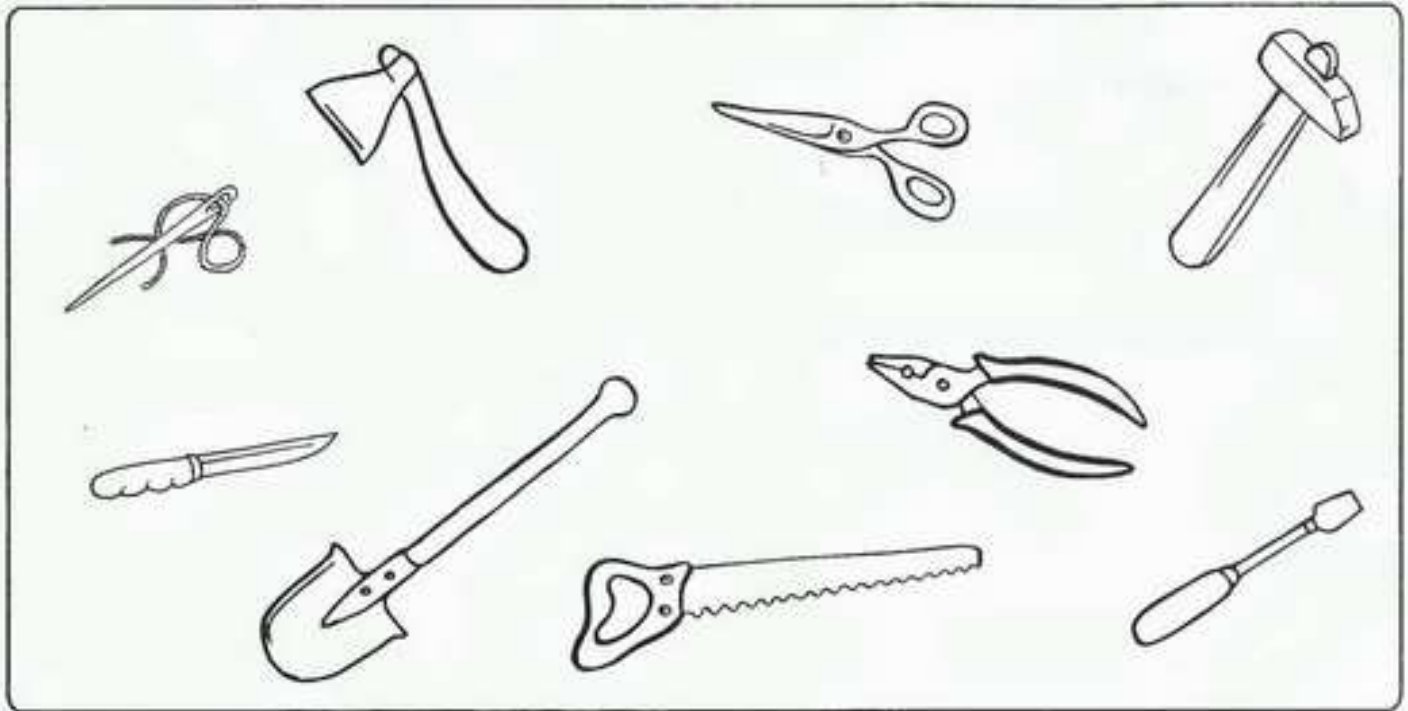

2\*

Склади речення з поданими словами, використовуючи їх у різних значеннях. Наприклад: Щоб косити сіно потрібна *коса*. У нашої Марічки гарна *коса*.

РУЧКА  
КРАН

ЛИСТ  
КЛЮЧ

ЛИСИЧКА  
ЛЮТИЙ

3

Познач у кружечках крапками від однієї до чотирьох, що відбувалося спочатку, а що потім. Розкажи, що відбувається на кожному малюнку.

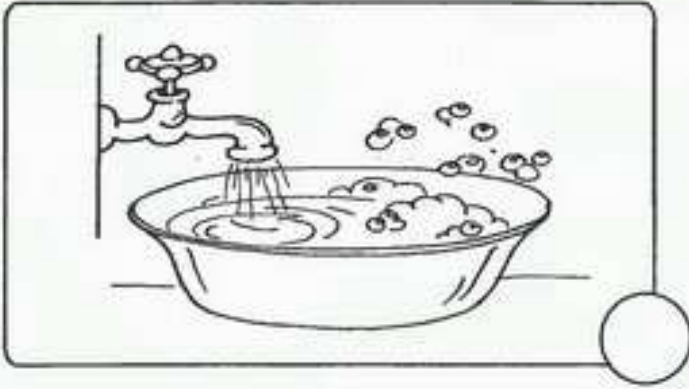

4

Розглянь малюнки і розкажи, як починається день у цій родині. А як починається день у твоїй родині?



5

Сюжети з яких народних казок ти впізнав у цих малюнках? Розкажи, про що йшлося в одній із цих казок.



РОЗВИТОК  
МОВЛЕННЯ

6

Розглянь малюнок. Розкажи, де знаходиться кожна мишка. Використовуй слова: «в, на, із, за, під, над, біля».

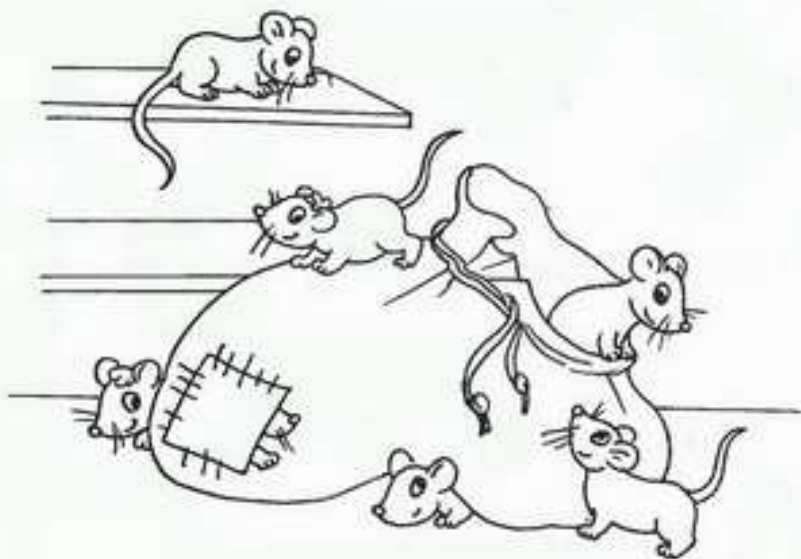



Утвори нові слова за прикладом.

Банка зі скла — скляна банка.  
 Будинок із цегли — ... будинок.  
 Стілець із дерева — ... стілець.  
 Рукавиці з вовни — ... рукавиці.  
 Чашка із фарфору — ... чашка.  
 Ложка з металу — ... ложка.



Послухай слова — назви дій. Скажи, до кого або до чого ці слова можуть відноситися.

Грається, сміється, розмовляє ... *хто це?*  
 Гарчить, гавкає, охороняє ... *хто це?*  
 Літає, кружляє, щебече ... *хто це?*  
 Світить, гріє, сходить ... *що це?*  
 Росте, стигне, жовтіє ... *що це?*



Послухай слова — ознаки предметів. Скажи, до кого або до чого вони можуть відноситися?

Біле, холодне, солодке ... *що це?*  
 Кислий, жовтий, овальний ... *що це?*  
 Висока, зелена, колюча ... *що це?*  
 Сірий, вухастий, лякливий ... *хто це?*  
 Руда, хитра, спритна ... *хто це?*  
 Пухнастий, смугастий, вусатий ... *хто це?*

10

Назви те, що бачиш на малюнках. Склади розповідь про кожний предмет. Наприклад: це автобус, належить до транспорту. Зроблений автобус із металу. У нього є колеса, кермо, двері, сидіння. Автобус перевозить пасажирів.

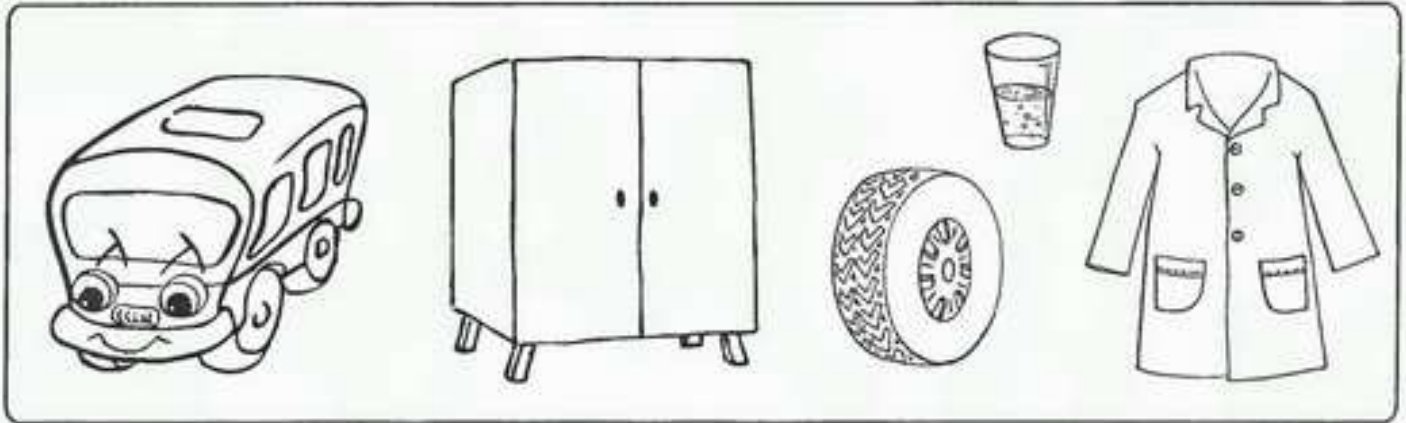

11

Послухай початок речення і спробуй правильно його закінчити.

1. Якщо Равлик менший за Жабу, то Жаба більша, ніж Равлик.
2. Якщо хатинка Жаби більша за хатинку Равлика, то хатинка Равлика ...
3. Якщо хатка Жаби тепліша за хатку Равлика, то хатка Равлика ...
4. Якщо Жаба не розумніша за Равлика, то Равлик ...

12

Слухай уважно. Якщо ти згоден, відповідай «Так!», якщо ні — «Не так!». Наприклад: Летить літак. — Так!; Летить їжак. — Не так!

**Летить** — їжак, літак, листок, грибок, сніжинка, малинка, орел, осел, майка, чайка.

**Біжить** — водичка, сунічка, коник, дзвоник, мишка, кришка.

**Пливе** — качка, задачка, човен, чобіт, кит, кіт, хмарка, марка.

102

оцінки: 10. (6,6); 11. (6,6); 12. (6,6).



Дивлячись на малюнки, склади жартівливу розповідь про те, як Миколка допомагав батькові.

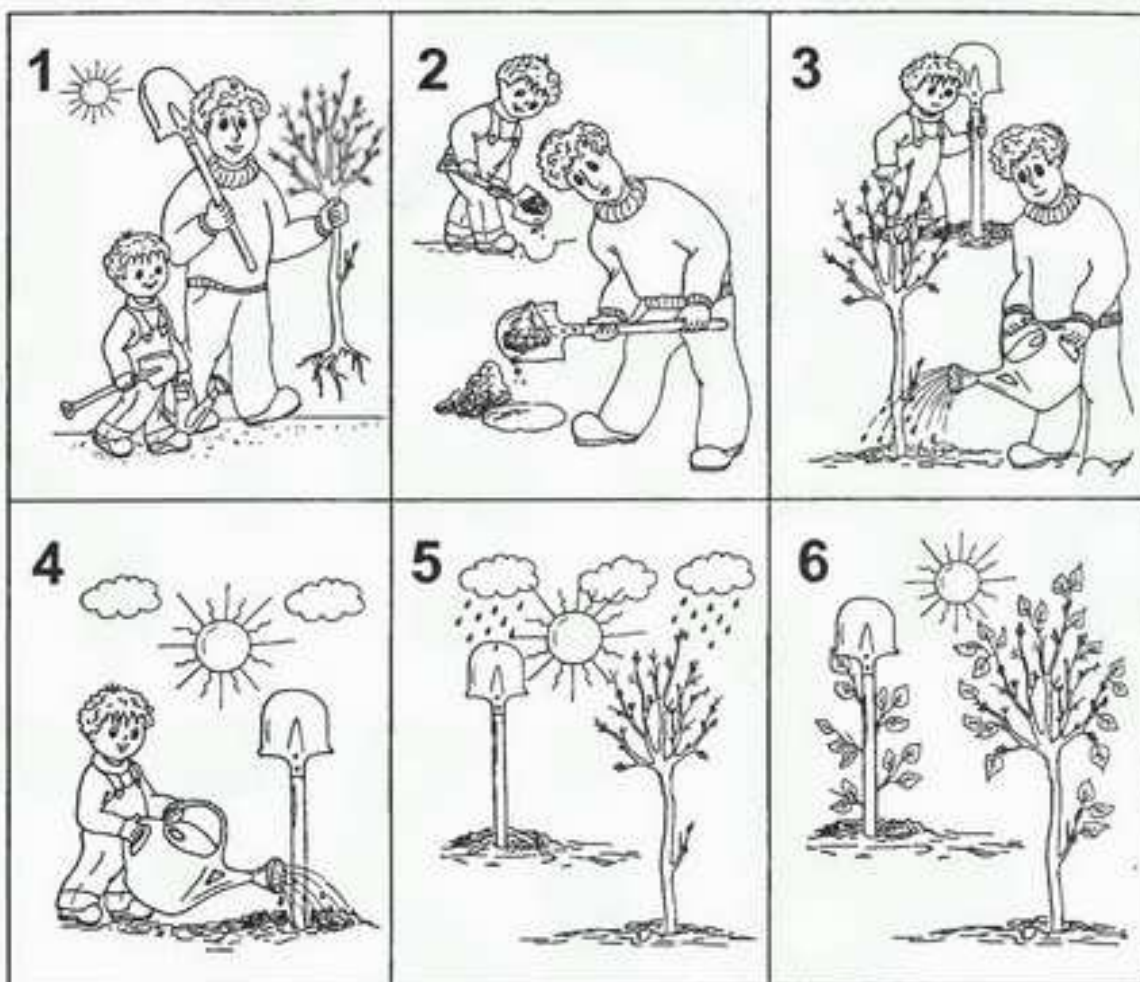

14 Добери протилежні за значенням слова та словосполучення за зразком.

Швидко — повільно

Гарячий — ...

Сильний — ...

Добрий — ...

Товстий — ...

Білий день — чорна ніч

Веселий ранок — ...

Молодший братик — ...

Білий — ...

Погано — ...

Веселий — ...

Чужий — ...

Молодший — ...

Чужа бабуся — ...

Холодна зима — ...

Веселий хлопчик — ...

Послухай розповідь про життя птахів. Дивлячись на малюнки, склади розповідь про життя птахів. Розкажи, що роблять птахи з весни до осені, коли їм час відлітати до теплих країв.

Навесні птахи прилітають із теплих країв. Усюди чути їхні співи. Птахи мостять на деревах гнізда і відкладають там яйця. З яєць з'являються маленькі пташенята. Батьки годують їх комахами. Улітку пташенята виростають і батьки навчають їх літати.

Наближаються холоди. Птахи збираються в зграї і відлітають у теплі краї. Але навесні вони знову повернуться до нас.

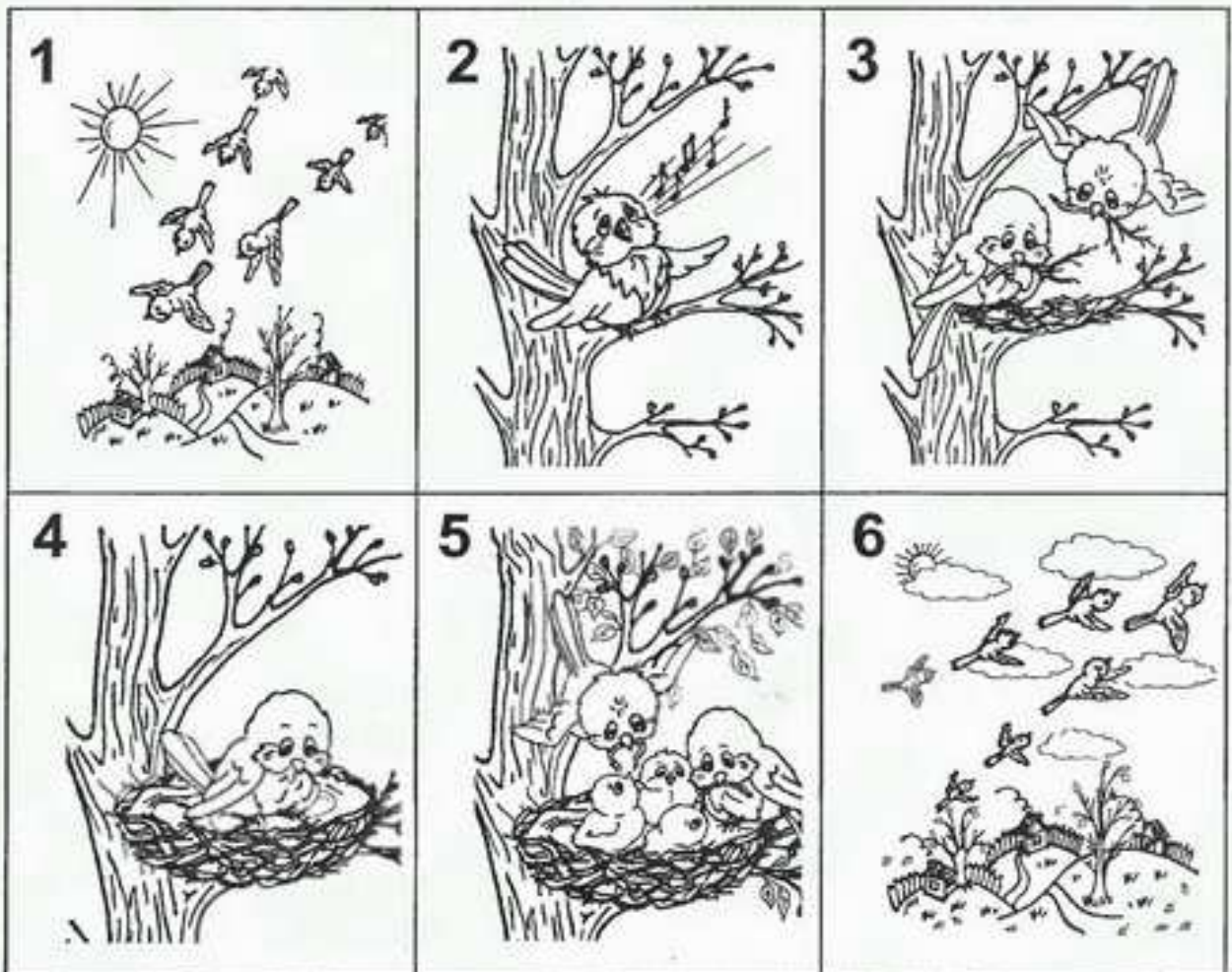

- Чи всі птахи відлітають на зиму в теплі краї?
- Яких пташок, що лишаються зимувати, ти знаєш?

Розглянь малюнки. З яких казок ці герої? Склади по три запитання до кожного малюнка.



Розглянь пари предметів. Порівняй їх між собою. Що спільного між ними, чим вони відрізняються? З чого зроблені ці предмети або їх частини?

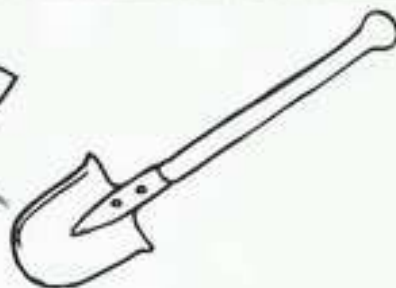



Переставляючи та змінюючи подані слова, а також прийменники (в, на, з тощо) та сполучники (і, та тощо) склади до кожного малюнка по одному реченню.



білка  
дупло  
дерево  
живе

Наталка  
мило  
мити  
руки



Вова  
Таня  
кішка  
гратися

дівчатка  
ліс  
гриби  
пішли



## ЗАЙЧИК

Був у Світланки зайчик. Не справжній, а іграшковий. Сірий, вушка всередині рожеві, а хвостик — біленький, пухнастий.

Світланка зайчика любила. Годувала супом, спати з собою клала й друзям давала погратися.

Ось і зносився зайчик. Відірвався в нього хвіст, потім — вушко. Шерсть стала брудна.

Побачив зайчика Юрко і каже:

— Який некрасивий заєць!

Підійшла Галя й питає:

— Навіщо тобі він такий старий, безхвостий?

А Наталка, старша сестра Світланки, взяла голку з ниткою, пришила зайчикові хвостик, потім — вухо, почистила його і сказала:

— Хто старих друзів забуває, той нових не матиме!

*За В. Карасьовою*

22 Дай відповіді на запитання.

- У кого був зайчик?
- Які в нього були вушка, хвостик?
- Чому в зайчика відірвалися хвостик і вушко?
- Що зробила сестра Світланки?

23 } Постав питання за зразком.

Сірий зайчик.  
Рожеві вушка.  
Білий хвостик.  
Старша сестра.



Зайчик (який?) сірий.  
Вушка (...?) рожеві.  
Хвостик (...?) білий.  
Сестра (...?) старша.

24 } Послухай оповідання. Перекажи його близько до тексту.

### КАЗКА ПРО ПАРАСОЛЬКУ

Була собі парасолька. Вирішила вона піти погуляти. Іде та йде. Бачить — ростуть гриби. А тут пішов дощ.

— Давайте, — каже парасолька, — я вас від дощу закрию.

— Е ні, ми дощ любимо!

Пішла парасолька далі. А назустріч їй дівчинка. Побачила парасольку — і бігом до неї.

— Ось, — зраділа парасолька, — хто мені радий!

*За М. Зотовою*

25 } Дай відповіді на запитання.

- Про кого казка?
- Куди пішла парасолька?
- Хто першим зустрівся парасольці?
- Від чого хотіла закрити парасолька гриби?
- Кому знадобилася парасолька?

ОЦІНКИ: 23. (1,0) ; 24. (1,0) ; 25. (1,0) .

Ще раз послухай казку про парасольку зі стор. 109. Розглянь малюнки. У якому порядку вони мають бути розміщені? Познач послідовність подій крапками від однієї до чотирьох. Який малюнок зайвий?



27\* Послухай слова та утвори до них пестливі форми. Наприклад «бик — бичок».

кінь — коник

їжак — ...

жук — ...

миша — ...

лисиця — ...

нога — ...

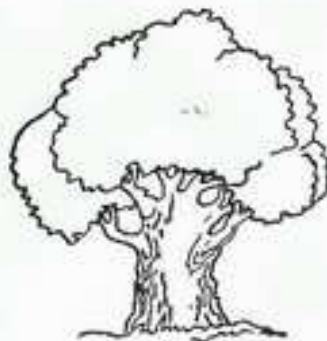

дуб — ...

слон — ...

банан — ...

лялька — ...

донька — ...

син — ...



28\* Послухай прислів'я. Розкажи, як ти їх розумієш.

Зрубав дерево — посади два.  
Не розкусивши горіх, зерна не з'їси.  
Не рий іншому яму, бо сам у неї потрапиш.  
І сам не гам, і другому не дам.  
Хто багато говорить, той мало робить.  
Хочеш їсти калачі, не сиди на печі.  
Щоб рибку з'їсти, треба в воду лізти.  
Не бери, де не поклав.  
Хто не хоче, той каже, що не вміє.  
Сам пропадай, а товариша визволяй.  
Не кажи «гоп», поки не перескочиш.

РОЗВИТОК  
МОВЛЕННЯ

29\* Спробуй повторити скоромовки.

Бурі бобри брід перебрели.  
Проворонила ворона вороненя.  
Малá Марина рвáла малину.  
Кричав Архип, Архип охрип,  
не треба Архипу кричати до хрипу.  
Хитру сороку впіймати морока,  
а на со́рок соро́к — со́рок морок.

оцінки: 28. 😊; 29. 😊.

Коли хочеш ти читати —  
Їх усіх повинен знати.  
А якщо ти їх не знаєш,  
То нічого не вгадаєш.  
*Що це?*

(Буква.)

Дім по вулиці повзе,  
На роботу всіх везе.  
Не на курячих ногах —  
У гумових чобітках.  
*Що це?*

(Автомобіль.)

Два брати через дорогу живуть  
А один одного не бачать.  
*Що це?*

(Очі.)

Круглий, а не м'яч.  
Зелений, а не трава.  
З хвостом, а не миша.  
Солодкий, а не мед.  
*Що це?*

(Кабун.)

Як сонечка нема —  
Шукать мене дарма.  
Сонячного дня  
Завжди поруч я  
*Що це?*

(Тінь.)

Усе життя одна одну обганяють,  
А випередити не можуть.  
*Що це?*

(Ноги.)

Мене частенько кличуть люди,  
А як прийду — ховатись будуть.  
*Що це?*

(Дощ.)

# ОСНОВИ ГРАМОТНОСТІ

**Згідно з чинними програмами навчання та виховання дітей у дошкільних навчальних закладах, дитина шести років повинна мати такі знання та навички:**

1. Мати уявлення про значення слів (слова — назви предметів, слова — ознаки предметів, слова — назви дій), а також про слова, які нічого не позначають, слугуючи для зв'язку слів у реченні (наприклад: *а, і, на, в* тощо).
2. Мати уявлення про речення як про групу зв'язаних між собою слів, що виражають закінчену думку.
3. Утворювати речення за малюнками і схемами, самостійно складати схеми речень із двох-трьох слів. Доповнювати, продовжувати речення усно, за малюнками та схемами.
4. Мати уявлення про типи речень: розповідні, окличні, питальні. Уміти розрізнити їх на слух.
5. Мати уявлення про звуки, які поєднуються в склади, з яких складається слово. Знати, що кількість складів у слові визначається кількістю голосних звуків. Уміти визначати кількість складів у слові, позначати їх на схемах.
6. Мати уявлення про наголос, визначати наголошений звук та склад.
7. Уміти називати звуки, що повторюються у двох-трьох словах або найчастіше вживаються у скоромовці, віршику.
8. Розпізнавати звук на початку, в середині, в кінці слова.
9. Називати звуки, якими відрізняються слова (наприклад: *лис — ліс*).
10. Знати, що звуки бувають голосні та приголосні, м'які та тверді. Послідовно називати звуки, з яких складається слово, будувати звукову схему слова, добирати слова за звуковою схемою.
11. Знати, чим відрізняються букви від звуків (букви ми читаємо та пишемо, звуки вимовляємо та чуємо).

**На співбесіді під час вступу до школи дитину можуть також попросити продемонструвати додаткові знання й навички, які повинен мати майбутній учень:**

1. Знати алфавітну назву букв та звуки, які вони позначають. Співвідносити букви та звуки, що їм відповідають.
2. Здійснювати звуковий аналіз слів, не користуючись схемами.
3. Розуміти звукові значення букв «я», «ю», «є», «ї» на початку слова і складу, після приголосного звука.
4. Володіти навичками читання (по складах, а краще — суцільного).
5. Робити під час читання паузи між реченнями. Виділяти інтонацією розділові знаки. Належним чином читати окличні та питальні речення.
6. Відповідати на запитання до прочитаного тексту. Переказувати прочитане близько до тексту.



1

Добери відповідні звукові схеми до речень: *Хлопчик малює.*; *Тепле сонечко.* З'єднай стрілочкою відповідну схему з малюнком.

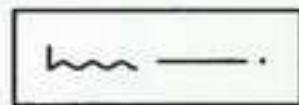
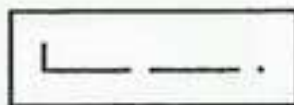
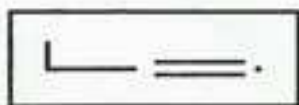
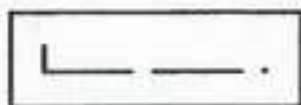
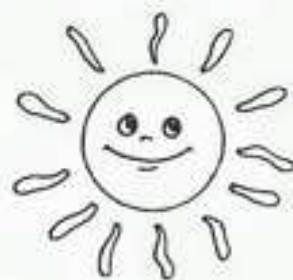

2

Послухай віршик. Склади до малюнка речення за поданими схемами. Розфарбуй малюнок. Добери слова-ознаки до слова «бублик» (духмяний, хрумкий...). Підкресли у вірші всі букви «с».

Буква «ес», буква «ес»,  
Усміхається Олесь.  
Мов півбублика смачного —  
І чого це він не весь?!

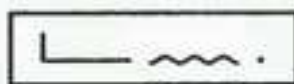

3\*

Розглянь малюнок. Прочитай речення. Запиши його схему. Яке слово в цьому реченні позначає дію? Підкресли його двома рисочками. Які слова позначають назви предметів? Підкресли їх однією рисочкою. Склади за малюнком оповідання з трьох-чотирьох речень.



Ма-ма ми-ла Лі-ну. →

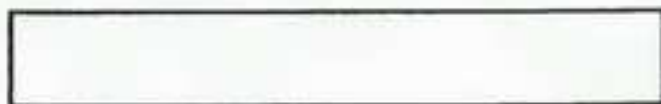

ОЦІНКИ: 1. 😊; 2. 😊; 3. 😊.

4 Запиши звукові схеми до поданих слів «вінок», «миша», «корова».



--	--	--	--	--



--	--	--	--



--	--	--	--	--	--

5\* Прочитай оповідання. Запиши схему другого речення. Дивлячись на схеми, знайди у реченнях слова, що позначають ознаку. Підкресли їх хвилястою лінією.



Діти грали у хо-кей.  
 Зи-ма хо-лод-на.  
 А сніг білий і блис-ку-чий.

--	--	--	--	--	--	--	--	--	--

--	--	--	--	--	--	--	--	--	--

--	--	--	--	--	--	--	--	--	--

6\* Розглянь малюнок. З'єднай речення з відповідними схемами. Покажи у реченнях слова, які позначають дію, підкресли їх двома рисочками. Знайди слова, які позначають ознаку, підкресли їх хвилястою лінією. Покажи слова, які служать для зв'язку слів у реченні.



Та-то і Та-рас у по-лі.  
 Сві-тить теп-ле со-неч-ко.  
 При-ле-ті-ли во-ро-ни.

--	--	--	--	--	--	--	--	--	--

--	--	--	--	--	--	--	--	--	--

--	--	--	--	--	--

7

Назви зображені предмети. Визнач, у якому місці слова знаходиться звук [Л]: на початку, в середині чи в кінці слова. З'єднай малюнки з відповідними схемами за зразком.

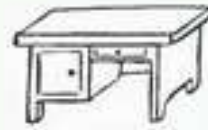
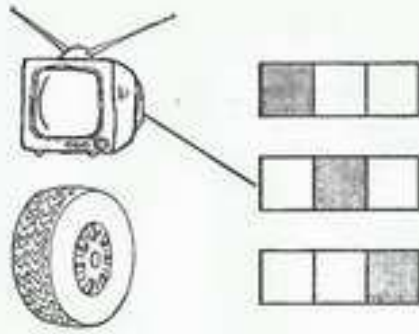

Добери сам слова зі звуком [Л], який би знаходився на початку, в середині, в кінці слова.

8\*\*

Поділи слова на склади, запиши їх звукові схеми та познач наголошений склад.

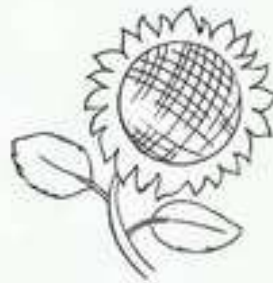

9

Обведи олівцем предмети, у назвах яких є звук [Т]. У рамках познач його місце у слові (на початку, в середині, в кінці) — зафарбуй відповідну клітинку.

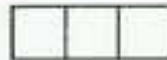
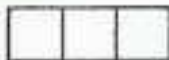

ОЦІНКИ: 7. ; 8. ; 9. .

10\*

Запиши звукові схеми слів «дуб», «бант», «замок», поділи слова на склади і виділи наголошений звук.



--	--	--

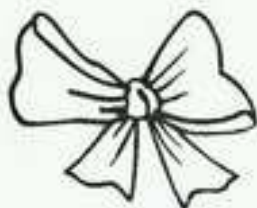

--	--	--	--



--	--	--	--	--

11\*

Добери правильні звукові схеми до поданих малюнків. З'єднай їх лініями з відповідними предметами.

—	=	•	—	—	•
---	---	---	---	---	---

—	•	•	—	—
---	---	---	---	---

=	•	=	•	—	•	—
---	---	---	---	---	---	---



=	•	—	—	•
---	---	---	---	---



—	•	=	•	—	—
---	---	---	---	---	---



—	•	—	•	—	•	—
---	---	---	---	---	---	---

12\*

Прочитай слова. З'єднай лінією слово з відповідною звуковою схемою.

кни-га

—	•	=	•	—
---	---	---	---	---

—	•	—	•	—
---	---	---	---	---

аґ-рус

пи-ріг

—	•	—	=	•
---	---	---	---	---

•	—	—	•	—
---	---	---	---	---

га-нок

гос-ті

—	—	•	—	•
---	---	---	---	---

—	•	—	•
---	---	---	---

га-ва

13\*

Доповни звукові схеми слів «віник», «лелека», «чайник», «якір». Розстав наголоси.



	•	—	•	
--	---	---	---	--



	•	—	•	
--	---	---	---	--



			—	•	—
--	--	--	---	---	---



		=	•	
--	--	---	---	--



14\*

Прочитай слова і постав позначку «✓» біля однієї з трьох звукових схем, яка є правильною.

НІЖ

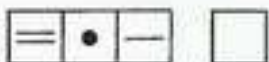
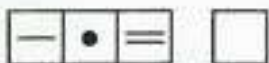
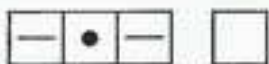

ЖО-ЛУДЬ

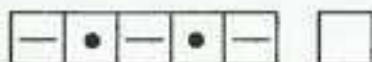
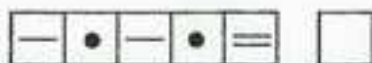
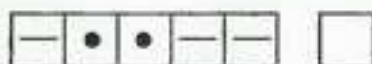

ПІВ-НИК

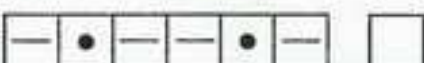
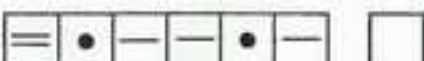
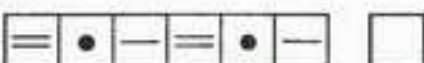

май-ка

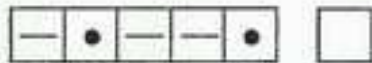
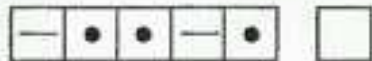
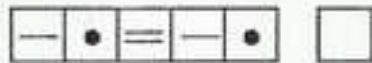

15\*

Розсели звірят у будиночки відповідно до звукових схем (з'єднай лініями тварин із потрібними віконцями).

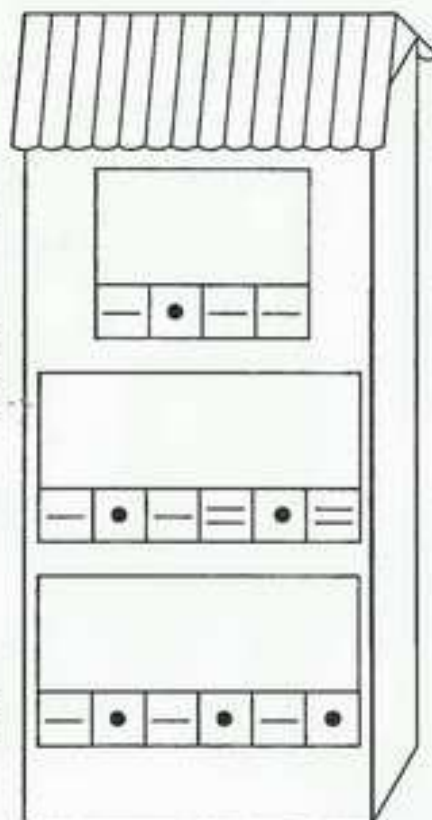
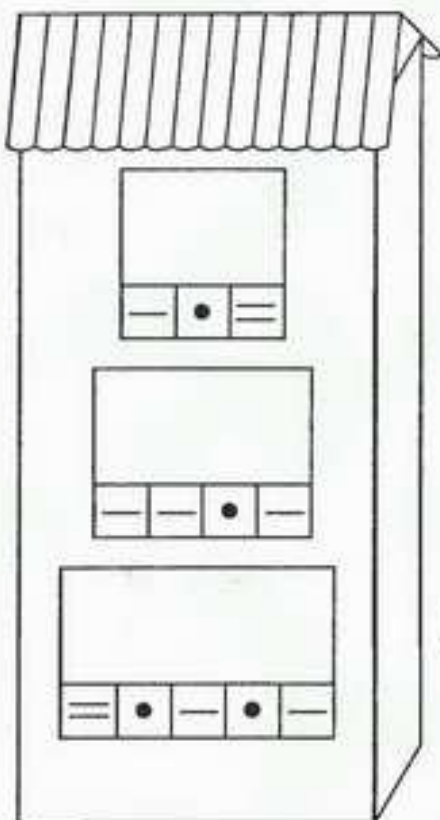



17\* Прочитай слова і запиши їх звукові схеми.

я-ма	я-кір	яб-лу-ко	я-лин-ка
□ □ □	□ □ □ □	□ □ □ □ □	□ □ □ □ □





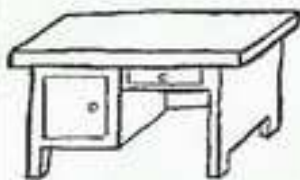

18\* Закресли неправильно написані букви української абетки.

А Е Р Н Ь Ч Р К  
Ю С Х Ђ У Ш И Ц

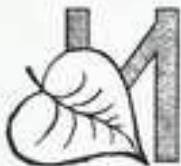
19\* Знайди й обведи за зразком букви, з яких починаються назви предметів.

																			
А	М	Л	Е	С	Д	С	Я	Е	Н	З	П	Ї	О	Л	К	О	М	С	Ц

20\* Букви вийшли на прогулянку. Дмухнув вітерець і засипав букви листям із дерев. Уважно подивись і скажи, де яка буква.

21\*

Здогадайся, яка буква пропущена у словах. Допиши її, прочитай, які слова утворились. Запиши звукові схеми цих слів.

\_ ато

--	--	--	--

\_ рава

--	--	--	--	--

лі \_ о

--	--	--

кві \_ и

--	--	--	--

22\*

Закресли «зайві» букви у рядках. Поясни, чому вони «зайві».

А И Е Н Я І

К Ч Й І Н

О П Х Ж С Т

Я І Ю Є К

23\*

Обведи кружечком правильно написані букви.

А Н Н С В Р П У

24\*

Уважно прочитай слова. Підкресли букви, якими вони відрізняються.

лапа — лампа

ріка — ріпка

мало — масло

коза — кобза

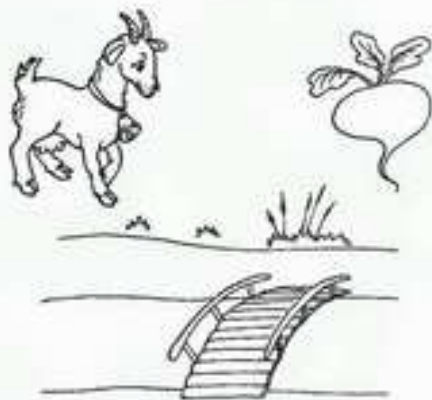

метр — метро

міст — місто

коза — козак

буря — буряк

25\*

Підкресли всі голосні букви червоним кольором, а приголосні — синім.

І Ц Е Н Я Р К О І Б Т Г Г Й

ОЦІНКИ: 21. 😊; 22. 😊; 23. 😊; 24. 😊; 25. 😊.

26\*

Напиши під кожним малюнком букву, з якої починається його назва. Прочитай утворені з цих букв слова.

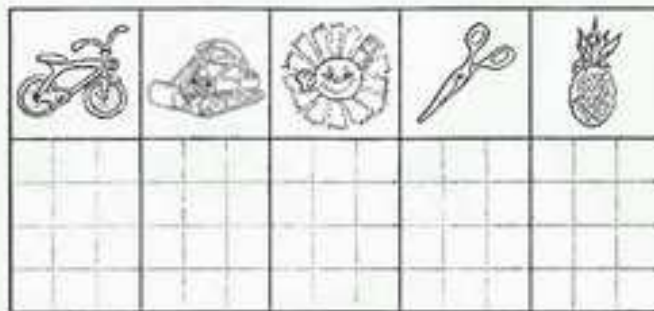
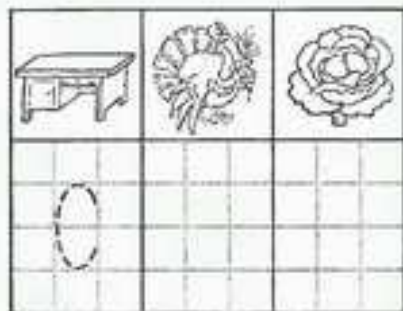

27\*

Прочитай слова, рухаючись за стрілочками. Починай читати з букв у темних квадратах. Запиши слова, які ти прочитав.

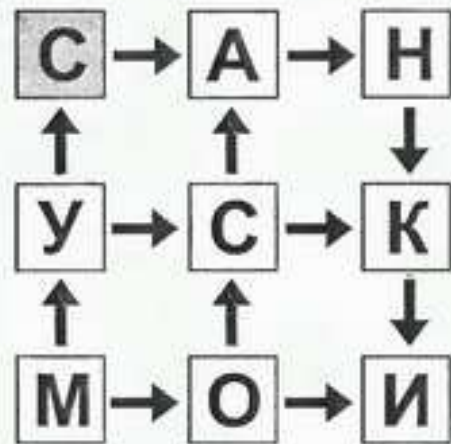

ОСНОВИ  
ГРАМОТНОСТІ

28\*

Уважно прочитай. Закресли зайві букви.



СЛОУН

ЛІТОАК



КОВРОВА

РАВІЛІК



29

Запиши звукові схеми слів «зошит», «зірка». Чим відрізняється вимова звука [з] у цих словах?



--	--	--	--	--



--	--	--	--	--

30\*

Утвори та запиши нові слова, переставляючи склади.

ра-но

бан-ка

на-сос



31\*

З кожного слова втекла і сховалася буква. Знайди її та постав на місце за зразком.



г□иб



чов□н



с□р

в□ник



і

р

л

е

о

и

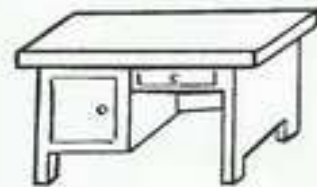

сті□

р□машка



32\*

Уважно прочитай слова. Добери до кожного слова-назви відповідне слово-ознаку та слово-дію за зразком.



33\*

Уважно прочитай пари слів. Добери самостійно до кожної пари слів однакові ознаки та ознаки, якими вони відрізняються. (Наприклад, і молоко, і вода рідкі, але вода прозора, а молоко біле.)

вата	сніг	гол-ка	ви-дел-ка
о-гі-рок	по-мі-дор	цу-кор	сіть

34\*

З'єднай пари слів за змістом.

зима	хліб
їжа	сон-це
літо	сніг
хма-ра	дощ

Прочитай текст і перекажи його. Дай відповіді на запитання. Знайди та покажи в тексті питальні й окличні речення. Як потрібно їх читати?

## ЛИСТ

Си-дить мала Га-лин-ка і пише.

— Що ти робиш, доню?

— Пишу лис-та Олі.

— Але ж ти ще не вмі-єш писати.

— Ну то й що! Оля ж не вміє читати!

- Кому Галинка пише листа?
- Чи зможе Оля його прочитати? Чому?
- Як ти гадаєш, чи ходять ці дівчатка до школи?
- Що можна їм порадити?
- Скільки речень в оповіданні?
- Які знаки стоять наприкінці речень?
- Що ці знаки позначають?

Прочитай текст і перекажи його. Дай відповіді на запитання.

## БОЯГУЗ

Сашко був бо-я-гу-зом.

Почалася гроза, і за-гур-ко-тів грім.

Сашко заліз у шафу.

Там було темно і тісно.

Сашко не чув, чи минула гроза.

Сиди, Сашко, довго у шафі, бо ти боягуз.

- Як звали хлопчика?
- Чому він заліз у шафу?
- Як йому було в шафі?
- Чому хлопчик не виліз із шафи одразу, як минула гроза?
- Що б ти йому порадив змінити в характері?

## РОБІТНИЧОК

Лежав  і нудився.

Лежали  і теж нудилися.

І гостра  нудилася.

Та ось прийшов Миколка.

Він приніс  .

Узяв Миколка  .

Розпиляв  .

та збив їх  .

Вийшов гарний  .



Молодець, Миколко!

- Про які інструменти йдеться в оповіданні?
- Які ще інструменти ти знаєш?
- Що зробив Миколка?
- Чим він пиляв дошки? Чим збивав їх?
- Чи знаєш ти, як називається професія людей, які роблять столи та стільці? Які ще професії ти знаєш?



## ПОВІНЬ

Настала справ-жня повінь. Річка роз-ли-ла-ся широко. Вода дійшла до самого па-гор-ба. А вночі кілька разів хлюп-ну-ла в лисячу нору.

Побігла лисиця до бобрів.

— Рятуйте, братики бобри, там у норі вода діточок заливає!

Загатили бобри рівчак, яким вода прийшла до па-гор-ба. А лисиця ви-нес-ла діточок із нори на сонечко. Нехай животики і лапки погріють.

Як добре, що в небі є сонечко!

*За Ю. Старостенком*

- Що сталося з річкою?
- У чю нору хлюпнула вода?
- Хто побіг до бобрів?
- До кого побігла лисиця?
- Що зробили бобри?
- Кого лисиця повиносила з нори?

Добери кінцівки до кожного речення. З'єднай лінією початок і кінцівку кожного речення.

Настала справжня

Побігтя лисиця до

Як добре, що в небі є

бобрів.

сонечко!

повінь.

## РОМАШКА

Виросла на лузі маленька Ромашка. Навколо високі трави стоять. І всім до неї байдуже.

Сумно стало Ро-маш-ці, і вона похилила голову. Коли чує: наче музика грає.

Роз-плю-щи-ла Ромашка очі. Бачить, а то Бджіл-ка кружляє, її крильця бринять.

Радіє зелена трава. Радіє синє небо. Ромашка підвела голову і роз-квіт-ла. Біла-біла, з кра-пель-ко-ю жов-то-го сонця. І від того, що Ромашка роз-квіт-ла, літо стало ще кращим.

*За Б. Харчуком*

- Хто виріс на лузі?
- Трави були вищі чи нижчі за Ромашку?
- Чому Ромашці стало сумно?
- Що почула Ромашка?
- Який колір має квітка Ромашки?

Знайди кінцівки до кожного речення. З'єднай лінією початок і кінцівку кожного речення.

Виросла на лузі

трава.

Навколо високі трави

небо.

Радіє зелена

Ромашка.

Радіє синє

стоять.

*Навчальне видання*

## ЧИ ГОТОВІ МИ ДО ШКОЛИ? Велика книга тестів

Укладання:

**Федієнко Василь Віталійович**

*Для дітей дошкільного віку*

Редактор *Н. Косенко*

Коректор *Т. Вакулєнко*

Художники *І. Начинова, М. Гец,*

*Є. Житник, Є. Лобанова*

Комп'ютерне макетування *С. Бирюков*

**ШКОЛА**  
ВИДАВНИЧИЙ ДІМ

Свідоцтво про внесення  
до державного реєстру суб'єкта  
видавничої справи  
Сер. ДК №907 від 25.04.2002 р.

*Авторські та видавничі права захищені  
законом України «Про авторське право  
та суміжні права». Книга в цілому, а також будь-  
яка її частина є об'єктом  
авторського права. Передрук чи  
відтворення у будь-який спосіб  
переслідуюватимуться в судовому порядку.*

Детальнішу інформацію про наші видання

дивіться на сайті видавництва

**www.schoolbook.com.ua**

**Видавничий дім «ШКОЛА»**

61103, м. Харків, а/с 535

тел. (057) 340-77-80

sales@schoolbook.com.ua

Редакційний відділ:

red@schoolbook.com.ua

Формат 84x108 1/16. Папір офсетний.  
Друк офсетний. Гарнітура TextBook.  
Ум. друк. арк. 13,44. Обл.-вид. арк. 12,5.  
Наклад 5000 прим. Зам. №06/01.

Надруковано у ПП «Юнісофт»:  
61045, м. Харків, вул. Космічна, 21а

Ч-58 **Чи готові ми до школи? Велика книга тестів / Уклад. : В. Федієнко. — Х. : ВД «ШКОЛА», 2010. — 128 с.**

**ISBN 978-966-429-054-5.**

Усі ми знаємо, що тестування дитини під час вступу до школи не передбачене чинними законодавчими нормами. Але це на папері. На практиці ж тестування буде обов'язковим етапом під час вступу до гімназії або ж просто до престижної школи. Більше того, те саме тестування, тільки під назвою «співбесіда», швидше за все, буде запропоноване дитині під час вступу до будь-якого навчального закладу... Під час добирання завдань для цієї збірки використовувалися матеріали й вимоги таких програм для виховання та розвитку дітей у дошкільних закладах: «Малютко», «Дитина», «Я у світі». А найголовніше — реальні тестові завдання, які широко застосовуються під час співбесід із дітьми, що вступають до школи.

Для батьків та вихователів дошкільних навчально-виховних закладів.

**ББК 74.102**

**ISBN 978-966-429-054-5**

© ВД «ШКОЛА», 2010

© В. В. Федієнко, укладання, 2010

© В. В. Федієнко, назва, логотип серії, 2001

© Н. Є. Коханій, дизайн обкладинки, 2010



# КРОК ДО ШКОЛИ

**Пропонована збірка тестів допоможе вам визначити, наскільки дитина готова до вступу до школи.**

Всі ми знаємо, що тестування дитини під час вступу до школи не передбачене чинними законодавчими нормами. Але це на папері. На практиці ж тестування буде обов'язковим етапом під час вступу до гімназії або ж просто до престижної школи. Більше того, те саме тестування, тільки під назвою «співбесіда», скоріше за все, буде запропоноване дитині під час вступу до будь-якого навчального закладу...

Під час добирання завдань для цієї збірки використовувалися матеріали й вимоги таких програм для виховання та розвитку дітей у дошкільних закладах: «Малютко», «Дитина» «Я у світ».

**А найголовніше — реальні тестові завдання, які широко застосовуються під час співбесід із дітьми, що вступають до школи.**

- МАТЕМАТИКА ● ЛОГІКА ● УВАГА
- ПАМ'ЯТЬ ● ПРИРОДОЗНАВСТВО
- СОЦІАЛЬНЕ ВИХОВАННЯ
- РОЗВИТОК МОВЛЕННЯ
- ПІДГОТОВКА ДО ПИСЬМА
- ОСНОВИ ГРАМОТНОСТІ

